

- Nurcan Törenli Editörden
- Oya Morva
Derya Gül Ünlü Parenting Blogs and Children's Online Privacy:
On the Privacy Management of Parent Blogs in Turkey
- Yeşim Akmeraner Back to Media Work in a Data-Driven Market
Re-Thinking the Labor of Advertising Practitioners
- Özgün Dinçer Yerelden Küresele Kent Haberciliği ve
The Guardian Cities Örneği
- A. Akan, S. Türkel Examining National Identity Building From a Network
E. Uzunoğlu, A. Erçifci Analysis Perspective: The Semantic Structure of
Kemalist Journal *Ülkü*
- Reyhan Ünal Çınar Anma Törenleri Üzerinden AKP'nin Güç
ve Karakter Dönüşümü
- Gizem Orçin Modern Siyasi Söylemin İnşasında Mitolojik
Hikâyelerin Kullanımı Üzerine Bir Analiz
- Ömür Birler Çağdaş Tragedyalar:
Duygu Türk Farhadi ve Lanthimos Sinemasına Politik bir Bakış
- Meral Özçınar Yeni Bir İmge Biçimi Olarak Nöro-İmgenin Olanaklılığı:
Inception Filminin Şizoanalitik Okunması



2022.9.1

bahar/spring



© 2022 ■ 9(1) ■ bahar/spring

<http://ilefdergisi.ankara.edu.tr>

Ankara Üniversitesi



© 2022 ■ 9(1) ■ bahar/spring

ISSN: 2148-7219

Ankara Üniversitesi İLEF Dergisi hakemli bir dergidir. Yılda iki kez, bahar (Mayıs) ve güz (Kasım) döneminde yayımlanan derginin dili Türkçe ve İngilizce'dir. Dergide yayımlanan yazıların sorumluluğu yazarına aittir. Yazılardan kaynak gösterilerek alıntı yapılabilir.

ILEF Journal is a refereed print journal published in Turkish and English twice a year by the Faculty of Communication of Ankara University. All views expressed in this journal are those of authors and do not necessarily represent the views of, and should not be attributed to the Faculty of Communication of Ankara University.

Editör/Editor

Nurcan Törenli

Editör Yardımcıları/Assistants Editor

Uğur Yağan
Güliden Gürsoy Ataman
Ayçin Özoktay
Esra İnce
Sezer Fener

Yayın Kurulu/Editorial Board

Ali Karadoğan (Munzur Üniversitesi)
Burak Doğu (İzmir Ekonomi Üniversitesi)
Çağla Kubilay (Ankara Üniversitesi)
Çiler Dursun (Ankara Üniversitesi)
Halise Karaaslan Şanlı (Ankara Üniversitesi)
Melike Aktaş Ymanoğlu (Ankara Üniversitesi)
Nurcan Törenli (Ankara Üniversitesi)
Özgür Yaren (Ankara Üniversitesi)
S. Ruken Öztürk (Ankara Üniversitesi)
Süleyman İrvan (Üsküdar Üniversitesi)

Danışma Kurulu/Advisory Board

Aykut Çelebi (Ankara Üniversitesi)
Ayla Okay (Acıbadem Üniversitesi)
Hasan Akbulut (İstanbul Üniversitesi)
Martin W. Bauer (London School of Economics and Political Science)
Metin Kazancı (Ankara Üniversitesi)
Müjde Ker Dinçer (Ege Üniversitesi)
Nezih Orhon (Anadolu Üniversitesi)
Nikica Gilic (University of Zagreb)
Nilay Başok Yurdakul (Ege Üniversitesi)
Sanna Inthorn (University of East Anglia)
Scott Schaffer (University of Western Ontario)
Sema Becerikli (Ankara Üniversitesi)
Özden Cankaya (İstanbul Aydın Üniversitesi)
Yıldız Dilek Ertürk (İstanbul Üniversitesi)

İngilizce Dil Editörü/English Language Editor

Hugh Jefferson Turner

Tasarım/Design

m. Sobacı

Sahibi-Sorumlu YİM/Owner and Executive Editor

Abdülrezak Altun

Ankara Üniversitesi İletişim Fakültesi adına, Dekan
On behalf of the Faculty of Communication of Ankara University, Dean
Ankara Üniversitesi İletişim Fakültesi, Cebeci 06590 Ankara
editor@ilefdergisi.org
http://ilefdergisi.org

Adres/Address

Taranan İndeksler/Indexed by

ULAKBİM TR Dizin, ESCI (Emerging Sources Citation Index)

Baskı/Printing

Pozitif Matbaa
Çamlıca Mah. Anadolu Bulvarı 145. Sokak 10/19 Yenimahalle ■ Ankara
Tel: (0312) 397 00 31

Baskı Tarihi/Publication Date

25 Kasım 2022

İçindekiler / Contents

Nurcan Törenli 5
Editörden / From the Editor...

Makaleler / Articles

Oya Morva 9
Derya Gül Ünlü
Parenting Blogs and Children's Online Privacy
On the Privacy Management of Parent Blogs in Turkey
Ebeveynlik Blogları ve Çocuğun Çevrimiçi Mahremiyeti
Türkiye'deki Ebeveynlik Bloglarının
Mahremiyet Yönetimi Üzerine

Yeşim Akmeraner 31
Back to Media Work in a Data-Driven Market
Re-Thinking the Labor of Advertising Practitioners
Veri Odaklı Piyasada Medyada Çalışma
Reklam Profesyonellerinin Emegini Yeniden Düşünmek

Özgün Dinçer 57
Yerelden Küresele Kent Haberciliği ve
The Guardian Cities Örneği
Local to Global Urban Journalism and
The Guardian Cities Example

Aysun Akan 85
Selin Türkel
Ebru Uzunoğlu
Aytunç Erçifci
Examining National Identity Building From a Network
Analysis Perspective: The Semantic Structure of
Kemalist Journal Ülkü
Ulusal Kimlik İnşasının Ağ Analizi Perspektifinden
İncelenmesi:
Kemalist Dergi *Ülkü*'nün Anlamsal Yapısı

- 117
Reyhan Ünal Çınar Anma Törenleri Üzerinden AKP'nin Güç ve Karakter Dönüşümü
An Analysis of the Transition of the AKP's Power and Character On The Basis Of Commemorations Ceremonies
- 145
Gizem Orçin Modern Siyasi Söylemin İnşasında Mitolojik Hikâyelerin Kullanımı Üzerine Bir Analiz
An Analysis on the Use of Mythological Stories in the Building of the Modern Political Discourse
- 175
**Ömür Birler
Duygu Türk** Çağdaş Tragedyalar:
Farhadi ve Lanthimos Sinemasına Politik bir Bakış
*Contemporary Tragedies:
A Political Glance to the Cinemas of Farhadi ve Lanthimos*
- 203
Meral Özçınar Yeni Bir İmge Biçimi Olarak Nöro-İmgenin Olanaklılığı:
Inception Filminin Şizoanalitik Okunması
*The Possibility of Neuro-imaging As a New Image Form:
A Schizoanalytic Reading of Inception Movie*
- 229
Bedir Sala Kitap Eleştirisi
Saraybosna Havası: Bir Gündelik Hayat Etnografisi
- 235
Bu Sayıdaki Yazarlar
- 241
Yazı Teslim Kuralları ve Yayın Süreci
- 227
Paper Submission Rules and Publication Process

Editörden...

Nurcan Törenli

Ankara Üniversitesi İletişim Fakültesi

İlef Dergisi'nin 2022 Bahar sayısı ile tekrar siz değerli okuyucularımızın karşısındayız. Bu sayıda emeği geçen hakemlerimiz, yazarlarımız ve değerlendirme sürecinde bizden desteklerini esirgemeyen tüm öğretim elemanlarına *İlef Dergisi* yayın kurulu ve editörler ekibi adına teşekkür ederim.

2020 başından itibaren dünyanın geri kalanında olduğu gibi Türkiye'yi de etkisi altına Covid-19 pandemisi akademik yaşamı dramatik bir biçimde etkiledi. Türkiye akademisinin pandemi dolayısıyla ne tür zorluklarla karşılaştığı ya da ne tür değişimler yaşadığı başka bir yazının konusu olsa da buraya akademik yayıncılıkla ilgili ufak bir not düşmek istiyorum. Öğretim elemanlarının giderek daha ağır bir şekilde hissettikleri yayın yapma baskısının yanında pandemi sürecinde yaşanan kapanmaların da etkisiyle dergimize dönük ilgi beklentimizin üzerine çıktı. Makale başvuruları önceki dönemlere kıyasla yaklaşık beş kat arttı. İşleyişimizi eksiksiz sürdürebilmek amacıyla dergimizi iki kez üçer aylık sürelerle yazı başvurularına kapatmak zorunda kaldık. Bu yoğunluğu editör yardımcılarımız ve yayın kurulunun desteği ile dergimizin titiz çalışma usullerinden ödün vermeden atlatmayı başarsak

<http://ilefdergisi.ankara.edu.tr>

da dergimizin 2023 Kasım ayına kadar olan sayıları şimdiden tamamlanmış oldu. Bize ulaşan makalelerin bekleme süresini azaltmak için yayın kurulumuz bu sayı dâhil önümüzdeki iki sayıda yedi yerine sekiz yazıya yer verme kararı aldı. Bu şekilde uzun vadede bekleme sürelerini kısmen azaltırken derginin çalışma yükünü de kaldırılabilir bir düzeyde tutacağımıza inanıyorum. Ayrıca belirtmeliyim ki *İlef Dergisi*, rutin sayıları dışında 2021 Aralık ayında bir de özel sayıyı siz okurların değerlendirmesine sundu. İzmir Ekonomi Üniversitesi İletişim Fakültesi ev sahipliğinde düzenlenen 2. Uluslararası Dijital Çağda İletişim Sempozyumu'nda sunulan yedi çalışmanın yer aldığı sayının editörlüğünü üstlenen Çağla Kubilay ve Burak Doğu'ya ve ilgili sayıda editör yardımcılığı yapan Burcu Yaman Akyar ve Helin Öztürk'e teşekkürlerimi sunarım.

Bahar sayımızda yer alan yazılara değinmeden önce dergiye ilişkin bazı güncel gelişmeleri paylaşmak istiyorum. Bu sayıdan itibaren önceki dönem yayın kurulu üyelerimizden dördü dergimizin olağan işleyişi gereği artık bizimle olamayacak. Geçtiğimiz iki yılda yayın kurulumuzda görev alan B. Pınar Özdemir, Deniz Sezgin ve Nilgün Tatal Cheviron hocalarımıza ve 2018 yılından bu yana aralıksız olarak yayın kurulu üyeliğini sürdürmüş olan Gökhan Atılğan hocamıza değerli katkıları ve destekleri için çok teşekkür ederiz. Son aylarda yayın kurulumuza katılan Çiler Dursun, Halise Karaaslan Şanlı, Melike Aktaş Yamanoğlu ve Süleyman İrvan'a da dergimiz adına hoş geldiniz diyorum.

Dergimizin Bahar 2022 sayısında çok nitelikli sekiz makale ve bir değerlendirme yazısı ile karşınızdayız. Bu sayıda yer alan ilk iki yazı dijital iletişim alanında yaşanan gelişmelerle beslenen toplumsal dönüşüm dinamiklerine farklı perspektiflerden odaklanıyor. Oya Morva ve Derya Gül Ünlü kaleme aldıkları "Parenting Blogs and Children's Online Privacy: On the Privacy Management of Parent Blogs in Turkey" isimli yazılarında, sosyal medya mecralarının gündelik yaşamımızın ayrılmaz bir parçasına dönüşmesiyle birlikte kendini yakıcı bir şekilde gösteren mahremiyet problemine odaklanıyorlar. Sorunun merkezine çocukları yerleştiren yazarlar, online bloglarda ebeveynlik tecrübelerini paylaşan blog yazarları üzerinden dijital ortamda mahremiyet yönetimini belirleyen faktörleri ortaya koyuyorlar. Sayının ikinci yazısı Yeşim Akmeraner'in "Back to Media Work in a Data-Driven Market: Re-Thinking the Labor of Advertising Practitioners" isimli makalesi. Çalışma "maddi olmayan emek" kavramı ekseninde reklamcılık profesyonellerinin dijital veriye dayalı piyasadaki deneyimlerine ilişkin pazarlama-reklam literatürünün eleş-

tirel bir değerlendirmesini yapıyor. Akmeraner, veri bilimindeki gelişmelerin yeni olanak ve zorluklar yarattığı post-fordist dönem reklamcılık piyasasında, kullanıcı türevli içerik nedeniyle yaratıcılık gibi bazı imtiyazlarını yitiren reklamcılık profesyonellerinin iletişimsel, stratejik ve ilişkisel becerilerinin hâlâ merkezi önemde olduğunu vurguluyor. Üçüncü sırada yer alan “Yerelden Küresele Kent Haberciliği ve *The Guardian Cities* örneği” isimli makalesinde Özgün Dinçer kent gazeteciliğinin ortaya çıkış serüvenini inceliyor. Bu alanın farklı gazetecilik türlerinden beslenerek belirginleşmesinde neoliberal politikalarla hızlanan kentleşme sürecinin küresel olarak ulaştığı boyut ve yarattığı sorunlarla birlikte dijital teknolojilerin oynadığı role dikkat çekiyor. Dinçer, *The Guardian* gazetesinin *Cities* yayınına inceleyerek kent gazeteciliğinin taşıdığı potansiyelin yanında sınırlılıklarına da işaret eden gerçekçi bir betimleme sunuyor. Cumhuriyetin kuruluş yılları ve modern Türkiye tarihini anlamak açısından önemli bir kaynak niteliği taşıyan *Ülkü* dergisini odağa alan sonraki yazımızın başlığı “Examining National Identity Building from a Network Analysis Perspective: The Semantic Structure of Kemalist Journal *Ülkü*”. Yazarlar Aysun Akan, Selin Türkel, Ebru Uzunoğlu ve Aytunç Erçiftci modern Türk devletinin ideolojisini halka yaymanın önemli bir aracı olan Halkevi dergilerini konu ediniyor. Çalışma Ankara Halkevi’nin çıkardığı *Ülkü* dergisini semantik ağ analizi yöntemiyle inceleyerek modern ulusal kimliğin inşasının temelinde yer alan unsurları ortaya çıkarıyor. Sayının beşinci yazısı olan “Anma Törenleri Üzerinden AKP’nin Güç ve Karakter Dönüşümü” adlı çalışmada Reyhan Ünal Çınar, “Kemalist devlet” ile AKP’nin siyasal alandaki güç mücadelesine odaklanıyor. Mitsel geçmiş anlatılarının pekiştirilmesi ve nesiller boyu aktarılmasını sağlayan anma törenlerinden yola çıkan Çınar, bu törenlerde AKP’nin Kemalist toplum kesimleri ve yerleşik iktidar yapısıyla (establishment) gerilimli karşılaşmalarını ve AKP’nin bu törenlerindeki konumunun dönüşümünü ele alıyor.

Bu sayıda yer alan son üç makalenin ilk ikisi Antik Yunan’dan bu yana siyasal söylem ve toplumsal gerilimlerin anlaşılmasında önemli bir role sahip olan iki temel kavramı güncel politik çatışmalar açısından ele alarak ufuk açıcı bir perspektif sunuyor. Gizem Orçin, “Modern Siyasi Söylemin İnşasında Mitolojik Hikâyelerin Kullanımı Üzerine Bir Analiz” isimli çalışmada mitsel anlatıların ortaya çıktığı bağlamlara ve günümüz siyasi dilinde kullanılma şekillerine odaklanan oldukça ilgi çekici bir tartışma yürütüyor. Politik liderlerin, belirsizlik ve güvensizlikle dolu modern dünyanın sınırlarında mitsel anlatılara başvurarak gerçekliği dönüştürme gücünün göstergelerini sunuyor. Ömür Birler ve Duygu Türk “Çağdaş Tragedyalar: Farhadi ve Lanthi-

mos Sinemasına Politik bir Bakış” isimli çalışmalarında tragedyaaların siyasal alandaki işlevini ele alıyorlar. “Çağdaş tragedyaalar” olarak nitelendirdikleri Yorgos Lanthimos’un *Kutsal Bir Geyiğin Ölümü* (2017) ve Asghar Farhadi’nin *Satıcı* (2016) filmleri aracılığıyla sinemanın politik alanın sorgulanması ve adalet arayışı açısından vazgeçilmez bir role sahip olduğunu gösteriyorlar. Bu sayıda yer alan son makalede Meral Özçınar, “Yeni Bir İmge Biçimi Olarak Nöro-İmgenin Olanaklılığı: *Inception* Filminin Şizoanalitik Okunması” başlıklı makalesinde “nöro-imge” kavramını tartışmaya açarak ortaya konan yeni perspektifin sinemaya olası katkılarını ele alıyor. Christopher Nolan’ın *Inception* (Başlangıç, 2010) filmini şizoanalitik bir okumaya tabi tuttuğu makalesinde Özçınar, nörobilim ile sinema arasındaki ilişkinin güçlendirilmesi önerisinde bulunuyor.

Uzun bir aradan sonra bu sayıda bir kitap değerlendirme yazısına da yer veriyoruz: Yazar Bedir Sala Halide Velioğlu’nun *Saraybosna Havası: Bir Gündelik Hayat Etnografisi* (2021) isimli kitabını değerlendiriyor. Sala, sınırlılıklarını göz ardı etmeden, çalışmanın savaş sonrası Boşnak kimliğinin oluşumuna ilişkin oldukça değerli verileri paylaştığını belirtiyor.

Son olarak, bu sayıdan itibaren, Aralık 2020’de S. Ruken Öztürk’ten devralmış olduğum editörlük görevimin son bulduğunu belirtmek istiyorum. Görev yaptığım süre boyunca yayın kurulunda yer alarak dergi süreçlerine destek veren hocalarımıza ve editör yardımcılığı pozisyonunu üstlenerek derginin işleyişine büyük katkı sunan arkadaşlarımız Zafer Kıyan, Mehmet Pelivan, Ezgi Kaya Hayatsever, Uğur Yağan, Gülden Gürsoy-Ataman ve Ayçin Özoktay’ın yanı sıra her zaman olduğu gibi bu sayıda da dergi tasarımına büyük emek veren Mehmet Sobacı hocamıza şahsım ve İlef Dergisi adına teşekkürü borç bilirim. Oldukça yoğun geçen dört sayılık bir sürecin ardından editörlük görevini devralan Çiler Dursun’a ve dergimize katılan iki yeni editör yardımcısı arkadaşımız Esra İnce ve Sezer Fener’e görevlerinde başarılar dilerim.

Parenting Blogs and Children's Online Privacy On the Privacy Management of Parent Blogs in Turkey

Oya Morva

İstanbul University Faculty of Communication

<https://orcid.org/0000-0003-3788-9053>

oyamorva@istanbul.edu.tr

Derya Gül Ünlü

İstanbul University Faculty of Communication

<https://orcid.org/0000-0003-3936-7988>

derya.gul@istanbul.edu.tr

Abstract

This study aims to determine how the digital privacy of the child is addressed based on the content shared by parents on the parent blogs in Turkey. Today, parents share content about their daily parenting practices and the development of their children on digital communication media. The fact that the majority of the content shared is about the child makes it a necessity to think about the digital privacy of the child. In this context, parenting blogs are important in that they are digital texts through which mothers and fathers convey their relationship with their children and their parenting roles to the readers in the form of an autobiography. Within this study the Turkish parent bloggers' opinion on their privacy management of the content that they share was analyzed using a qualitative research design. The data collection phase was constructed based on face-to-face semi-structured interviews with 15 purposively selected parent bloggers and qualitative content analysis was used as the data analysis method. Regarding the privacy management of the blogger parents, four basic determinants have been detected: (1) ethical principles and auto-control, (2) the child's intervention and demands, (3) interactions with their followers and (4) the legal context.

Key Words: Parenting blogs, privacy, online privacy, sharenting, children's online privacy.

• • • • •

Received: 30.03.2021 ▪ Accepted: 27.09.2021

<http://ilefdergisi.ankara.edu.tr>

ilef dergisi ▪ © 2022 ▪ 9(1) ▪ bahar/spring: 9-29

Research Article DOI: 10.24955/ilef.1073284

Ebeveynlik Blogları ve Çocuğun Çevrimiçi Mahremiyeti

Türkiye'deki Ebeveynlik Bloglarının Mahremiyet Yönetimi Üzerine

Oya Morva

İstanbul Üniversitesi İletişim Fakültesi
<https://orcid.org/0000-0003-3788-9053>
oyamorva@istanbul.edu.tr

Derya Gül Ünlü

İstanbul Üniversitesi İletişim Fakültesi
<https://orcid.org/0000-0003-3936-7988>
derya.gul@istanbul.edu.tr

Öz

Bu çalışma, ebeveynlerin dijital ortamdaki paylaşımları üzerinden çocuğun dijital mahremiyetinin nasıl ele alındığının belirlenmesini hedeflemektedir. Günümüzde ebeveynler, günlük ebeveynlik pratikleri ve çocuklarının gelişim süreçlerine ilişkin içerikleri dijital iletişim ortamlarında paylaşmaktadır. Paylaşılan dijital içeriğin önemli bir kısmının çocuğa dair oluşu ise, çocuğun dijital mahremiyeti üzerine düşünülmesini gerekli kılmaktadır. Bu çerçevede ebeveynlik blogları, anne ve babaların çocuklarıyla olan ilişkilerini ve ebeveynlik rollerini okuyucularına otobiyografik bir biçimde aktardıkları dijital metinler olmaları bakımından önem taşır. Bu çalışma kapsamında, Türkiye'deki ebeveynlik blogu sahibi yazarların paylaştıkları içeriğin mahremiyet yönetimine ilişkin görüşleri, nitel bir araştırma tasarımı üzerinden analiz edilmiştir. Amaçlı örneklem seçimi ile belirlenen 15 blog yazarı ile yüz yüze yarı yapılandırılmış görüşme gerçekleştirilmiş ve veri analizi yöntemi olarak nitel içerik analizi kullanılmıştır. Sonuç olarak, blog yazarı ebeveynlerin mahremiyet yönetimi ile ilgili olarak dört temel belirleyen tespit edilmiştir: (1) etik ilkeler ve otokontrol, (2) çocuğun müdahalesi ve talepleri, (3) takipçilerle etkileşimleri ve (4) yasal bağlam.

Anahtar Kelimeler: Ebeveynlik blogları, mahremiyet, çevrimiçi mahremiyet, sharenting, çocuğun çevrimiçi mahremiyeti.

• • • • •

Makale Geliş Tarihi: 30.03.2021 ■ Kabul Tarihi: 27.09.2021

<http://ilefdergisi.ankara.edu.tr>

ilef dergisi ■ © 2022 ■ 9(1) ■ bahar/spring 9-29

Araştırma Makalesi DOI: 10.24955/ilef.1073284

It is not possible to speak of a single accepted definition of the concept of the privacy since its definition depends on the culture, society, time etc. As Solove (2008, 1) states, “currently privacy is a sweeping concept encompassing (among other things) freedom of thought, control over one’s body, solitude in one’s home, control over personal information, freedom from surveillance, protection of one’s reputation from searches and interrogations.” Although the history of the concept can be dated to much earlier, it was Samuel Warren and Louis Brandeis who first recognized the threats to privacy caused by technological and societal developments (Lukacs 2016). In their famous article ‘The Right to Privacy’ (1890), they demand the recognition of the right to privacy as letting them be alone. The framework of the concept was expanded by 1905 as one’s control over information about oneself. It is worth mentioning that what made Warren and Brandeis realize this is the emergence of tabloid newspapers that provided a fertile field for photojournalism and gossip.

The current digital media environment has gone far beyond information sharing. It “has become a place where individuals can express ideas, opinions, build a public image or just interact with other people, either by sharing information and knowledge or by participating in cultural, social and/or political activities” (Sartor & Viola 2010). In other words, it enables a wide variety of

information to be shared and spread more easily than in any other period in history. This is so much so that according to some, it has become possible to characterize the current culture with the concept of “oversharing” which has a negative connotation (Agger, 2012; Brabazon 2016). The information sharing possibilities and the potential of the digital environment has made it inevitable subject of discussion in the field of social sciences in relation to the concept of privacy (Solove 2011; Cannataci & Friends 2016; Mcnish 2016).

When it comes to sharing information about children, information control and privacy become even more complicated in the digital media age (Blum-Ross & Livingstone 2017; Livingstone & Byrne 2018; Siibak & Traks 2019). Considering the popularity of photo and story sharing about children, it becomes inevitable to consider parental sharing practices through a series of questions: Who (parent or child) owns the information shared on digital platforms? How active is the child in deciding what information to share? Are the children emotionally or physically harmed by ‘sharenting’ practices? Where does the parent’s freedom to share end and the child’s privacy begin? How should this sharing of information about the child be handled as an ethical issue? What are the legal regulations on this subject and are they sufficient? There is a notable body of literature from various disciplines that problematizes online privacy concerning similar questions and it is continuing to expand (Haley 2020; Kline 2020; Schmidt 2011; Steinberg 2016). This study is also derived from such an interest and it aims to explain the privacy management of parent bloggers in Turkey. In addition, when the relevant literature is examined, it is seen that there is no study focusing on the online privacy management of parenting blog writers in Turkey, and it is thought that the research will fill this gap.

Sharenting and Its Problems

Sharenting describes the ways that many parents share information about their parenting practices and their children’s lives in the digital environment (Collins Dictionary and Macmillan Dictionary). It can be suggested that social media also provides several functions to mothers and fathers regarding their parenting role. By getting in touch with their family, friends or other parents through social media, individuals can strengthen these relationships and have the social capital that they need (Jang & Dworkin 2014; Young 2011). It can also be suggested that parents have experience of showing their care and support for their children through the content that they share on social media about their children (İnan-Kaya & Kaya 2018), thereby constructing the par-

ent identity they aim for (Blum-Ross & Livingstone 2017). On the other hand, there are also positive aspects to the individuals' sharing posts about their parenting practices on social media such as receiving social and psychological support through 'likes' and comments on the posts, getting information from more experienced parents who went through similar situations and relieving the feeling of loneliness (Keith & Steinberg 2017, 413-414). In this regard, it can be argued that parents use social media channels for purposes such as sharing content about their children, following the posts of other parents, exchanging information and having access to an environment of solidarity for the various social and psychological problems they encounter (see Bartholomew et al. 2012; Lupton 2016; Lupton & Pedersen 2016; Walker et al. 2011).

As Steinberg states (2017, 847), although most parents act with good intentions when they share about their children, they often share without being fully informed of the consequences of their online disclosure. They may reveal personal information about their children to other people, online services, data brokers or surveillance authorities which may cause safety risks (Minkus et al. 2015). These online disclosures have the potential to benefit children in many ways. However, considering the child's right to privacy means that there may be legal risks as well (Steinberg 2017).

Studies show that parental disclosure on social media may cause (1) digital kidnapping, (2) for some children to be bullied by other children as a result of embarrassing pictures shared by their parents, (3) the risk of the child becoming an open target for strangers by explicitly announcing the places where the child is regularly located through spatial social media applications and venue tags and (4) the social and psychological life of the child may be negatively affected when he/she reaches adulthood due to the information shared (Siibak & Traks 2019).

Parenting Blogs/Microblogs and Privacy Management

Although there are many definitions for blogs (Boyd 2006), in general, blogs are social media websites typically used to share thoughts, opinions, reports, user-created content and links to content found on other websites (Blood, 2002). They are a popular form of easy-to-use personal publishing, there are over 600 million blogs in the world as in 2022 (Byers 2022). Among these, as the statistics above point out, parenting blogs are very popular. Thus we can say that parents are very enthusiastic adopters of blogging and microblogging practices (Dugan et al. 2015).

Parenting blogs and blogger parents share contents including their personal experiences with their followers. In this regard, parenting blogs, unlike other types of blogs, can be defined as digital settings in which individuals give advice to other parents by autobiographically conveying their opinions on their children's lives and motherhood/fatherhood experiences (Lupton 2016; Morris 2014). Given that blogs provide "strong notions about the author's personality, perspective, and desires" (Nardi et al. 2004, 42), blog contents can be defined as digital texts that convey the adopted parenting understanding and model to the reader. Furthermore, blogs allow their readers to reinterpret these parenthood insights in the context of their idioms and cultural origins, in addition to providing parenting models through their authors' own experiences (Powell 2010). Therefore, parenting blogs are important because they are cultural spaces that represent the author's view of parenting while also allowing the reader to reinterpret various parenting approaches by observing them. The cultural aspect of parenting blogs makes it necessary to examine the studies on parenting blogs in Turkey. Few research (Aktan & Kayış 2018; Gürçayır-Teke 2014; Morva & Gül-Ünlü 2021; Sayımer & Derman 2019) focusing on parenting blog posts have been conducted in Turkey in this regard. When these studies are examined, it is seen that parents in Turkey produce blog content to keep track of and remember memories of their child, to share experiences and exchange information between parents, to inform their readers in line with their personal understanding of parenting, to raise awareness, to negotiate the role of parenting and gender norms, to benefit from the experiences of the readers, and to get social support from parents with similar problems.

According to Schmidt, blogs/microblogs, contribute to the emergence of "personal public spheres" which are one of the defining features of the social web (Schmidt 2011). Blogging is a hybrid between the modes of publishing and engaging in conversation, especially in the case of seemingly paradox online journals which are both personal and public at the same time. According to Schmidt (2011), this new type of public sphere blurs the boundaries between the personal and the public. Due to this feature, the social web has been the subject of various studies in the literature, especially relating to the protection of personal data and security concerns (Gross & Acquisti 2006; McCullagh 2008; Krasnova & Friends 2008; Fogel & Nehmad 2009; Child et al. 2011; Mamonov & Benbunan-Fich 2018).

This feature of the social web has made it necessary to renew privacy management concerning the digital environment. Considering blogging prac-

tices specifically in their work, Child and Petronio (2011) stated that we should begin to understand the way that privacy management functions within a larger communicative system. Child et al. (2011) showed that bloggers essentially scrubbed their blog site and adapted their typical privacy rules to the new ones that better protected them from the online community regarding that particular form of blogged information. Similarly, Schmidt (2011) argues that blogging/microblogging practices, rather than simply eroding privacy and fostering digital exhibitionism, reconfigure the context for the purpose of identity management in a more complex way. As Schmidt (2011) explains, “with regard to blogs/microblogs managing privacy refers to the ways people actively use the technology to selectively disclose certain personal information to certain audiences (and also not disclose certain information to others).” In other words, individual bloggers select and present content online that is framed by technology or code, but also by rules and relations. Along these structural dimensions, we can identify groups or communities of blogging practices. The analytical model of Schmidt, which accounts both for the social structuredness of blogging and its dynamic nature, can also serve as a framework to look at the development of the blog/microblog-based practice of privacy management (Schmidt 2007; 2014). In other words, it can be said that privacy management in the social web is not only abandoned to the mercy of technology or the code itself in a deterministic way. It has created a new set of rules that derive from the relationship among user groups.

Research Method

Within this study, the Turkish parent bloggers’ opinion on their privacy management of the content that they share was analyzed using a qualitative research design. Semi-structured interviews were used as the data collection method and qualitative content analysis with a directed approach (Hsieh & Shannon 2005) was used as the data analysis method. Our research’s systematic framework consists of 4 phases: (1) data collection, (2) data preparation, (3) qualitative content analysis and (4) the interpretation of the results. The data collection and data preparation phases were constructed based on face-to-face semi-structured interviews with 15 purposively selected (7 women and 8 men) parent bloggers. Interviews were conducted between September 2020 and January 2021. All the blogs are owned by Turkish parents, and they all posting in Turkish. The children of all the interviewed bloggers were under 18 years old (the oldest was 14 years old) but the age and gender differences of the children of the bloggers did not determine the choice of interviewees.

All the interviewed bloggers have been producing parenting content for a long time (minimum 2 years, maximum 14 years). This made it possible to see how both the interaction with the followers and the intervention of the growing child in the content were effective on the privacy control in the process. An interview guide was developed to answer the research questions and to focus on certain topics during the interviews. Using existing theory and prior research a deductive category application (Mayring 2000) was used and within the scope of the focus of the study, the research questions were grouped based on 3 predetermined categories: (1) awareness of the ownership of the information shared, (2) awareness of the risks and measures taken and (3) the determinants of the content of the parent posts. The content analysis phase was built on the framework method and analysis was carried out using the predetermined categories (see Hsieh & Shannon 2005). Finally, the focus of the interpretation of the results phase is to measure the data quality and interpret the findings regarding the privacy management of the blogger parents.

Findings

Whose Information is Shared on the Parent Blogs?

All the bloggers interviewed agreed that the content on their blog conveys their parenting experiences. Bloggers think that what is reflected from the blog content is primarily their own parent identity. However, in answer to the detailed questions about the content itself, the parents also state that they also share information about someone else, their child:

Since the blog is mine, I don't think much about it (i.e. talking about whose information shared), but I am careful not to put any content that offends my kid. I mean, sometimes she drives me crazy, my daughter is a very difficult child, she forced me a lot and now I accept she is a difficult child. But I wrote about the subjects that were challenging for me, not about her. And of course, because it's a personal diary, I felt like gossiping about her from time to time (C.S).

As it is understood, one of the parties involved in parenting is the child. The focus of sharing is based on the dynamic relationship between the child and the parent. One blogger described the double-sided and dynamic relationship that creates the content as follows:

Parenting was much more difficult before, when it was new, though now there are different challenges. Much more material was coming out to write on then. One reason for this was that my relationship with my child until the age of four or five was a little more critical parent vs. rebellious child kind. A lot of material to write on was coming out of it. Not very positive energy, but was producing

something readable. After that age, I moved to a little more adult, he positioned himself a little more an ordinary child. There is also great entertainment derives from this relationship with my child but not that much material to write on. What has changed? I started to have a little bit of difficulty in finding the contents. Nowadays I started to focus on spending my time with my son, so maybe there is stuff to write on however I'm not looking. Because the child is at school. The time he spends father and mother is running short. Also since you are no longer a newbie in childcare, you focus on different things now (S.Ö).

Based on the above, it can be said that the interviewed bloggers are aware that the parenting content is related not only to the parent but also to the child. This awareness is revealed in the two different attitudes present in their blog posts: (1) keeping secret as much information about the child (face, name, birthday etc) on the blog as possible and making only the blogger's parental identity visible.

Frankly I do not use photos of my children. More precisely, I do but I cover their faces. Because although my blog is not a blog that can be misunderstood, my children may not want me to share them. My child can say I wish you didn't write about me. So, he/she can stay a little more anonymous if his face is not visible. However, I have a couple of photos my own, they have my face open (C.S).

(2) Sharing information about the child more openly and make the digital selves of both the child and parent visible.

I am highly appreciated in social circles for being a good father. This doesn't bother me. That's me after all. After a certain point, I started to be known not as O.; but as Z.'s father. For those who don't know my name, I'm Z's father. Or while I was meeting someone I was Z's father. Spectacular! By the way, there are still people on the street who knows me as Z's father (O.P).

In both cases, the posts are passed through certain filters – detailed in the following sections - by bloggers regarding privacy and data security.

Nevertheless, when the details of the shared content were discussed, it was revealed that detailed personal information about the child was available in all but three blogs. The information we are talking about is, of course, not presented with clarity as it is in the form of an identity card but it can be filtered out from the text and photographs shared in a detailed review:

Of course I don't share open and detailed data as much as possible. The blog doesn't contain venue information or birthday and school information about my

daughters. I usually don't put these on the blog. But yes, those who follow constantly can trace where we are. Because we go to the ballet, for example, we share from there. But yes, I do not put it as a way to emphasize it (Ö.H).

For example, the topic of school choice, one of the most popular topics in blogs, can make the school that the child goes to known to their followers. Blog posts in certain venues related to the activities that the child regularly performs (sports, art, science etc.) make it possible to easily identify the places where the child is regularly. Bloggers are aware that their followers and anyone else who reads their blog posts chronologically may be able to gain access to a substantial amount of the child's personal information, just like putting together the pieces of a puzzle:

Whoever follows me very carefully can find anything. Because I share about myself. I'm also tagging on Foursquare. If someone who knows what school's swimming team my kid in is can easily find out what time she is there. Anyone can get the answer (Ö.P).

Moreover, when the interviewees were asked what personal data they share about their children on the blogs, except for 4 bloggers, all of them said that the photographs and the child's name and surname were shared (or easily found). This enables their child to be easily identified. There were bloggers who stated that they had followers in the public sphere who recognized them and had come up to them to talk:

There were times when I meet people out there who knew from me from the blog, and there were times when I was terrified. One day, while I was with my mother-in-law, they came running over us. Another time, when I was alone, someone came from behind, hugged, and scared me! (B.A).

What Concerns Determine the Content of the Parenting Posts?

Based on the interviews conducted, it is possible to say that the information sharing about the child is generally shaped by four concerns: (1) ethical principles and self-control, (2) the child's intervention and demands, (3) interactions with their followers and (4) legal context.

Ethics, which explain what is right and wrong in a moral sense, appear to be the most determining factor in the sharing of the parent bloggers. A personal ethical attitude towards shared content as a kind of self-control system where bloggers negotiate their posts by putting themselves in their children's shoes has been observed in all bloggers interviewed:

Once, my daughter had all the laundry in her room messed up. I shared the post because it was a funny moment for me. I shared it, then the interaction started coming and it increased. Then I realized that. Wait a minute! I said to myself, do I mess around my clothes and share a photo of it? And there was a moment when I was so sad (AA).

In some cases, this ethical attitude may itself be caused by the society lived in rather than only the individual sourced. One of the interviewees expressed not sharing photographs of her children by associating it with the cultural codes of the society that she lived in:

I am not sharing my kids' photos on the blog. So it is also the same in the culture I live in. Photos of children are not shared on many web pages. There are no web pages of kindergardens here, in this country. It feels right to me and that's why I limit it by covering the child's face (C.S).

This attitude can also be considered as the reason for the bloggers' practice of the management of the impressions about children on their blogs:

You are already saying something about the child. Her/his friend reads it, and someone else also reads it. Here you want to put something, but there is an impression that the child wants to create about himself/herself. So I try to make sure there is nothing to spoil that impression in my posts (M.Ö).

This example highlights the issue of how the child is represented by the parents on the blog which also emerges as an issue that parents (especially the fathers) ponder over.

Another factor that the parents take into account when sharing content about the child is the child's opinion or feelings about the act of sharing itself. The parents interviewed state that they respect their children's decisions regarding sharing. All the parents interviewed, aware that the information shared is also about the child, stated that they would remove the content if their children objected. However, it should be emphasized that the age of the child is decisive in this. The bloggers stated that in general, children start expressing their opinions on the blog posts after they have learned to read. It has also been stated that they are more involved in the content during their adolescent years:

As of today, since A. learned how to read and write, I no longer share anything that he does not approve of. I was not posting anything that I thought would bother him anyway. But since he began to read and understand, if I am going to put something, I make sure to have his approval (M.Ö).

One of the interviewees, Ö.P, stated that although it did not match his motivation to keep a blog (archiving and recording), he allowed his daughter to intervene in terms of the content:

Now there are some contents that my daughter doesn't want me to share. Because Z. started to pay attention to whether she looked beautiful in the photo. How is the look, how is the pose? She is paying attention now. She and her friends all have a mobile phone. And there is a problem that her friends also follow me. I find the thing very valuable... that something published should not be easily removed. I do not delete the photos I took either. I archive them. Some photos can be out of focus but I transfer and backup all photos in the same way. There are of course those that I choose and use, but I don't like to delete the rest because I look bad. However, this manner has changed in the last 2 years. When I post without notifying Z., she deletes the post (Ö.P).

Therefore, it can be said that the sharing rituals of the parents transform over time as their children reach an old enough age to interfere with the content.

However, it should be added that this transformation of the content over time is not only due to the intervention of the child but also the parental self-control. So much so that Ö.P, one of the interviewees, stated that as a parent blogger, he had to write about the attitude changes as part of his daughter's adolescence. He got to a point where he could not do so, so he stopped writing:

When I first started blogging, I also visited a lot of blogs. Foreign fatherhood blogs. The year was 2006. I found a lot of blogs that already ended. At a certain point, the blogger had said that 'he would not write anymore, because his daughter learned to read. And the things that I will write from now on will concern the child's private life. Then I wondered if I would be like this one day. It happened. This is one of the reasons why I am not writing today. Because what will I say when I write something about adolescence? Yesterday Z. slammed the door, bellowed out something, and left. Of course, I will not write this, but I have to... (Ö.P).

In other words, the advancement of the age of the child brings with it more problems concerning the privacy issue of the child related to the parental posts.

In the blog posts, the interaction of the followers or readers can also determine the content. As in the example below, the interaction with the post can cause the bloggers to change their attitude about sharing it:

I had problems with the followers, unfortunately, I even started censoring the contents for this reason (...) In the very early days of my blog, I shared a photo shows that my kid taking a bath with his father, my kid's face was covered in the photo. They were in the bathroom with my husband. Nothing is visible, but the father and daughter were in the bathroom. This caused a lot of reaction. At that time, there was a sudden issue as to whether girls can take a bath with their fathers. I wondered if it was due to this photo. But it was nice because then people discussed this issue, I don't think that photo still exists, but I haven't posted such a photo after that. So I learned (C.S).

Although the legal context is the category least questioned and voiced by the parents regarding their blog posts, it affects the content to a certain extent. Three of the bloggers interviewed tried to explain their sharing preferences using legal concepts such as abuse, rights, law and crime:

When I'm sharing a photo, I looked at these: 1) If I share this photo, will it take me to court in the future? Am I violating my kids' rights is the question. 2) Am I abusing by sharing? 3) What happens if I share this without his/her permission? (A.A).

One of the bloggers, L.Ö, pointed out how the legal context shapes the content by saying:

I am aware of children's rights. Both, I am aware of these rights in the legal context and also I care about their existence. When I think about it, there is a fact that when we were a child, our photos were visible to other people only when someone came to our home. They weren't public then but they are now. So I think this is the reality today. I don't put anything they would offend anyway.

To summarize, the ethical dimension of the content shared about the child is the most problematic dimension concerning privacy. The interaction with the child and their followers also affects the bloggers' sharing practices about what or how much content should be shared. Lastly, although the legal dimension related to the privacy of the child in the parent blogs is not as widespread and effective as the ones listed above, it still affects the content of the blog posts.

How Aware They Are of the Risks of Sharenting and What Measures Are Taken by the Parent Bloggers?

We can see that each of the parents we interviewed are aware of the various risks of the Internet environment and that they use a variety of relatively high or low safety barriers to prevent their children from being harmed concern-

ing their posts. Being selective in the shared photos of the child is one of the most mentioned and used safety barriers: “There are posts where we share children’s faces. Of course, we share them within certain limits. Their privacy is important. I mean... Even sharing children themselves is a part of their privacy though...” (Ö.H). Regarding the content that is particularly avoided in the photographs, all parents, without exception, stated that they take care to ensure that their children are dressed. However, the limits on being dressed may also vary from parent to parent. For example, a blogger can share photos in bathing suits, although he cares for his child to be dressed:

If there are content where I post images of my son, I make sure that the photographs or videos are mostly dressed, but I do not bother too much. I also share a photo of him in a bathing suit in summer, so I am not that picky I mean... But I do not want to go into details in images or articles that reveal the details of my private life too much (S.Ö).

Another one may appear to have drawn the boundaries on this issue more clearly:

At the beginning, I was sharing very fearlessly and very comfortably. I was sharing not only on my blog but also on a photo-sharing website, Flickr. I was not just sharing them, I was backing up my photos there. And it was public. Then one day I noticed the thing and my blood froze. There are also some people among the followers... I don’t know if it is pedophilia, but... I noticed the number of followers started to increase. Comments were coming. Especially under some of the photos, I call beach photos. or more nude photos Then I closed it to the public anyway. So I made it only available to followers. I even remember removing some photos. Therefore, I have always paid close attention to this. Yes, but you know, have I prevented myself in a very obsessive way? I haven’t prevented it. You know there is an attitude on the net. Let me put an emoji on my child’s face. I’ve never done that. But of course, the internet was a much more innocent environment in the beginning.

It can be understood that negative interactions with their followers over time is a factor in the choice of which photo of the child to share.

The parents state that they can choose not to share images of their children in private areas such as bathrooms, toilets or rooms. But if they do share private areas, they reflect on and choose the photo carefully. For example, only one mother among the parents interviewed stated that she shared one of the images of her child in the bathroom: “It was a post about toilet training. I

remember that I uploaded a part of the toilet seat and a photo of D.'s face only. Nothing else could be seen" (B.A). Even though the photos of the children in their bedrooms and sleep have been shared more commonly, it is observed that the selection of the photograph is very meticulous.

There are a couple of photos while my child sleeping, but I control myself at the maximum level while choosing the photo. There is no nude photo, I don't put nude photos. I don't remember if there is a photograph of a bath when he was a baby, but there are some shows of his swimming. But I am trying to be meticulous about that. There are cases of pedophilia or something, that is always in the back of our minds (M.Ö).

To gain a more detailed insight into the parents' level of knowledge about privacy and security, the bloggers were also asked whether they took any security measures concerning their children's social media accounts. It has been observed that they are keeping all of their child's social media accounts under detailed control. The majority of them pass on first-hand information to their children about how to use their account: "I am telling him things such as 'use this one instead of this, there is an anti-virus'. Recently I advise him as 'son if something is free on the internet, you know it is not actually free' (H.Ö). Again, who the followers are and how they interact is monitored by the parents:

My daughter's followers and what she follows are routinely checked by her mom and me. The account is regularly reviewed by us. Who is this? Do you know this? Why is this following you? Why are you following this? Her mother or I are in control. She is explaining routinely as 'I know this one from here and from there'. When someone she does not know sends a follow-up request, she either refuses or asks if he/she is our friend (Ö.P).

It is also possible to say that they are very controlling about the content that their children watch and they are aware that it is possible to associate with the harmful content. Beyond that, it is possible to say that the interviewees are also aware of the concepts of big data and digital surveillance:

So look, security is an illusion. You are not safe right now. If you are using this (pointing phone) you are not safe. It's done. You have two possibilities, you will never enter to Internet world or accept it as it is. All my profiles on the internet, everything is open. Because I'm looking at the content I write. Looking at whether what I'm writing could pose a threat. You must be the filter itself! (H.Ö).

As a result, it can be said that blogger parents came out as a homogeneous group that is well-equipped with digital literacy. Although they are not

directly educated in digital technology or do not do business related to digital media as a profession, it has been observed that there are people they receive such a consultancy from first hand (such as their spouse or a sibling).

Conclusion

According to Blum-Ross and Livingstone (2017, 4), parent bloggers exhibit experience with the dilemmas that many parents face as social media users regarding their posts: “to represent one’s own identity as a parent means making public aspects of a potentially vulnerable child’s privacy and yet because they are parent they are precisely the person primarily responsible for protecting that child’s privacy.” Moreover, the research findings show that this determination is correct for our sample as well. Even though they underline the emphasis on parenting in the content streaming from the blog, the blogger parents are aware that they share information about their children as one of the main parties in the parent-child relationship.

This dilemma is largely due to the structural features of the blogosphere. Being a blogger requires presenting yourself authentically, meeting the professional standards of the blogging community and maximizing your audience (Blum-Ross & Livingstone 2017). The flow that these structural features interact with makes it unique and enables each blogger to produce what we call blog content. Therefore while sharing as a blogger whose theme is parenthood in general, it is often inevitable for them to share data about their child while creating content. However, as the research results show, there are different personal forms of sharing about the child. It is possible to protect the privacy of the child at a certain level with various forms of sharing. The security barriers are determined on a personal level. While saying this, it is taken into account that although there is always a potential risk, the study did not find an example in the sample group where the child was directly physically or psychologically harmed by the parents’ sharing practices.

Four basic determinants have been determined in the blog posts: (1) ethical principles and auto-control, (2) the child’s intervention and demands, (3) interactions with their followers and (4) the legal context. Ethical principles and self-control appear to be the most used and important determinants in terms of the content. The fact that the spouses frequently consult each other regarding the content of the posts appears to be self-control. The second and third determinants point to the interaction with the second (child) and third (follower) persons in accordance with the structural features of the online environment. Although it is important to get the opinion of the child about

sharing in general, it is not possible to get the consent of the child until they reach a certain age. In other words, the age of the owned children appears to be a factor in obtaining approval for the content. In general, it has been observed that after the children learn how to read and write and become aware of social media, the blogger parents consult their children about their posts. All bloggers have stated that they have taken a stance in favor of removing or not sharing the content that their children does not want them to share. They agree that they won't keep content on their blog that their kids don't like to see about themselves.

It has been observed that especially negative or potentially risky responses in their interactions with their followers enables the bloggers to handle their blog content concerning privacy. The legal context is the least considered context when sharing content. Based on the sample of the research, it has been observed that privacy is treated as a cultural conceptualization and as a set of practices rather than pointing to a legal context. One reason for this may be that in Turkey like the rest of the world, it is not yet possible to talk about a comprehensive law or a legal practice that has been agreed on by internet law.

Another conclusion of the research findings is that the digital literacy of parent bloggers in Turkey is at quite a high level. Bloggers use their knowledge on this subject in the security and privacy management of their blogs, as well as when controlling their children's use of social media, such as conveying information about the potential risks to the child.

It should also be noted that the sample of this research consisted of a highly representative but very limited parent group due to the nature of the qualitative research. Moreover, the findings of the research reveal that the group in question is at a very high level in digital literacy. However, although not specific to this group, sharenting practices on various digital platforms have the potential to violate children's privacy and expose them to various risks. Therefore, this issue is too important to be left to the existence of various mechanisms applied at the individual level. For this reason, it is important to underline that there is a need for macro-level regulations, such as the development of social policies that increase awareness and knowledge about child privacy, as well as legal sanctions.

Funding

This study was conducted with the support of Raoul Wallenberg Institute Turkey Human Rights Capacity Building Program.

References

- Agger, Ben. 2012. *"Oversharing: Presentation of Self in the Internet Age"*. New York & London: Routledge.
- Aktan, Ercan and Kayış, Hasan Hüseyin. 2018. "Sosyal Medya ve Değişim: Bloglar Aracılığıyla Anneliğin Evrimi Üzerine Netnografik Bir Analiz". *AJIT-e Bilişim Teknolojileri Online Dergisi* 9(32): 39-54.
- Bartholomew, Mitchell, Schoppe-Sullivan, Sarah, Glassman, Micheal, Dusch, Kamp Claire (2012). "New Parents' Facebook Use at the Transition to Parenthood". *Family Relations* 61(3): 455-469. doi: 10.1111/j.1741-3729.2012.00708.x
- Blum-Ross, Alicia and Livingstone, Sonia. 2017. "Sharenting": Parent Blogging, and the Boundaries of Digital Self". *Popular Communication* 15(2): 110-125. doi: 10.1080/15405702.2016.1223300
- Blood, Rebecca. 2012. *"The Weblog Handbook: Practical Advice on Creating and Maintaining Your Blog"*. Cambridge, MA: Perseus Publishing.
- Brabazon, Tara. (2016). *"Digital Dieting: From Information Obesity to Intellectual Fitness"*. New York: Routledge.
- Boyd, Dannah. 2006. "A Blogger's Blog: Exploring the Definition of a Medium". *Reconstruction* 6(4): 1-21.
- Byers, Kyle. 2022, 2 January. "How Many Blogs Are There? (and 141 Other Blogging Stats)". *GrowthBadger*, Retrieved from <https://cutt.ly/DhDa61s>
- Cannataci, Joseph A., Zhao, Bo, Vives, Gemma Torres, Monteleone, Shara, Bonnici, Jeanne Mifsud and Moyekine, Evgeni. 2016. *"Privacy, Free Expression and Transparency: Redefining Their New Boundaries in the Digital Age"*. Paris: UNESCO Publishing.
- Child, Jeffrey T. and Petronio, Sandra. 2011. "Unpacking the Paradoxes of Privacy in CMC Relationships: The Challenges of Blogging and Relational Communication on the Internet. In: K.B. Wright and L.M. Webb (ed.) *Computer-Mediated Communication in Personal Relationships*, 21-40. New York: Peter Lang.
- Child, Jeffrey, Petronio, Sandra, Agyeman-Budu, Esther and Westermann, David A. 2011. "Blog Scrubbing: Exploring Triggers that Change Privacy Rules". *Computers in Human Behavior* 27(5): 2017-2027. doi: 10.1016/j.chb.2011.05.009
- Collins Dictionary (n.d.) *Sharenting*. Retrieved from <https://cutt.ly/ZhDaxBT>
- Duggan, Maeve, Lenhart, Amanda, Lampe, Cliff and Ellison, Nicole B. 2015, 16 July. "Parents and Social Media". *Pew Research Center*. Retrieved from <https://cutt.ly/WhGAYkd>
- Fogel, Joshua and Nehmad, Elham. 2008. "Internet Social Network Communities: Risk Taking, Trust, and Privacy Concerns". *Computers in Human Behavior* 25(1): 153-160. doi: 10.1016/j.chb.2008.08.006

- Fox, Alexa K. and Hoy, Mariea Grubbs. 2019. "Smart Devices, Smart Decisions? Implications of Parents' Sharenting for Children's Online Privacy: An Investigation of Mothers". *Journal of Public Policy & Marketing* 38(4): 414-432. doi: 10.1177/0743915619858290
- Gross, Ralph and Acquisti, Alessandro. 2005. "Information Revelation and Privacy in Online Social Networks (The Facebook Case)". In: *Proceedings of ACM Workshop on Privacy in the Electronic Society (WPES)*, 71-80. Alexandria, VA: ACM.
- Gürçayır-Teke, Selcan. 2014. "Dönüşen Anneliğe Yönelik Netnografik Bir Analiz: Blogger Anneler". *Milli Folklor* 26(103): 32-47.
- Hsieh, Hsiu-Fang and Shannon Sarah E. 2005. "Three Approaches to Qualitative Content Analysis". *Qualitative Health Research* 15(9): 1277-1288. doi:10.1177/1049732305276687
- İnan-Kaya, Gamze and Kaya, Umut. 2018. "Bir Ebeveyn Pratiği Olarak 'Sharenting'". In: Nejat Akfırat, Donald Staub and Gürkan Yavaş (ed.), *Current Debates in Education*, 480-549. London & İstanbul: IJOPEC Publication.
- Jang, Juyoung and Dworkin, Jodi. 2014. "Does Social Network Site Use Matter for Mothers? Implications for Bonding and Bridging Capital". *Computers in Human Behavior* 35, 489-495. doi: 10.1016/j.chb.2014.02.049
- Keith, Bahareh Ebadifar and Steinberg, Stacey. 2017. "Parental Sharing on the Internet: Child Privacy in the Age of Social Media and the Pediatrician's Role". *JAMA Pediatrics* 171(5): 413-414. doi: 10.1001/jamapediatrics.2016.5059
- Kline, Kip. 2020. "Ecstatic Parenting: The 'Shareveillant' and Archival Subject and The Production of the Self in the Digital Age". *Ethics and Education* 15(4): 464-475. doi: 10.1080/17449642.2020.1822706
- Krasnova, Hanna Günther, Oliver, Spiekermann, Sarah and Koroleva, Ksenia. 2009. "Privacy Concerns and Identity in Online Social Networks". *Identity in the Information Society* 2, 39-63. doi: 10.1007/s12394-009-0019-1
- Livingstone, Sonia and Byrne, Jasmina. 2018. "Parenting in Digital Age: The Challenges of Parental Responsibility in Comparative Perspective". In: Giovanna Mascheroni, Cristina Ponte and Ana Jorge (ed.), *Digital Parenting: The Challenges for Families in the Digital Age*. 19-30. Göteborg: Nordicom.
- Lukacs, Adrienn. 2016. "What is Privacy? The History and Definition of Privacy". *University of Szeged Faculty of Law and Political Sciences*, 256-265.
- Lupton, Deborah. 2016. "The Use and Value of Digital Media for Information about Pregnancy and Early Motherhood: A Focus Group Study". *BMC: Pregnancy and Childbirth* 16: 171-181. doi: 10.1186/s12884-016-0971-3
- Lupton, Deborah & Pedersen, Sarah. 2016. "An Australian Survey of Women's Use of Pregnancy and Parenting Apps". *Women and Birth* 4, 368-375. doi: 10.1016/j.wombi.2016.01.008
- MacMillan Dictionary (n.d.) *Sharenting*. Retrieved from <https://cutt.ly/1hDaiOR>

- Mamonov, Stanislav and Benbunan-Fich, Raquel. 2018. "The Impact of Information Security Threat Awareness on Privacy-Protective Behaviors". *Computers in Human Behavior* 83, 32-44. doi: 10.1016/j.chb.2018.01.028
- Mayring, Philippe. 2000. Qualitative content analysis. *Forum Qualitative Sozialforschung / Forum: Qualitative Social Research*, 1(2): Art. 20, Retrieved from <http://nbn-resolving.de/urn:nbn:de:0114-fqs0002204>
- McCullagh, Karen. 2008. "Blogging: Self Presentation and Privacy". *Information & Communication Technology Law* 17(1): 3-23. doi: 10.1080/13600830801886984
- McNish, Kevin. 2016. "Government Surveillance and Why Defining Privacy Matters in a Post-Snowden World". *Journal of Applied Philosophy* 35(2): 417-432. doi: 10.1111/japp.12219
- Minkus, Tehila, Liu, Kelvin and Ross, Keith. 2015. "Children Seen But Not Heard: When Parents Compromise Children's Online Privacy". In: *WWW 2015- Proceedings of the 24th International Conference on World Wide Web*, 776-786. Association for Computing Machinery, Inc. doi: 10.1145/2736277.2741124
- Morris, Meredith. 2014. "Social Networking Site Use by Mothers of Young Children". In: *Proceedings of the 17th ACM Conference on Computer Supported Cooperative Work & Social Computing*. 1272-1282. New York: ACM Press.
- Morva, Oya and Gül-Ünlü, Derya. 2020. "Babalık Da Yaparım Kariyer De! Blogger Babalar ve Erkekliğin Kurucu Rollerinden Babalık Üzerine". *Moment Dergi* 8(1): 227-245.
- Bonnie A., Nardi, Diane J. Schiano, Michelle, Gumbrecht, and Luke Swartz. 2004. "Why We Blog". *Communications of the ACM* 41-46.
- Rebecca Powell. 2010. "Good Mothers, Bad Mothers and Mummy Bloggers: Rhetorical Resistance and Fluid Subjectivities". *MP: An Online Feminist Journal* 2(5): 37-50.
- Sartor, Giovanni and Viola, Mario de Azevedo Cunha. 2010. "The Italian Google-Case: Privacy, Freedom of Speech and Responsibility of Providers for User Generated Contents". *International Journal of Law and Information Technology* 18(4): 356-378. doi: 10.1093/ijlit/eqq010
- Saymer, İdil and Derman, Malgorzata Rabenda. 2019. "Perspectives on Fatherhood and Manhood in New Media: A Narration Analysis of Polish, Turkish and British 'Daddy Blogs'". *Galatasaray Üniversitesi İletişim Dergisi* 31, 111-136.
- Schmidt, Jan-Hinrik. 2014. "Twitter and The Rise of Personal Publics". In: K. Weller, A. Bruns, J. Burgess, M. Mahrt and C. Puschmann (ed.), *Twitter and Society*, 3-14. New York: Peter Lang.
- Schmidt, Jan-Hinrik. 2011. "(Micro)Blogs: Practices of Privacy Management". In: Trepte, Sabine and Reinecke, Leonard. (ed.), *Privacy Online*, 159-173. Berlin: Springer.
- Siihak, Andra and Traks, Keily. 2019. "The Dark Sides of Sharenting". *Catalan Journal of Communication and Cultural Studies* 11(1): 115-121. doi: 10.1386/cjcs.11.1.115_1
- Solove, Daniel J. 2008. *"Understanding Privacy"*. MA: Harvard University Press.

- Solove, Daniel J. 2015, May 15. "Why Privacy Matters Even If You Have 'Nothing to Hide.'" *The Chronicle of Higher Education*. Retrieved from <https://cutt.ly/5hGP6EX>
- Steinberg, Stacey B. 2016. "Sharenting: Children's Privacy in the Age of Social Media". *Emory Law Journal* 66, 839-884.
- Thierer, Adam D. 2013. "The Pursuit of Privacy in a World Where Information Control is Falling". *Harvard Journal of Law and Public Policy* 36(2): 409-455.
- Walker, Susan, Dworkin, Jodi and Connell, Jessica. 2011. "Variation in Parent Use of Information and Communication Technology: Does Quality Matter?". *Family & Consumer Sciences Research* 40, 106-119. doi: 10.1111/j.1552-3934.2011.02098.x
- Young, Kristy. 2011. "Social Ties, Social Networks, and the Facebook Experience". *International Journal of Emerging Technologies and Society* 9(1): 20-34.

Back to Media Work in a Data-Driven Market

Re-Thinking the Labor of Advertising Practitioners

Yeşim Akmeraner

Istanbul University, Faculty of Communication

<https://orcid.org/0000-0002-6260-2811>

yesim.akmeraner@istanbul.edu.tr

Abstract

Industry advocates argue that the focus of advertising production has shifted from the creativity of practitioners to consumer analytics and the potential advantages of big data. Although a little empirical research offers valuable insights about the changing role of advertising practitioners, it lacks a critical perspective to situate it in a broader social context. On the other hand, digital labor and branding literature over-concentrate on user labor and neglect the role of practitioners in advertising production. By deploying the concept of immaterial labor, this article reevaluates the findings of mainstream marketing-advertising literature within the context of post-Fordist labor. This article aims to create a resonance between theories of immaterial labor and advertising literature and to call for further empirical research from a labor perspective. It argues that advertising practitioners put more strategic, relational and communicative powers into work to manage a data-oriented market.

Keywords: Advertising Practitioners, Immaterial Labor, Big Data, Media Work, Autonomist Marxism.

• • • • •

Received: 18.2.2021 ■ Accepted: 16.8.2021

<http://ilefdergisi.ankara.edu.tr>

ilef dergisi ■ © 2022 ■ 9(1) ■ bahar/spring: 31-55

Review Article DOI: 10.24955/ilef.1112405

Veri Odaklı Piyasada Medyada Çalışma Reklam Profesyonellerinin Emegini Yeniden Düşünmek

Yeşim Akmeraner

Istanbul Üniversitesi, İletişim Fakültesi

<https://orcid.org/0000-0002-6260-2811>

yesim.akmeraner@istanbul.edu.tr

Öz

Endüstri çevreleri, reklam üretiminin odağının reklam profesyonellerin yaratıcılığından tüketici analitiğine ve büyük verinin potansiyel avantajlarına kaydığını iddia etmektedir. Sınırlı ampirik araştırma, reklam profesyonellerinin değişen rolü hakkında önemli bulgular ortaya koysa da, bu bulguları toplumsal bağlamına oturtmak için gereken eleştirel perspektiften yoksundurlar. Öte yandan, dijital emek ve markalaşma literatürü kullanıcı emeğine fazla odaklanmakta ve reklam üretimindeki formel emeğin rolünü ihmal etmektedir. Bu makale, reklamcılık profesyonellerinin veriye dayalı piyasadaki deneyimlerine ilişkin pazarlama-reklam literatürünün anaakım bulgularını, maddi olmayan emek kavramını kullanarak emeğin post-Fordist dönüşümü bağlamında değerlendirmektedir. Makalenin amacı maddi olmayan emek teorileri ile reklam literatürü arasında bir etkileşim yaratmak ve emek perspektifinden gerçekleştirilecek ampirik araştırmalara çağrı yapmaktır. Reklam profesyonellerinin veri odaklı bir pazarı yönetmek için daha fazla ilişimsel, stratejik ve ilişkisel yetilerini işe koştuğu savunulmaktadır.

Ahahtar Kelimeler: Reklam Profesyonelleri, Maddi Olmayan Emek, Büyük Veri, Medyada Çalışma, Otonomist Marksizm.

■ ■ ■ ■ ■

Makale geliş tarihi: 18.02.2021 ■ Makale kabul tarihi: 16.8.2021

<http://ilefdergisi.ankara.edu.tr>

ilef dergisi ■ © 2022 ■ 9(1) ■ bahar/spring 31-55

Derleme Makalesi DOI: 10.24955/ilef.1112405

“The principal manifestation and prime mover of the new era is the invention and diffusion of information technologies—that is, technologies which transfer, process, store and disseminate digitalised data” (Dyer-Witheford 1999, 23). There is a significant relevance between the change in the way traditional advertising has been functioning and the change in capitalist production in general. Advances in data technologies for collecting and processing user-generated content are historically connected to the production of immaterial content of commodities, and also the labor producing that content (Gorz 2003, 28-37). Advertising practice has always been related to incorporating subjectivities into capitalist valorization through the production of affects, public opinion and norms. However, today more than ever “social relations and human life in general are increasingly transformed into potential market relations through the medium of data” (Couldry and Mejias 2019, 86). Much of that data storm is related to the advertising industry- collecting and selling more consumer data to target online advertising effectively (Turow 2011). The consequences of data technologies seem to undermine the pivotal role of advertising practitioners, but rather the characteristics of their labor have been changing. A more relational, strategic and communicative type of labor is required to interpret complex -sometimes contradictory- data results or the pat-

terns derived from consumer insights to manage customer relations in such a competitive data-driven market.

Marxist theory, in the broadest sense, serves to explicate social change based on the agency of workers and class struggle. Within the Marxist tradition, Italian autonomism vigorously highlights the constitutive power of labor that precedes social, economic, and specifically technological change. Although Marxist critique has a significant impact on media and communication studies, labor has been neglected in this realm (Hesmondhalgh and Baker 2011, 55; Deuze 2007) apart from the vast literature on digital labor (Fuchs 2014a; Fuchs 2014b; Fuchs and Sevignani 2013; Scholz 2013) and the invaluable studies that problematize precarious working conditions in cultural/creative industries under neoliberalism (de Peuter 2011; Elefante and Deuze 2012; Gill and Pratt 2008; Hesmondhalgh and Baker 2010; Lovink and Rositter 2007; Ross 2009). Although this scholarship analyzed the experience of media professionals, it did not deal with the topics such as data, big data and the effects of algorithmic methods in media industries because of the period it flourished- as these data-oriented operations slowly showed up in advanced capitalist countries after the first decade of 2000. Likewise, Bill Livant and Sut Jhally's old but gold contributions (i.e. Jhally 1982; Jhally and Livant 1986; Livant 1982) based on Dallas Smythe's "audience commodity" are significant as they pieced the elements of labor and advertising together. However, they did not deal with advertising professionals but focused on the production of value by audiences- an analysis later matured in prosumer and digital labor conceptualizations.¹

•••

1 Dallas Smythe's blindspot argument is historically significant for communication studies -especially for the critical political economy of communication- as he and his followers attracted attention to the labor of audiences and theorized means of communication as means of production. That tradition from audience commodity to digital labor managed to understand value creation and exploitation beyond the limits of formal labor, and it is possible to see the connections between the notion of immaterial labor and the labor of audiences. Because the audience commodity tradition tried hard to prove the productive role of audiences/users in capital accumulation against the predominant role of formal labor in the Marxist tradition, its concentration mainly on audience labor was quite normal. However, user labor has already become a hegemonic form of value creation today and the scholarship based on it has gained a prominent place in social and communication sciences. How formal labor is affected by that considerable productive force of user labor participating in cultural production is an important question of today waiting to attract more scholarly attention. Also in terms of datafication, big data and labor it is possible to see valuable contributions from digital labor literature. However, these issues deserve to be considered regarding formal labor producing cultural commodities too. This article is a modest attempt to contribute to that aim. For a reading of audience commodity debate please see, (Fuchs 2012; Fuchs 2014b; Kiyani 2015; Smythe 1977).

Today questioning the role of labor in cultural production under the hegemony of data remains an area of vital importance. Although critical communication studies have already developed satisfying analyses on the politics and economy of data-driven technologies, the research problematizing media work in a data-driven industry is limited to journalism studies (Anderson 2011; Carlson 2015; Örnebring 2010; Parasie and Dagiral 2012; Van Dalen 2012). As labor debate has shifted to user labor mainly on social media, advertising has been argued around the exploitation of digital labor as a result of selling user data to advertisers or targeting advertisements within the context of economic surveillance (see Fuchs 2012; Fuchs et al. 2012; Fuchs 2018; Zuboff 2015). On the other hand, mainstream advertising research that focuses on effectiveness lacks a critical perspective but reveals some findings of what is going on in the field. For this reason, this study aims to associate those findings related to advertising practice and practitioners in a data-oriented market with the changing character of labor in the post-Fordist era, based on immaterial labor.

The following section contextualizes advertising labor within the framework of capitalist production and the production of communication. The third section explicates the effects of big data on advertising practice. The fourth section evaluates the mainstream findings regarding the changing advertising practice through the characteristics of post-Fordist labor such as strategical, relational, and communicative skills. In doing so special attention is paid to the analyses of Christian Marazzi and Paolo Virno on the communicative and relational capabilities of immaterial labor. In the final section, some implications are drawn together with some suggestions for future research.

Labor at the Intersection of Communication and Capital

Various authors formulated various conceptualizations such as informational, cognitive or cybernetic capitalism to explain the development and diffusion of information technologies into the social and cultural fabric (Boutang 2011; Castells 2010; Dyer-Witheford 1999; Fuchs 2014a; Vercellone 2015; see also Fuchs and Chandler 2019; Peters et al. 2009). Autonomists defined this transformation as “a linguistic turn of labor rather than a technological turn” (Pasquinelli 2015, 58), which means that the linguistic and cognitive capabilities of labour underlie the socio-technological change. While studies on immaterial labor helped a lot to understand the labor on networks “previously not recognized as work”, they overlooked the characteristics of waged labor surrounded by datafication. Although Couldry and Mejia criticize autonomist

tradition for not having a specific interest in data relations (2019, 34), the existing legacy of immaterial labor theories might help to clarify the ongoing change in work processes and the characteristics of formal labor in a data-driven age.

As Maurizio Lazzarato defined, immaterial labor both indicates the informational content of the commodity for which cybernetics and computer control skills are required in labor processes, and the cultural content of the commodity comprising the activities -previously not recognized as work- such as “defining and fixing cultural and artistic standards, fashions, tastes, consumer norms, and, more strategically, public opinion” (1996, 133). Immaterial labor is an umbrella concept to define the characteristics of post-Fordist labor encompassing its affective-biopolitical and communicative-cognitive-linguistic dimensions. The affective and biopolitical dimension of labor refers to the activities that produce social relations, subjectivities, interactions, affects either in the form of service labor, caring labor, or the labor creating or manipulating affects (Hardt 1999, 95-96; Hardt and Negri 2004, 108). The cognitive dimension of immaterial labor refers to advancing the cognitive and informational capabilities of labor in parallel to the development of cognitive capitalism based on the diffusion of information and technical progress (Vercellone 2015). The communicative and linguistic dimensions of immaterial labor allude to the valorization of human abilities such as relational, strategical, communicative and linguistic capabilities -and their integration into production processes (Marazzi 2017; Virno 2004).² “Language and communication are crucial for the production of ideas, information, images, affects, social relationships, and the like” (Hardt 2008, 9-10).

Consumer-oriented reorganization of advertising practice is closely connected to the post-Fordist organization of production. Gradually transferred from Japan to Western economies after the crisis in the 1970s, post-Fordist production is based on low-cost production and the organization of supply according to demand in contrast to just-in-case production of Fordism and scale economies. Rather it necessitates knowing about changing tastes of consumers to produce differentiated products (Marazzi 2017, 25). Since those

•••

2 Autonomist authors emphasized different aspects of immaterial labor, and thus some controversies between them exist. For example, Lazzarato criticized Virno as he mainly focused on cognitive, informational and linguistic aspects. These controversies are out of the scope of this article as I draw on the common autonomist themes with an emphasis on Christian Marazzi and Paolo Virno’s views.

tastes change very quickly and the competition in the market is very tough, the activities, technologies and approaches for searching, collecting and processing consumer data have become a golden goose for capital. In that sense, the linear relation from production to consumption, and the intermediary role of communication have been radically changed “because communication now turns the relation between supply and demand inside out” (Marazzi 2008, 41) and “communication overlaps with the production process” (Marazzi 2017, 20-21). Also, Lazzarato argues that “the process of the production of communication tends to become immediately the process of valorization”, and today “communication is reproduced by means of specific technological schemes, forms of organization and ‘management’ that are bearers of a new mode of production” rather than “by means of language and the institutions of ideological and literary/artistic production” (1996, 143). Thus, being an integral part of the production process rather than just a complementary aspect, communication itself becomes productive. It does not mediate the relation between production and consumption anymore but plays an essential role in the organization of production. Specifically, advertising and marketing industries have become integral parts of the production process and have been changing their organization of work to meet the requirements of post-Fordist production.

Advertising has long been associated with creating or manipulating affects. The centrality of creativity in advertising production draws its strength from the manipulation of affects. What relatively new for advertising today is that advertising practitioners who traditionally produce the cultural content of commodities have increasingly been affected by the advances in the informational content of commodities such as data analysis and algorithmic techniques. Majority of the studies working on the labor-capital relation in the high-tech era concentrate on the labor of users/consumers commonly theorized as digital labor (Aires 2020; Andrejevic 2012; Fisher 2012; Fuchs 2012a; Fuchs 2014b; Fuchs and Seignani 2013; Gandini 2016; Hesmondhalgh 2010; Mark and Jennifer 2014; Scholz 2013; Terranova 2013), and the relation between data and surveillance (Andrejevic and Gates 2014; Fuchs et al. 2012, 1-28; van Dijck 2014). There appears a scene in which users create content on one hand, and data methods, algorithms and software applications on the other that collect, process and recreate the content as reusable data. This resulted in declining academic attention toward the labor employed in cultural industries. Within that social and scholarly framework, advertising practitioners got their share and their productive role was replaced by the creativity

of users (Arvidsson 2007) or consumer analytics or programmatic advertising (Erevelles et al. 2016; Neumann 2016). However, value is created in the whole complicated process consisting of both the labor of users -crystalized and commodified as data- and the labor of practitioners working in cultural industries. Accordingly, advertising practitioners maintain their significant role in advertising production by putting relational, strategic and communicative skills into work.

Big Data Impact on Advertising Practice

Advances in information technologies such as data mining methods and algorithmic techniques along with the attempts to analyze big data³ have transformed the whole market landscape including the media industry. Whether an enthusiastic (Bollier 2010; Kitchin 2014; Manovich 2013; Lohr 2015; Mayer-Schönberger and Cukier 2013) or a critical approach (Andrejevic 2012; Beer 2009; Couldry 2017; Couldry and Meja 2019; Mager 2012) is adopted, it is obvious that data technologies have changed the way many businesses operate. The repercussions of these data-oriented developments in the advertising and marketing world are also remarkable.

A vivid discussion on the consequences of data collecting/processing technologies for media industries is going on in parallel to the progress in artificial intelligence and machine learning. As Douglas C. West indicates, business and academic circles elaborate on how data technology will be applied to marketing practices, and whether this process will be conducted by advertising agencies via professionalizing in a new way or be dominated by tech giants like Google or Amazon (as cited in Deighton 2017, 357). As advertising becomes dependent on consumer analytics more and more, the traditional role of advertising agencies is being challenged by advertising services provided by the walled gardens of Facebook, Amazon and Google as well as technology companies that began to provide “services that look a lot like advertising” (Deighton 2017, 360). More than a decade ago Chris Anderson, the Editor-in-Chief of Wired magazine, said that “Google conquered the advertising world with nothing more than applied mathematics. It didn’t pretend to know anything about the culture and conventions of advertising—it just assumed that better data, with better analytic tools, would win the day”

•••

3 Big data is commonly defined as data “huge in volume, consisting of terabytes or petabytes of data; high in velocity, being created in or near real-time; diverse in variety in type, being structured and unstructured in nature, and often temporally and spatially referenced” (Kitchin 2014).

(as cited in Bollier 2010, 4). According to e-Marketer research in 2017 “Google represents 33 percent of the world’s \$223.7 billion in digital ad revenue”, and “Facebook is a distant second at \$36 billion [...] or nearly \$40 billion less than Google” (Molla 2017). Especially the use of real-time data in various kinds related to consumers’ physiological, behavioral and geospatial information enables advertisers to better measure and improve the effectiveness of digital advertising (Erevelles et al. 2016, 900). Based on real-time data “agencies and brands can now acquire ad spots directly and in real-time through software and user interfaces, known as demand side platforms” (Neumann 2016, 13). Advertisers head for information giants such as Google and Facebook due to the high costs of advertising agencies and low level of feedback about the effectiveness of campaigns.

In that case, data seems to be a magical tool that substitutes the affective, creative, communicative and strategic labor of advertising practitioners in advertising production. However, even mainstream advertising-marketing studies indicate the problems of big data use in advertising. For example, over-targeting (Fulgoni 2013, 375) might result in missing out on some potential groups via over-concentration on knowledge (Erevelles et al. 2016, 899), “generating insights from huge amount of data” might be challenging (Chen and Zhou 2018, 640), or relying upon the same algorithmic demand prediction models derived from the same historical consumer data might end up with producing similar contents (Napoli 2014, 351-352).

In this context, it is possible to say that the advances in data science that facilitate advertising in various ways have not destroyed the pivotal position of advertising practitioners; rather, those professionals have been equipped with new capabilities besides creativity such as strategical, relational, communicative and analytical skills to meet the requirements of the post-Fordist market. This refers to a different tendency from what Manovich foresaw -a “‘data analysis divide’ between data experts and researchers without training in computer science”- (2012, 461). On the contrary, as the need for data experts increases, the need for practitioners who interpret, adapt, recreate and manage these findings increases more. This indicates a need for relational, strategical and communicative labor in the market. “Big data needs big creative,” says a creative director arguing that “With huge amounts of data and customer information at our fingertips, we need interpreters, storytellers and dreamers like never before [...] Truly original customer insights require creatives with emotional intelligence and perception, not just experience in Word, Photoshop and InDesign” (Harris 2014).

Evaluating the Findings Through the Lens of Immaterial Labor

Due to new technologies, the shift towards a more interactive and integrated functioning of advertising or the power shift from creative to planning (Deuze 2007, 119) is not a brand new topic. Neither is the interdependency between account executives, creatives, clients and the production team, or the tension within an advertising agency (Deuze 2007; Malefyt and Moeran 2003). As Joseph Turow already said, “The advertising playbook says that practitioners from ‘creative’, research, and planning/buying should work together for maximum impact of a campaign [...] Nevertheless, the center of gravity in the industry has moved so that the media-buying and planning function has taken outsized importance” (2011, 19). However, advances in data technologies and methods used in collecting and processing consumer data in the last decade have strengthened some old tensions, awakening new questions about advertising practice and the role of advertising practitioners.

On the side of media buying advertising has already paved a considerable way in maximizing profits via programmatic advertising thanks to artificial intelligence and machine learning algorithms (Grether 2016; Kietzmann et al. 2018; Neumann 2016); however, on the side of the creative production of advertising the debate is just starting. Pioneer attempts in China to develop systems based on creative artificial intelligence to automatically produce creative content for advertisements in real-time and IBM Watson’s AI-based movie trailer show the capital’s interest in this area. For now, automatic advertising production is limited to computational power to collect, edit and reproduce the already available content on the web, and Natural Language Generation⁴ is not advanced enough to produce persuasive advertising (see

•••

4 Natural Language Generation (NLG) is the production of narratives or language from datasets based on artificial intelligence and machine learning. NLG is highly related to Natural Language Processing (NLP) that refers to computers’ ability to read the human language, which progresses to understanding human language in advanced forms. One of the most common combinations of NLP and NLG is a chatbot that first reads and understands what people ask and then writes an answer according to the data the computer can process. However, NLG falls short of the market’s expectations for automatically producing personalized advertisements creative and persuasive enough. Also, programmatic content production is rather effective in selecting already available creative content and recomposing it as a banner. On the other hand, Alibaba’s AI copywriting service that can “produce 20,000 lines of copy per second” (Chen et al. 2019, p. 351) and “Saatchi LA’s training IBM Watson to write thousands of advertisement copies for Toyota tailored to more than 100 different customer segments” (Kietzmann et al. 2018, p. 264) are strong signs indicating the progress of NLG in terms of automatic copywriting.

Chen et al. 2019). The problems of automatic copywriting indicate that although it is possible to automatically utilize consumer big data, the profit seems to lie beneath the ability of communication which requires linguistic capabilities of labor to communicate as well as its relational and strategic capabilities to contextualize.

Adaptive Capability for Creating Value

Post-Fordist labor is highly communicative and requires high *linguistic* skills⁵ to be productive. This type of labor necessitates a capacity to understand all types of symbolic activity not only in the field of information technologies but also at a *sensual-intuitional level*. It means that the capability -provided by language- of making generalizations and of going beyond data and instrumental-mechanical activity lie directly inside the production process (Marazzi 2017, 42). Although data-oriented approaches ignore the linguistic and affective capabilities of labor, the vitality of such *sensual-intuitional* capabilities of advertising practitioners has been indicated in various ways in mainstream advertising-marketing research. For example, Erevelles and his colleagues drew attention to the risks of adopting a knowledge-based approach in utilizing consumer insights from big data, and suggested “partial ignorance” to enable a firm to utilize insights from big data to facilitate the firm’s *adaptive capability* because “*uncovering* hidden consumer *insights* enable marketers to predict consumer behavior better” (Erevelles et al. 2016, 900). That adaptive capability resides in the affective, linguistic and communicative types of labor.

Furthermore, in their research on the Chinese advertising practitioners’ perspective on big data, Huan Chen and Liling Zhou (2018) suggested that according to the participants the appropriate interpretation of big data is crucial for its commercialization. Participants underlined the difficulty in “generating insights from huge amounts of data” and the significance of having a “business value” to make sense of data analyses and the ability to use the data to solve problems (640-642). A significant number of participants thought that “generating insights into consumers’ needs” is the core ability of advertising professionals and the core value of the advertising industry, and they also believed that the basis of advertising is still communication while big data performs a supportive function in producing so (642-644). Moreover, the rising amount of consumer data necessitates analytical labor to make generalizations, and draw deductions, in other words, to see the whole picture (Lee and Lau 2018, 145).

•••

5 Throughout the paper -including quotations- I use italics for emphasis unless otherwise stated.

In that sense, no matter how much and how real-time consumer data a firm has, data is fluent and unstable while intellectual capital that lies in these capabilities is stable (see Marazzi 2017, 93-96). This intellectual capital is very significant for companies to compete in a rapidly changing market; however, as a result of the fascination with data, “Firms sometimes rely too much on existing knowledge/ past experiences hindering changes to the organizational structure needed to adapt to rapid market changes” (Teece et al. cited in Ervelles et al. 2016, 900). A firm’s adaptive capability underlined here is very important in the post-Fordist economy where production is organized according to the demand received in short periods through communication, and this adaptive capability as the immaterial capital of the firm rests on the relational, strategic, affective and communicative capabilities of labor.

Beyond Creativity: Strategic, Relational And Communicative Skills Are At Work

The research on advertising practice suggests that creativity still plays a crucial role in advertising production and it defines advertising practitioners’ professional identity. Furthermore, they need to expand their skills from creativity to administrative and managerial capabilities (Chan 2017; Lee and Lau 2018, 2019; Moeran 2009). In their research on the changing role of advertising practitioners in the social media marketing era, Lee and Lau concluded that the role of advertising practitioner is changing from a traditional “idea generator” to a “solution facilitator” in response to the rise of social media marketing (2019, p. 13).

In the past, advertising professionals work on creative ideas and production based on an advertising strategy that was formulated by clients and planners. With the rise of social media marketing, however, this practice is changed. [...] advertising professionals need to become involved in the strategic formulation of marketing and advertising activities together with planners and clients (p. 11).

The authors identified three role identities advertising creatives play: creative strategist, creative producer and creative facilitator. The *strategist* role requires “a more strategic mindset and the ability to communicate effectively with clients, planners and other industry stakeholders to come up with insights for advertising”; the *producer* role necessitates “to collaborate with a range of technical and production experts”; and the *facilitator* role involves “embracing a wider set of collaborations in the process of idea generation” (Lee and Lau 2018, 153). Moeran (2009) also provided similar findings from

the long-term participant observation in a Japanese advertising agency. He observed the dual creative-administrative role of the key personnel in an advertising agency in the late 1990s, a combination of creative and managerial roles. Nonetheless, his observation is different from the findings of Lee and Lau (2018) when looked at carefully. Moeran describes a dual role in the production process, and this managerial role is about the management of the people inside an agency or the people employed by the agency. For example, “An art director is ‘creative’ when trying to come up with a creative platform for his account team’s client, but takes on an administrative role once he enters the studio” (2009, 981). It is about and inside the creative production process. On the other hand, what Lee and Lau (2018) account for indicates a profound change in the nature of the work advertising practitioners do, and the production of an advertising campaign expands to the *strategic formulation* of marketing-advertising together with planners and clients. Creatives complained that they “could no longer focus solely on generating creative ideas, but had to offer ‘solutions’ which make use of different communication media to achieve advertising goals”. They also have to deal with business and motivating consumers more than they consider creativity and its execution, and they have to “cooperate with a wider spectrum of support crew, such as ‘tech teams’ including programmers and digital experts” (Lee and Lau 2018, 144-148).

These profound changes regarding the work of advertising practitioners were evaluated by Lee and Lau in the context of the “professional identity and self-identities” of employees. However, in parallel to the changing relation between communication and production as the former has become an integral part of the latter, advertising practitioners’ changing work experience reflects the changing organization of labor in the post-Ford era beyond professional identities. According to Paolo Virno when the sharing of linguistic and cognitive habits becomes a technical requirement, division of labor or “the segmentation of duties no longer answers to objective ‘technical’ criteria” and becomes arbitrary, reversible and changeable (2004, 41-42). Thus, blurring occupational divisions in an advertising agency and the expansion of required skills from creative to communicative, strategic and relational are manifested in practitioners’ new “solution finder” and “managerial” roles. This is part and parcel of the post-Fordist organization of advertising production in an increasingly data-and-technology-driven market where communicative powers are needed more, both for creating and satisfying the demand, contrary to the Fordist organization of advertising production where the “privileged” labor of creatives used to pioneer the advertising process.

The changing nature of creativity in advertising work triggered another criticism rooted at the intersection of immaterial labor and branding studies. Thanks to social media, data collecting mechanisms and algorithmic branding (Carah 2017; McStay 2011; Turow and Couldry 2018), firms can conduct more powerful branding activities by making use of consumer creativity and sociality. Although branding activities do not necessarily exclude the work of advertising practitioners, its role is narrowed due to mechanisms facilitating a more direct relationship between consumers and brands. According to Adam Arvidsson, “brands build on the immaterial labor of consumers, their ability to create an ethical surplus, a social bond, a shared experience, a common identity through productive communication” (2005, 235), and “the creative content of advertising was mostly produced by this ‘creative proletariat’, while salaried advertising professionals mostly functioned as a sort of administrative class of the creative economy” (2007, 8). Arvidsson’s approach is problematic in two aspects. First, concentrating solely on the labor of users or citizen-consumers and ignoring the role of wage-laborers is a strong tendency in the relevant literature. However, value is extracted in the whole process of production and circulation of a commodity or a service (Marazzi 2017, 94), and immaterial labor lies in that whole process. It is incontestable that advertising practitioners make use of the content produced by the immaterial labor of consumers either via consumer analytics or directly taking inspiration from consumer comments (see Lee and Lau 2018). Advertising practitioners recreate that content, work on it, and make it valuable for the creative economy just like Arvidsson says. However, this does not necessarily make them an administrative class; rather, they co-create an immaterial product. The labor of users and practitioners are two different facets of immaterial labor. Lazzarato suggests that “immaterial workers (those who work in advertising, fashion, marketing, television, cybernetics, and so forth) satisfy a demand by the consumer and at the same time establish that demand” (1996, 142), and this is realized within communication which is socially co-produced by consumers and immaterial laborers working in cultural industries. Similarly, Mazzarella says that the practice of advertising generates value and meaning out of the elements of public culture -images, discourses, signs-, and “it is so implicated in general movement towards both ‘marketization’ of the public life and the ‘imagination’ of the market” (2003, 62-63).

Secondly, defining advertising practitioners either as a creative class (Florida 2012) or an administrative class, or a “managerial class of the creative economy” (Arvidsson 2007) are all problematic, especially in the post-Fordist

epoch of advertising. On the contrary, the privileged position of advertising practitioners -specifically that of creatives- in Fordist advertising production has already been crumbled with precarization and the degradation of work as a result of the post-Fordist reorganization of cultural industries (de Peuter 2011; Gill and Pratt 2008; Hesmondhalgh and Baker 2010).⁶ The role of creativity in advertising practice is merged with managerial/collaborative, communicative/solution finding, and strategic/planning skills discussed above (Chan 2017; Chen and Zhou 2018; Lee and Lau 2018, 2019; Moeran 2009). These characteristics do not kick the labor of advertising practitioners out of the scope of immaterial labor; on the contrary, changing character of their labor is in line with the post-Fordist characteristics of cultural industries -also of social production in general- as Virno explicates:

In the culture industry, that is to say, it was therefore necessary to maintain a certain space that was *informal, not programmed*, one which was open to the *unforeseen spark*, to *communicative and creative improvisation*: not in order to favor human creativity, naturally, but in order to achieve satisfactory levels of corporate productivity. [...] The *informality of communicative behavior*, the competitive *interaction* typical of a meeting, the *abrupt diversion* that can enliven a television program (in general, everything which it would have been *dysfunctional to rigidify and regulate* beyond a certain threshold), has become now, in the post-Ford era, a typical trait of the entire realm of social production (2004, 60).

Lee and Lau underline very similar characteristics related to advertising work in line with Virno's remarks by suggesting that in the advertising industry "one's role is not given by scripted rules but rather is *improvised* while *interacting* with other members in the social system. In other words, "the advertising professionals' perceived role and identity is one of the continuous engagements in forming, maintaining, strengthening, repairing or revising the expectations in the social system" (2019, 3). The emphasis on the subjective aspects of labor in the details of mainstream findings manifests a silent confirmation of the productivity of subjectivities of labor contrary to the enthusiasm of business circles for automation, data-centered decision making and eliminating human-centered problems. Furthermore, the developments favoring a data-based and technology-centered cultural production serve for exploiting the subjectivities of labor more effectively rather than eliminating

•••

6 These studies indicate the precarization of work in cultural industries of advanced capitalist countries. Losing privileges or precarization might be deeper in cultural industries of (semi) peripheral countries. For a digital advertising agency in Turkey as an example, see Atıcı 2016.

its role. The labor of advertising practitioners and its ongoing significant role in advertising production is mystified by the terminology of business studies. The flexible organization of advertising work according to the needs of the industry to manage available data with creativity, and the integration of communicative, affective and linguistic powers into work to generate insight from data indicate the post-Fordist organization of advertising labor.

Erosion Of Divisions Under The Umbrella Of Immaterial Labor

Expansion of advertising practitioners' capabilities from creativity to more strategic, relational, communicative, and managerial skills together with the blurring of occupational divisions -for example between creatives and account managing- is also a reflection of post-Fordist disintegration of the division of labor in advertising production. Since production becomes communicative, it requires sharing linguistic and cognitive habits as productive forces. In that sense, general intellect/mass intellectuality discussed within the context of consumer agency in advertising literature is integrated into the production process and capitalist valorization. At the same time, this process works against the old "specializations", "professionalism" and "the ancient concept of skills" as new communicative requirements are generic habits of the human-animal (Virno 2004, 41). This contradicts the division of labor, which means "the segmentation of duties no longer answers to objective 'technical' criteria, but is, instead, explicitly arbitrary, reversible, changeable" (2004, 42). Likewise, the findings of existing literature on the changing work experience of advertising practitioners suggest that the data-driven market forces them to be more flexible, quickly adaptable to unexpected situations, be good problem solvers, and deal with both creative and strategic activities contrary to the traditional segmented duties of advertising production (Chan 2017; Chen and Zhou 2018; Lee and Lau 2018, 2019; Moeran 2009). "As far as capital is concerned, what really counts is the original sharing of linguistic-cognitive talents, since it is this sharing which guarantees readiness, adaptability, etc., in reacting to innovation" (Virno 2004, 42). As data technologies enable more specific and real-time data in such a competitive market, which results in quick changes in marketing and advertising plans, the adaptive capability of the firms has gained prominence. "Adaptive capability derives not from a specific change in organizational structure but from the *overall ability* to capture consumer activities and extract hidden insights" (Ma, Yao, and Xi as cited in Erevelles et al. 2016, 899). That overall adaptive capability needed in advertising production is manifested in the shift from creative to more relational, strategic, and communicative skills.

Thus, immaterial labor is relevant for advertising production in terms of two aspects. First, immaterial labor in the production of advertising stands for the labor of users collected, processed and commodified as data. Behavioral, transactional, emotional, geographical and psychological data of users are commodified by various market actors, which is well explained by digital/user labor scholarship. Second, immaterial labor also refers to the post-Fordization of advertising labor. The integration of user-generated content into cultural production as data as well as the effects of a precision and data-oriented market and rapidly-changing digital tools have made advertising labor more flexible and multi-skilled.

Although the division of labor has not disappeared, the segmentation of duties seems to be reorganized in an advertising agency. While data experts are becoming more communicative, creatives turn out to be more bound by the existing data, which take the forms of the aestheticization of data or justification of creativity via data. Also, account management is expected to manage the dialogue between the two. Thus, instead of a “data-analysis divide” the advertising industry heads for a marriage between data and creative sides. On the other hand, advertising customers do not always look for a perfect blend of data and creativity. The demand for an easy-fast-cheap way of digital advertising might bring about the degradation of advertising work.

Conclusion Or Some Implications

It is incontestable that data-oriented market strategies have been affecting advertising practice in various ways from client-agency relationships to inner tensions within an agency. On one hand, data methods and technologies stand against the intuitive and creative practice of advertising practitioners by providing a large amount of specified consumer data; on the other, consumers appear as active agents in the making of the advertising, branding and marketing activities. In between, the labor of advertising practitioners has blurred.

Although data-centered developments privilege data-oriented jobs by forcing advertising practitioners to comply with new methods and technologies and to learn new techniques, advertising production still rests upon the communicative, relational, strategic and affective labor of advertising practitioners. In that sense, the eroded role of creativity indicated in the relevant literature was not interpreted as a sign of the waning power of advertising practitioners, rather it was contextualized within the characteristics of post-

Fordist labor. Capitalist development is based on extracting value from mass intellectuality/general intellect (Lazzarato 1996; Virno 1996, 2007), which means that socially necessary labor for production is diffused into the whole society. This diffusion is enabled via the personalization of data and information technologies that provide specific, continuous and personal data flows of various kinds. There appears to be a two-dimensional phenomenon. While creative powers and other skills traditionally defined as “professional” diffuse into society and become “ordinary”, ordinary human abilities such as relational, communicative, strategical, and linguistic skills -used to fall outside the capitalist work- are included in capitalist valorization. In other words, “intellectual (or complex) labor cannot be equated with a network of specialized knowledge, but becomes one with the use of the generic linguistic-cognitive faculties of the human animal” (Virno 2004, 110). Within this framework, this article suggested that advertising practitioners might have lost the privilege of some professional skills like creativity because of the active agency of consumers and consumer data, which might result in the degradation of advertising work. However, the core role of advertising practitioners has not been changed because their relational, strategical, communicative and linguistic skills are put to work profoundly. The more data the market has, the more unstable it becomes. In such an economy of abundance (Gorz 2003, 36) the skills for generating correlations/connections, finding solutions to unexpected situations, adapting to abrupt changes, and managing complex and multi-layered work organizations have been valorized in such a competitive market. Equipped with these skills the labor of advertising practitioners keeps its pivotal role in advertising production because these skills themselves have become fixed capital. These skills are “imprinted into them and at the same time subordinated to them [...] where work is not crystallized in a physical product [...] but remains incorporated in the brain and inseparable from the person” (Negri 2019, 211). Reading mainstream findings within the context of immaterial labor, this article suggested that the reorganization of advertising labor according to the demands of a data-oriented market is the missing piece of the puzzle for a thorough understanding of contemporary advertising.

This article also suggested that the blurring of professional divisions in advertising production is associated with the changing characteristics of practitioners’ labor based on their relational, strategic and communicative skills. Based on the analyses of Virno and Marazzi, this change was defined as the ordinaryization of professional skills and valorization of human abilities, which makes the division of labor controversial. It might also be inferred that

capital's conquest of linguistic and communicative capabilities of labor is still limited, which is evident in capital's need for this kind of labor in the advertising industry despite astonishing developments in algorithmic use of big data and Natural Language Generation.

Finally, it is possible to conclude that advertising practitioners' labor has been neglected by Marxist tradition possibly because of the ideological role of advertising. When labor was rediscovered in the digital age, it was again neglected because the attention shifted to user labor and the role of targeted advertising in the Internet economy. Mainstream advertising studies on the experience of advertising practitioners do not prioritize labor analytically. Therefore, we urgently need empirical research on practitioners' experience in a data-oriented market to answer how data is affecting advertising labor, how the relationship between data and creativity is set, and what the emerging tensions are in creative agencies that utilize data analytics. It might create new opportunities to reconsider the role of the advertising industry in the reproduction of contemporary capitalism.

References

- Anderson, Chris W. 2011. "Between Creative and Quantified Audiences: Web Metrics and Changing Patterns of Newswork in Local US Newsrooms." *Journalism* 12 (5): 550-566. <https://doi.org/10.1177/1464884911402451>.
- Aires, Susana. 2020. "Labored Identity: An Analysis of User Branding Practices on Instagram." *Triple C: Communication, Capitalism & Critique* 18 (1): 494-507. <https://doi.org/10.31269/triplec.v18i1.1142>.
- Andrejevic, Mark. 2012. "Exploitation in the Data Mine." In *Internet and Surveillance: The Challenges of Web 2.0 and Social Media*, edited by Christian Fuchs, Kees Boersma, Anders Albrechtslund and Marisol Sandoval, 71-88. New York: Routledge.
- Andrejevic, Mark and Kelly Gates. 2014. "Big Data Surveillance: Introduction." *Surveillance & Society* 12 (2): 185-196.
- Arvidsson, Adam. 2005. "Brands: A Critical Perspective." *Journal of Consumer Culture* 5 (2): 235-258. <https://doi.org/10.1177/1469540505053093>.
- Arvidsson, Adam. 2007. "Creative Class or Administrative Class? On Advertising and the 'Underground'." *Ephemera Theory & Politics in Organization* 7 (1): 8-23.
- Atıcı, Selim Gökçe. 2016. "Post-Fordist Affects, Times, and Images: An Ethnography of Circulation in a Digital Advertising Agency in Istanbul." Master's diss., Boğaziçi University.
- Beer, David. 2009. "Power Through the Algorithm? Participatory Web Cultures and the Technological Unconscious." *New Media & Society* 11 (6): 985-1002. <https://doi.org/10.1177/1461444809336551>.
- Bollier, David. 2010. *The Promise and Peril of Big Data*. Washington, DC: The Aspen Institute.
- Boutang, Yann Moulier. 2011. *Cognitive Capitalism*. Translated by Ed Emery. Cambridge: Polity Press.
- Carah, Nicholas. 2017. "Algorithmic Brands: A Decade of Brand Experiments with Mobile and Social Media." *New Media & Society* 19 (3): 384-400. <https://doi.org/10.1177/1461444815605463>.
- Carlson, Matt. 2014. "The Robotic Reporter." *Digital Journalism* 3 (3): 416-431. <https://doi.org/10.1080/21670811.2014.976412>.
- Castells, Manuel. 2010. *The Information Age: Economy, Society and Culture. Volume I The Rise of the Network Society*. 2nd ed. West Sussex: Wiley-Blackwell.
- Chen, Gang, Peihong Xie, Jing Dong and Tianfu Wang. 2019. "Understanding Programmatic Creative: The Role of AI." *Journal of Advertising* 48 (4): 347-355.
- Chan, Lik Sam. 2017. "Cultivation and Erosion of Creative Identity: A Hong Kong Advertising Agency as Case Study." *Continuum* 31 (2): 325-335. <https://doi.org/10.1080/10304312.2016.1257696>

- Chen, Huan and Liling Zhou. 2018. "The Myth of Big Data: Chinese Advertising Practitioners' Perspective." *International Journal of Advertising* 37 (4): 633-649.
<https://doi.org/10.1080/02650487.2017.1340865>.
- Couldry, Nick. 2017. "The Myth of Big Data." In *the Datafied Society Studying Culture Through Data*, edited by Mirko Tobias Schäfer and Karin van Es, 235-239. Amsterdam: Amsterdam University Press.
- Couldry, Nick and Ulises Ali Mejias. 2019. *The Costs of Connection: How Data Is Colonizing Human Life and Appropriating It for Capitalism*. Stanford: Stanford University Press.
- de Peuter, Greig. 2011. "Creative Economy and Labor Precarity: A Contested Convergence." *Journal of Communication Inquiry* 35 (4): 417-425.
<https://doi.org/10.1177/0196859911416362>.
- Deighton, John A. 2017. "Rethinking the Profession Formerly Known as Advertising: How Data Science Is Disrupting the Work of Agencies." *Journal of Advertising Research* 57 (4): 357-361.
<https://doi.org/10.2501/JAR-2017-045>.
- Deuze, Mark. 2007. *Media Work*. Cambridge: Polity Press.
- Dyer-Witford, Nick. 1999. *Cyber-Marx: Cycles and Circuits of Struggle in High Technology Capitalism*. Illinois: University of Illinois Press.
- Elefante, Phoebe Harris and Mark Deuze. 2012. "Media work, career management, and professional identity: Living labor precarity." *Northern Lights* 10 (1): 9-24.
https://doi.org/10.1386/nl.10.1.9_1.
- Erevelles, Sunil, Nobuyuki Fukawa, and Linda Swayne. 2016. "Big Data Consumer Analytics and the Transformation of Marketing." *Journal of Business Research* 69 (2): 897-904.
<https://doi.org/10.1016/j.jbusres.2015.07.001>.
- Fisher, Eran. 2012. "How Less Alienation Creates More Exploitation? Audience Labor on Social Network Sites." *tripleC: Communication, Capitalism & Critique*, 10 (2): 171-183.
<https://doi.org/10.31269/triplec.v10i2.392>.
- Florida, Richard. 2012. *The Rise of the Creative Class, Revisited*. New York: Basic Books.
- Fuchs, Christian. 2012a. "Google Capitalism." *tripleC: Communication, Capitalism & Critique*, 10 (1): 42-48.
<https://doi.org/10.31269/triplec.v10i1.304>.
- Fuchs, Christian. 2012b. "Dallas Smythe Today - The Audience Commodity, the Digital Labour Debate, Marxist Political Economy and Critical Theory. Prolegomena to a Digital Labour Theory of Value." *tripleC: Communication, Capitalism & Critique*, 10(2): 692-740. DOI:
<https://doi.org/10.31269/triplec.v10i2.443>
- Fuchs, Christian. 2014a. *Digital Labor and Karl Marx*. New York: Routledge.
- Fuchs, Christian. 2014b. "Digital Presumption Labor on Social Media in the Context of the Capitalist Regime of Time." *Time & Society* 23 (1): 97-123.
<https://doi.org/10.1177/0961463X13502117>.

- Fuchs, Christian. 2018. *The Online Advertising Tax: A Digital Policy Innovation*. London: University of Westminster Press.
- Fuchs, Christian, Kees Boersma, Anders Albrechtslund, and Marisol Sandoval. 2012. *Internet and Surveillance the Challenges of Web 2.0 and Social Media*. New York: Routledge.
- Fuchs, Christian and David Chandler. 2019. "Introduction Big Data Capitalism - Politics, Activism, and Theory." In *Digital Objects, Digital Subjects: Interdisciplinary Perspectives on Capitalism, Labor and Politics in the Age of Big Data*, edited by David Chandler and Christian Fuchs, 1–20. London: University of Westminster Press.
- Fuchs, Christian and Sebastian Sevignani. 2013. "What is Digital Labor? What is Digital Work? What's Their Difference? And Why Do These Questions Matter for Understanding Social Media?." *tripleC: Communication, Capitalism & Critique* 11 (2): 237-293.
<https://doi.org/10.31269/triplec.v11i2.461>.
- Fulgoni, Gian. 2013. "Big Data: Friend or Foe of Digital Advertising?." *Journal of Advertising Research* 53 (4): 372-376.
<https://doi.org/10.2501/JAR-53-4-372-376>.
- Gandini, Alessandro. 2016. "Digital Work: Self-Branding and Social Capital in the Freelance Knowledge Economy." *Marketing Theory* 16 (1): 123–141.
<https://doi.org/10.1177/1470593115607942>.
- Gill, Rosalin and Andy Pratt. 2008. "In the Social Factory? Immaterial Labor, Precariousness and Cultural Work." *Theory, Culture & Society* 25 (7-8): 1-30.
<https://doi.org/10.1177/0263276408097794>.
- Gorz, Andre. 2011. *Maddesiz: Bilgi Değer ve Sermaye*. Translated by Işık Ergüden. İstanbul: Ayrıntı.
- Grether, Mark. 2016. "Using Big Data for Online Advertising Without Wastage: Wishful Dream, Nightmare or Reality?." *Online Advertising* 8 (2): 39-43.
<https://doi.org/10.1515/gfkmir-2016-0014>
- Hardt, Michael. 1999. "Affective Labor." *boundary 2*, 26 (2): 89-100.
- Hardt, Michael. 2008. "Introduction: Language at Work." In *Capital and Language: From the New Economy to the War Economy*", edited by Christian Marazzi, 7-11. Los Angeles: Semiotext(e).
- Hardt, Michael and Antonio Negri. 2004. *Multitude: War and Democracy in the Age of Empire*. New York: The Penguin Press.
- Harris, Jeff. 2014. "Big Data Needs Big Creative." *NZ Marketing Magazine*, July / August 2014.
- Hesmondhalgh, David. 2010. "User-Generated Content, Free Labor and The Cultural Industries." *Ephemera* 10 (3/4): 267-284.
- Hesmondhalgh, David and Sarah Baker. 2010. "A Very Complicated Version of Freedom: Conditions and Experiences of Creative Labor in Three Cultural Industries." *Poetics*, 38 (1): 4-20.
<https://doi.org/10.1016/j.poetic.2009.10.001>.

- Hesmondhalgh, David and Sarah Baker. 2011. *Creative Labor: Media Work in Three Cultural Industries*. Oxon: Routledge.
- Jhally, Sut. 1982. "Probing the Blindspot: The Audience Commodity." *Canadian Journal of Political and Social Theory* 6 (1-2): 204-210.
- Jhally, Sut and Bill Livant. 1986. "Watching as Working: The Valorization of Audience Consciousness." *Journal of Communication* 36 (3): 124-143.
- Kıyan, Zafer (2015). "Eski(meyen) Bir Tartışma: İzleyici Metası." *Akdeniz Üniversitesi İletişim Fakültesi Dergisi* 24: 230-255.
- Kietzmann, Jan, Jeannette Paschen and Emily Treen. 2018. "Artificial Intelligence in Advertising How Marketers Can Leverage Artificial Intelligence Along the Consumer Journey." *Journal of Advertising Research* 58 (3): 263-267.
<https://doi.org/10.2501/JAR-2018-035>.
- Kitchin, Rob. 2014. *The Data Revolution: Big Data, Open Data, Data Infrastructures & Their Consequences*. London: Sage.
- Lazzarato, Maurizio. 1996. "Immaterial Labor." In *Radical Thought in Italy: A Potential Politics*, edited by Paolo Virno and Michael Hardt, 133-150. Minneapolis: University of Minnesota Press.
- Lee, Pui Yuen and Kung Wong Lau. 2018. "A New Triadic Creative Role for Advertising Industry: A Study of Creatives' Role Identity in the Rise of Social Media Advertising." *Creative Industries Journal* 11 (2): 137-157.
<https://doi.org/10.1080/17510694.2018.1434362>.
- Lee, Pui Yuen and Kung Wong Lau. 2019. "From an "Idea Generator" to a "Solution Facilitator": A Study of the Changing Roles of Advertising Professionals in the Social Media Marketing Era." *Career Development International* 24 (1): 2-17.
<https://doi.org/10.1108/CDI-03-2018-0080>.
- Livant, Bill. 1982. "Working at Watching: A Reply to Sut Jhally." *Canadian Journal of Political and Social Theory* 6 (1-2): 211-215.
- Lohr, Steve. 2015. *Data-ism: The Revolution Transforming Decision Making, Consumer Behavior, and Almost Everything Else*. New York: Harper-Collins.
- Lovink, Geert and Ned Rossiter. 2007. *My Creativity Reader: A Critique of Creative Industries*. Amsterdam: Institute of Network Cultures.
- Mager, Astrid. 2012. "Algorithmic Ideology. How Capitalist Society Shapes Search Engines. Information." *Communication & Society* 15 (5): 769-787.
<https://doi.org/10.1080/1369118X.2012.676056>.
- Malefyt, Timothy de Waal and Brian Moeran. 2003. *Advertising Cultures*. Oxford: Routledge.
- Manovich, Lev. 2012. "Trending: The Promises and the Challenges of Big Social Data." In *Debates in The Digital Humanities*, edited by Matthew K. Gold, 460-475. Minneapolis, University of Minnesota Press.

- Manovich, Lev. 2013. *Software Takes Command*. New York: Bloomsbury.
- Marazzi, Christian. 2017. *Sermaye ve Duygular: Çorapların Yeri*. Translated by Münevver Çelik. Istanbul: Otonom.
- Marazzi, Christian. 2008. *Capital and Language: From the New Economy to the War Economy*. Los Angeles: Semiotext(e).
- Mayer-Schönberger, Viktor and Kenneth Cukier. 2013. *Big Data: A Revolution That Will Transform How We Live, Work, and Think*. New York: Houghton Mifflin Harcourt.
- Mazzarella, William. 2003. "Critical Publicity / Public Criticism: Reflections on Fieldwork in the Bombay Ad World." In *Advertising Cultures*, edited by Timothy de Waal Malefyt and Brian Moeran, 55-76. Oxford: Routledge.
- McStay, Andrew. 2011. *The Mood of Information: A Critique of Online Behavioural Advertising*. New York: Continuum.
- Moeran, Brian. 2009. "The Organization of Creativity in Japanese Advertising Production." *Human Relations* 62 (7): 963-985.
<https://doi.org/10.1177/0018726709335541>.
- Molla, Rani. 2017. "Google Leads the World in Digital and Mobile Ad Revenue.", *Vox*, July 24, 2017.
<https://www.vox.com/2017/7/24/16020330/google-digital-mobile-ad-revenue-world-leader-facebook-growth>.
- Napoli, Philip M. 2014. "Automated Media: An Institutional Theory Perspective on Algorithmic Media Production and Consumption." *Communication Theory* 24: 340-360.
<https://doi.org/10.1111/comt.12039>.
- Negri, Antonio. 2019. "The Appropriation of Fixed Capital: A Metaphor?." In *Digital Objects, Digital Subjects: Interdisciplinary Perspectives on Capitalism, Labor and Politics in the Age of Big Data*, edited by David Chandler and Christian Fuchs, 205-214. London: University of Westminster Press.
- Neumann, Nico. 2016. "The Power of Big Data and Algorithms for Advertising and Customer Communication." *International Workshop on Big Data and Information Security (IWBIS)*, 13-14.
<https://doi.org/10.1109/IWBIS.2016.7872882>.
- Örnebring, Henrik. 2010. "Technology and Journalism-as-labor: Historical Perspectives." *Journalism* 11 (1): 57-74.
<https://doi.org/10.1177/1464884909350644>.
- Pasquinelli, Matteo. 2015. "Italian Operaismo and the Information Machine." *Theory, Culture & Society* 32 (3): 49-68.
<https://doi.org/10.1177/0263276413514117>.
- Sylvain Parasié and Eric Dagiral. 2012. "Data-driven journalism and the public good: "Computer-assisted-reporters" and "programmer-journalists" in Chicago." *New Media & Society* 15 (6): 853-871.
<https://doi.org/10.1177/1461444812463345>.

- Peters, Michael A., Rodrigo Britez and Ergin Bulut. 2009. "Cybernetic Capitalism, Informationalism and Cognitive Labor." *Geopolitics, History and International Relations* 1 (2): 11- 40.
- Ross, Andrew. 2009. *Nice Work If You Can Get It: Life and Labor in Precarious Times*. New York: New York University Press.
- Scholz, Trebor. 2013. *Digital Labor the Internet as Playground and Factory*. New York: Routledge.
- Smythe, Dallas Walker. 1977. "Communications: Blindspot Of Western Marxism." *Canadian Journal of Political and Society Theory* 1(3): 1–28.
- Terranova, Tiziana. 2013. "Free Labor." In *Digital Labor the Internet as Playground and Factory*, edited by Trebor Scholz, 33-57. New York: Routledge.
- Turow, Joseph. 2011. *The Daily You: How the New Advertising Industry is Defining Your Identity and Your Worth*. New Haven: Yale University Press.
- Turow, Joseph and Nick Couldry. 2018. "Media as Data Extraction: Towards a New Map of a Transformed Communications Field." *Journal of Communication* 68 (2): 267-277.
- Van Dalen, Arjen. 2012. "The Algorithms Behind the Headlines: How machine-written News Redefines the Core Skills of Human Journalists." *Journalism Practice* 5 (6): 648-658. <http://dx.doi.org/10.1080/17512786.2012.667268>.
- van Dijck, José. 2014. "Datafication, Dataism and Dataveillance: Big Data Between Scientific Paradigm and Ideology." *Surveillance & Society* 12 (2): 197-208. <https://doi.org/10.24908/ss.v12i2.4776>.
- Vercellone, C. 2015. "Bilişsel Kapitalizm Varsayımına Dair Marksist Bir Okumanın Unsurları." Translated by Durdu Kundakçı. In *Bilişsel Kapitalizm Post-Fordist Dönemde Bilgi ve Finans*, edited by Carlo Vercellone, 41-60. Istanbul: Otonom Yayıncılık.
- Virno, Paolo. 1996. "Virtuosity and Revolution: The Political Theory of Exodus." In *Radical Thought in Italy*, edited by Paolo Virno and Michael Hardt, 189-212. Minneapolis: University of Minnesota Press.
- Virno, Paolo. 2004. *A Grammar of Multitude: For an Analysis of Contemporary Forms of Life*. Los Angeles: Semiotext(e).
- Virno, Paolo. 2007. "General Intellect." *Historical Materialism* 15 (3): 3–8. <https://doi.org/10.1163/156920607X225843>.
- Zuboff, Shoshana. 2015. "Surveillance Capitalism." *Journal of Information Technology* 30: 75–89. <https://doi.org/10.1057/jit.2015.5>.

Yerelden Küresele Kent Haberciliđi ve *The Guardian Cities* Örneđi

Özgün Dinçer

Ankara Üniversitesi İletişim Fakültesi

<https://orcid.org/0000-0001-6881-5247>

odincer@media.ankara.edu.tr

Öz

Son yıllarda, kent gazeteciliđi olarak adlandırılan ve yerel gazetecilikten belli açılardan farklılaşan bir alanın örnekleri çeşitli web sitelerinde karşımıza çıkmaya başlamıştır. Henüz yeni olan bu alanın tanımı ve kapsamı net deđilse de yerel veya topluluk gazeteciliđi olarak bilinen alanlardan hem beslenen hem de farklılaşan bir alan olarak geliştii görölmektedir. Böyle bir alanın gelişmesinde tarihsel ve toplumsal süreçte kentleşmenin küresel olarak geldiđi boyut ve ortaya çıkardii sorunlar önemli bir rol oynamaktadır. Diđer yandan dijital teknolojilerin gazetecilik alanında kullanımı da yeni gazetecilik türlerinin gelişmesinde etkili olmaktadır. Bu makalenin amacı, henüz tanımı ve sınırları net olmayan bu alanın genel özelliklerini, çerçevesini, diđer gazetecilik alanlarıyla benzeyen ve farklılaşan yanlarını uygulamadaki yeni örnekler üzerinden anlamaya ve açıklamaya çalışmaktır. Bu çerçevede öncelikle kent gazeteciliđini ortaya çıkaran faktörler ele alınmakta, daha sonra da örnek olarak seçilen *The Guardian Cities* gazetesinin bir yayını olan *Cities* üzerinden kent gazeteciliđinin kapsamı ve temel nitelikleri incelenmektedir.

Anahtar Kelimeler: Kent, Kentleşme, Küreselleşme, Gazetecilik, Kent Gazeteciliđi.

• • • • •

Makale geliş tarihi: 15.06.2021 ■ Makale kabul tarihi: 12.10.2021

<http://ilefdergisi.ankara.edu.tr>

ilef dergisi ■ © 2022 ■ 9(1) ■ bahar/spring: 57-84

Araştırma Makalesi DOI: 10.24955/ilef.1011463

Local to Global *Urban Journalism and* The Guardian Cities *Example*

Özgün Dinçer

Ankara University, Communications Faculty

<https://orcid.org/0000-0001-6881-5247>

odincer@media.ankara.edu.tr

Abstract

In recent years, examples of a new field called urban journalism have started to appear on various websites. This field, which is different from local and community journalism, is still developing so its definition and scope are not clear. The global dimension of urbanization and the problems it raises play an important role in the emergence of this field. In addition, the use of digital technologies in the field of journalism has important effects on the development of new types of journalism. The aim of this article is to try to understand and explain the general framework and basic features of urban journalism, which has not yet been sufficiently discussed in academic literature. In this framework, the scope and basic characteristics of urban journalism are examined through the example of Cities, a publication of The Guardian newspaper.

Keywords: City, Urban, Urbanization, Journalism, Urban Journalism

• • • • •

Received: 15.06.2021 ■ Accepted: 12.10.2021

<http://ilefdergisi.ankara.edu.tr>

ilef dergisi ■ © 2022 ■ 9(1) ■ bahar/spring: 57-84

Research Article DOI: 10.24955/ilef.1011463

Son yıllarda¹, kent gazeteciliği [*urban journalism*] olarak adlandırılan, yerel gazetecilik² veya yurttaş gazeteciliği³ olarak bilinen türlerden beslenmekle birlikte belirli nitelikleriyle onlardan farklılaşan, bu anlamıyla da yeni olarak nitelendirilebilecek bir alanın çeşitli örnekleri çevrimiçi platformlarda karşımıza çıkmaktadır. Bu çalışmada incelenen haliyle kent gazeteciliğinin diğer türlerden farklılaşarak yeni bir alan olarak gelişmesi, tarihsel olarak kentleşmenin geldiği boyut ve ortaya çıkardığı sorunların hem yerel hem de küresel düzeyde daha yoğun bir şekilde tartışılması ile yakından ilişkilidir. Özellikle neoliberal politikalarla hız kazanan kentleşme süreci ve nüfusun kentlerde

•••

- 1 Bu makalenin yazım sürecindeki değerli katkıları ve desteği için Dr. Çağrı Kaderoğlu Bulut'a teşekkür ederim.
- 2 Yerel gazetecilik, İngilizce literatürde genelde *community journalism* ile karşılık bulmaktadır. *Local journalism* ise oldukça seyrek geçmekte, daha çok *local news* biçiminde kullanılmaktadır. Fakat bu gazetecilik alanından çok habere yönelik bir adlandırmadır. Son yıllarda *hyperlocal journalism* kavramına da sıklıkla rastlanmaktadır. *Urban journalism* ise kimi zaman bu türleri adlandırmak için literatürde kullanılmıştır. Fakat çalışmada ele alınan *urban journalism* örnekleri bu türlerden beslenmekle birlikte onlardan bazı noktalarda farklılaşmaktadır.
- 3 Yurttaş Gazeteciliği literatürde *citizen journalism*, *civic journalism* ya da *public journalism* olarak geçmektedir.

yoğunlaşması ile ekonomik, toplumsal ve ekolojik sorunların artması, kente ve kentleşmeye dair meseleleri yerel ve küresel düzeyde merkezi hale getirmiştir. Bu gelişmelere ek olarak, dijital teknolojilerin yaygınlaşması ile gazetecilik pratiklerinde de kimi değişimler yaşanmış, bu süreçte yeni gazetecilik türleri ve pratikleri de gelişmiştir. Yeni teknolojilerin sunduğu bu imkânlar, kent gazeteciliğinin bu yeni tür ve pratiklerden beslenerek gelişmesine zemin hazırlamıştır. Bu çerçevede ortaya çıkan ve yeni gelişmekte olan kent gazeteciliğinin Avrupa, Amerika ve Latin Amerika ülkeleri başta olmak üzere çeşitli ülkelerde çoğunlukla internet üzerinden yayın yapan örneklerine rastlamak mümkündür. Ayrıca kent gazeteciliği ile ilişkili sayılabilecek, kent ve kentleşme ile ilgili konuları ele alan, veri sağlayan, kaynak sunan, alanla ilgilenen kent yurttaşlarının ve çeşitli grupların ortak bir ağ kurmak amacıyla oluşturdukları çeşitli platformlar da bulunmaktadır. Bunlar arasında *Next City*, *City Lab*, *City Metric*, *Curbed*, *Place*, *Citiscopes* ve *Citistates* gibi örnekler sayılabilmektedir. Latin Amerika ülkelerinde ise *La Ciudad Comunicada*, *El Pais - Planeta Futuro* ve *Seres Urbanos* gibi girişimler öne çıkmaktadır.⁴

Çalışmada kapsamında ele alınan ve *The Guardian* gazetesinin bir yayını olan *Cities*, kent gazeteciliğinin öne çıkan örneklerden biri olmuştur. Bu çalışma açısından ise içeriğinin zenginliği ve kent gazeteciliği alanındaki diğer yayınlara oranla daha gelişkin sayılabilecek bir örneği sunması nedeniyle tercih edilmiştir. Yapılan literatür taramasında⁵ kimi çalışmaların, aslında yerel gazetecilik veya topluluk gazeteciliği olarak değerlendirilebilecek örneklerin kent gazeteciliği olarak adlandırdığı görülmektedir. Bu makaledeki örnekler çerçevesinde ele alınan haliyle kent gazeteciliğine ilişkin kaynaklar ise literatürde oldukça sınırlıdır. Bu nedenle çalışma öncelikli olarak kent gazeteciliğinin temel niteliklerini inceleyerek genel bir çerçevesini çizmeyi hedeflemektedir.

Bu doğrultuda, çalışmanın ilk bölümünde kent gazeteciliği olarak adlandırılan alanın örneklerinin gelişmesinde rol oynayan koşullar incelenecek ve bu kapsamda tarihsel ve toplumsal gelişmeler çerçevesinde kentlerin hem yerel hem küresel düzeyde önem kazanması ve dijital teknolojilerin gazetecilik açısından etkileri genel kapsamıyla ele alınacaktır. İkinci bölümde ise kent gazeteciliğinin çerçevesi, kapsamı, temel özellikleri ve diğer gazetecilik alanları ile benzerlikleri ve farklılıkları incelenecektir. Kent gazeteciliğinin mev-

•••

4 Bu örneklerin bir kısmı maddi nedenlerle yayınına devam edememektedir, bir kısmı da yine maddi nedenlerle yayın içeriğini değiştirmiştir.

5 Google Scholar ve Web of Science veri tabanlarında İngilizce ve Türkçe dillerinde “urban journalism” ve “kent gazeteciliği” anahtar kelimeleri ile arama yapılmıştır.

cut örnekleri ve alandaki tartışmalar sınırlı olduğundan tanımı ve kapsamı henüz net değildir. Bu nedenle, alandaki farklı aktörlerin görüşlerinden de yararlanılacak ve diğer gazetecilik alanları ile ilişkisi içinde bir çerçeve çizilmeye çalışılacaktır. Son bölümde ise *The Guardian Cities* örneği bu bağlamda incelenecektir. Çalışmada betimsel analiz yöntemi tercih edilmiştir. Betimsel analiz, alan araştırmasına ilişkin verilerin belirli temalar altında tanımlanması ve ilgili çerçeve ekseninde bulguların özetlenmesine ve yorumlanmasına belirli temalar altında tanımlanması ve ilgili çerçeve ekseninde bulguların özetlenmesine ve yorumlanmasına, böylece incelenen alanın genel bir çerçevesini sunulmasına dayalı bir yöntemdir (Yıldırım ve Şimşek, 2011). Bu yöntemin tercih edilmesi, çalışmada temel olarak akademik hakkında literatürde yeterli tartışma bulunmayan kent gazeteciliğinin genel bir çerçevesini çizilmesinin hedeflenmesiyle ilişkilidir.

Kent gazeteciliğini ortaya çıkaran faktörler, aynı zamanda kent gazeteciliğinin genel çerçevesini çizerek temel niteliklerini de belirlediğinden, çalışmada da bu gelişmeler, bu kapsamda ele alınmaktadır. Bir yandan kentleşme, küreselleşme ve neoliberal politikalar ile ortaya çıkan sorunlar ve yeni tartışmalar, diğer yandan dijital teknolojilerin gazetecilik alanında ortaya çıkardığı dönüşümler kent gazeteciliğinin çerçevesini belirlemekte, bu alandaki haberlerin konularını, içeriklerini, dilini ve ayrıca haber üretim sürecinde kullanılan teknikleri etkilemektedir. Bu doğrultuda kent gazeteciliğinin gelişmiş bir örneğini sunan *Cities*, haber konuları, konuların ele alınma şekli, teknik ve biçimsel özellikler ekseninde ve ilk bölümdeki tartışmalar çerçevesinde incelenecektir.

Kent Gazeteciliğinin Gelişiminde Etkili Olan Faktörler

Kent, Kentleşme ve Sorunları

21. yüzyılda kente ve kentleşmeye ilişkin sorunların ekonomik ve toplumsal ağırlığı, kent gazeteciliğinin gelişmesini ortaya çıkaran nedenlerin başında gelmektedir. Kentler, toplumsal yaşamın dönüm noktalarından biri olarak insanlık tarihinde önemli bir yere sahiptir. Geniş insan topluluklarının bir arada olduğu yerler olarak kentler insan etkileşiminin, bilginin üretimi ve yayılımının yoğunlaştığı alanlardır. Nüfusun kentlerde yoğunlaşması kentleri sosyal yaşamın önemli bir bileşeni haline getirirken ekonomik etkinliğin kentlerde yoğunlaşması ise kentleri ekonominin ana unsurlarından biri haline getirmiştir. 20. yüzyıl ortalarından itibaren hızlanan kentleşme süreci, 21. yüzyıla geldiğimizde ise yeni bir boyut alarak küresel düzeyde merkezi bir önem kazanmıştır.

Ekonomik, politik ve toplumsal boyutlarıyla kentleşme, yaklaşık 1950'lerden sonra hızlanmış⁶ (Davis 1965,41), 1980'lerden itibaren kentler hem yerel hem ulusal hem de küresel boyutta merkezi bir konum elde etmiştir. Birikim krizine bir çözüm olarak uygulanmaya başlanan politikalar doğrultusunda hizmet sektörünün devletten özel sermayenin faaliyet alanına geçmesi ile kentler bu hizmet alanlarının yoğunlaştığı bölgeler olarak önem kazanmıştır. Neoliberal politikaların hem kentsel hizmetleri hem kentsel mekânları sermayenin yeniden üretimi ve dağıtım sürecine katmasıyla kentleşme süreci küresel çapta hız kazanmıştır.⁷ Özellikle 1980'lerden itibaren sadece sanayileşmiş ülkelerde değil, bütün ülkelerde hem kentleşme süreci hızlanmış hem de nüfusun kentlerde yoğunlaşması büyük oranda artmış, böylece kentler dünyanın farklı yerlerinde benzer sorunların yoğunlaştığı alanlar olmuştur. Bunun sonucunda kentleşme ve kentlere ilişkin sorunlar yerel olmanın ötesine geçerek küresel bir boyuta ulaşmıştır.

Kentleşme hızının, tarihte hiç olmadığı kadar arttığı ve küresel bir olgu haline geldiği bir dönemde ortaya çıkan sorunlar da küresel bir nitelik kazanmıştır.⁸ Ekonomik büyüme ve hızlı kentleşme, gereğinden fazla üretim, doğal kaynakların aşırı tüketimi⁹, ekolojik döngünün ve bitki örtüsünün bozulması, iklim krizi, atıklar ve kirlilik gibi sorunları ortaya çıkarmaktadır.

•••

- 6 20. yy başında yüzde 10 olan kentleşme hızının (Brenner & Schmid 2014, 733) İkinci Dünya Savaşı sonrası dönemde giderek ivmelendiğini söylemek mümkündür. Nitekim 1950 ile 1960 yılları arasındaki 10 yıllık dönemde kaydedilen kentleşme hızı, 1950'den önceki 50 yıllık dönemin iki katına ulaşmış; diğer yandan bu dönemde gelişmiş ülkelerin kentlerindeki nüfus artsa da, kent nüfusunun genel nüfusa oranının sabit kaldığı gözlemlenmiştir (Davis 1965). Dolayısıyla hızlı kentleşme ve kentlerdeki nüfus artışı gelişmekte olan ülkelerde bir sorun olarak ortaya çıkmaktadır.
- 7 Neoliberalizm, kentleşme ve bu olguların ortaya çıkardığı sorunlara yönelik çok geniş bir Marksist literatür bulunmaktadır. Bununla birlikte bir makalenin sınırları içerisinde bu tartışmaları kapsamlı bir şekilde ele almak ne yazık ki mümkün olmadığından çalışmada kent gazeteciliği ile ilişkisi ölçüsünde özetlenmektedir.
- 8 *The UNESCO Courier* adlı yayının 1985 tarihli sayısında yer alan "The World's Urban Explosion" başlıklı bir makalede bu süreç "kentleşmenin evrenselleşmesi" olarak adlandırılmaktadır. Ayrıca bu makaleden yola çıkılarak kentleşmenin ortaya çıkardığı sorunların o dönemlerde de uluslararası düzeyde politik bir gündem olduğunu söylemek mümkündür (UNESCO 1985).
- 9 Sürdürülebilir kalkınma anlayışını eleştirdiği çalışmasında Şahin, "doğal kaynakların aşırı tüketimi" sözüyle ifade edilen yaklaşımla ilgili şu noktaya dikkat çekmektedir: "Doğayı bir kaynak olarak görme düşüncesinin insan merkezci ve ekonomist yanı, onu ekolojist hareketlerin genelde uzak durduğu ve eleştirdiği bir düşünce haline getirmiştir. Ekolojist akımların farklı yönlerden de baksalar sonunda buldukları ortak noktalardan biri, doğayı insanın hizmetindeki bir kaynak havuzuna indirgeyen bu yaklaşıma olan tepkidir" (2004:3). Castro da sürdürülebilir kalkınmada, Adam Smith'in görünmez elinin kapitalist sistem içinde ekonomik büyümeyi ve çevresel sürdürülebilirliği sağlaması gerektiğine işaret etmektedir. Bu ise, çevreyi metalaştırarak elde edilmekte, doğa, mal ve hizmet üreten sermayeye dönüşerek kapitalistlere yeni bir birikim alanı açmaktadır (2004, 218).

Bununla birlikte ekonomik büyümenin hem sonucu hem de aracı olan hızlı kentleşmenin yarattığı sorunlar sadece ekolojik boyutla sınırlı değildir; barınma ve altyapı eksiklikleri, temiz su ve sıhhi hizmetlerin (kanalizasyon, atıklar vs.), yeterince sağlanamaması, göçler, göçmenler ve mültecilerin karşılaştığı sorunlar, ayrımcılık, evsizlik, işsizlik, yoksulluk, güvenlik problemleri, eğitim ve sağlık hizmetlerine erişim, şiddet ve suçlar, toplu ulaşım ve trafik, çocuklar, yaşlılar, kadınlar ve engellilerin sorunları gibi bu sürecin ekonomik ve toplumsal düzeyde ortaya çıkardığı tüm sorunlar küresel düzeyde izlenebilmektedir. Bu sorunların ulaştığı boyut, kentleşmenin bu şekilde ve bu hızda sürdürülmesinin mümkün olmadığını göstermiştir.

Kentleri küresel düzeyde merkezi konuma taşıyan gelişmelerden bir diğeri de, dünya genelinde kentlerde yaşayan nüfusun artması, diğer bir deyişle dünya nüfusunun çoğunluğunun kent vatandaşı olmasıdır. 2008 yılında, Birleşmiş Milletler (BM) tarihinde ilk defa dünya nüfusunun yarısından fazlasının kentlerde yaşamaya başladığını açıklamıştır. Nüfus artışına ek olarak hem ulusal düzeyde kırdan kente yaşanan göçler hem de uluslararası alandaki göçmen hareketliliği de kentlerdeki nüfus değişiminin önemli bir bileşeni olarak kabul edilmektedir. Bu gelişmelerle birlikte 2020 yılı itibarıyla, küresel nüfusun 4 milyardan fazlasının şehirlerde yaşadığını ve 2050 yılında dünya nüfusunun üçte ikisinden fazlasının kentsel alanlarda yaşamasının beklendiği ifade edilmektedir (UNFPA 2007, 16). Bu nüfus artışını karşılayacak şekilde ya kentlerin sayısı artmakta ya da mevcut kentler büyümekte (Henderson 2002, 94), dolayısıyla sorunlar da bu duruma koşut olarak artmaktadır. Bu gelişmeler sosyal, sınıfsal, kültürel, etnik ayrımcılıklar, dışlanma, kentsel hizmetlere erişimde eşitsizlik, sosyal ve ekonomik haklara erişim eksikliği gibi sorunları ortaya çıkarmaktadır. Nüfusun çoğunluğunun kentlerde yaşaması, kaynakların, hizmetlerin ve çeşitli hakların çoğunluk için kent düzeyinde ulaşılabilir olması sonucunu doğurmakta, aynı ülke içinde farklı kentlerde veya aynı kent içinde dahi aynı hak ve hizmetlere erişimde farklılık yaşandığı görülmektedir.

21. yüzyıl başında kaydedilen bu gelişmeler, kentleri ekonomik ve toplumsal açıdan önemli hale getirmiş, küresel düzeyde ekonomik ve toplumsal sorunların ve politika oluşturma süreçlerinin merkezine koymuştur. Bu kapsamda çeşitli uluslararası platformlarda, ortaya çıkan sorunlara çözüm bulmak amacıyla sürdürülebilir kentleşme başlığı çerçevesinde bir dizi tartışma ve etkinlik yürütülmektedir. Sürdürülen bu tartışmalarda¹⁰ kentlerin

10 Avrupa Birliği, Birleşmiş Milletler, UNESCO (Birleşmiş Milletler Eğitim, Bilim ve Kültür Örgütü), UN-HABITAT (Birleşmiş Millet İnsani Yerleşimleri Programı), UCLG (Birleşmiş Kentler ve Yerel Yönetimler) gibi çeşitli örgütler altında bu kapsamda yürütülen çok sayıda etkinlik ve rapor bulunmaktadır.

sorunlarının, sadece yerel düzeydeki bir altyapı, planlama ya da yönetim sorunu olarak ele alınmadığı görülmektedir. Sürdürülebilir kentleşmeye ilişkin tartışmalar¹¹ ekolojik sorunlar, barınma, sağlık, eğitim, ayrımcılık ve yoksulluk gibi çok çeşitli konu başlıklarını kapsamaktadır. Ayrıca bu tartışmalarda demokratik kent yaşamı, temsiliyet, katılım ve şeffaflık gibi unsurların önemi de vurgulanmaktadır. Kentlerin hem ekonomik hem de sosyal anlamda ön plana çıkması, kentle ilgili sorunlara yönelik toplumsal bir ilgiyi de doğurmuştur. Bu durum özellikle 1990'lardan itibaren çeşitli şekillerde ortaya çıkan kentsel hareketlerde de izlenebilmektedir.

Tüm bu gelişmeler ve bu kapsamda sürdürülen tartışmalar kent gazeteciliğinin bir alan olarak ortaya çıkmasının temelinde yatmakta ve aynı zamanda çerçevesini de çizmektedir. Kent gazeteciliği ile ilgili çeşitli web sitelerinde, kent ve kentleşme ile ilgili sorunların ele alınma şeklinin genellikle sürdürülebilir kentleşme ile ilgili uluslararası alanda yürütülen bu tartışma başlıkları çerçevesinde gerçekleştiği görülebilir. Ayrıca bu tartışmalarda medyanın toplumsal işlevine yönelik geleneksel yaklaşım çerçevesinde, siyasal katılım ve kamusal tartışma ortamının oluşmasında medya önemli bir araç olarak değerlendirilmektedir. Daha insani, çevresel, eşitlikçi ve adaletli politikaların oluşturulabilmesi ve uygulamaların gerçekleştirilebilmesi için kamuoyu baskısına ihtiyaç duyulmakta, bu çerçevede medyaya önemli bir rol düştüğü kabul edilmektedir. Kamu otoriteleri ve alanla ilgili uzman ve profesyoneller dışında daha geniş bir kesimin yerel, ulusal ya da uluslararası alandaki politika oluşturma süreçlerine daha aktif katılması ve bu süreçleri etkileyebilmesi için daha fazla bilgiye sahip olması temel önemde görülmekte ve bu kapsamda medyadan ve gazetecilerden kamusal tartışmanın oluş-

11 Sürdürülebilirlik yaklaşımının kapitalist sisteme ve neoliberal politikalara yönelik eleştirel bir boyut taşıyıp taşımadığı konusu oldukça tartışmalıdır. (Bkz. Castro 2004, Özlüer 2007, Şahin 2004, Bahçeci 2009, Dinçer 2016) Bu tartışmalarda sürdürülebilir kalkınma anlayışındaki ekonomik büyümenin temelde kapitalist ekonomik büyümeden pek farklı olmadığına altı çizilmektedir. Kapitalist gelişmenin, çevresel sürdürülebilirlik ve kültürel çeşitlilik hedeflerini desteklemediği gibi yoksulluğun ortadan kaldırıldığı daha eşitlikçi sosyal kalkınma hedefini de desteklemediği ve bu sürdürülebilirlik ilkelerinin çevredeki topluluklar üzerinde geleneksel kapitalist gelişme ile aynı etkiye sahip olacağı, yani yoksulluğu ve çevresel bozulmayı artıracığı Marksist eleştiriler arasındadır (Castro 2004, 214, 218). Bununla birlikte özellikle Latin Amerika ve Asya'da gelişmekte olan ülkelerin bu tartışmalara şehir hakkı kavramı ile daha eleştirel bir boyut kattığını gözlemlemek de mümkündür. Bu çalışmanın sınırlarının ve yazarın yabancı dil bilgisinin ötesinde kaldığı için bu ülkelerdeki kent gazeteciliği örnekleri incelenememiştir fakat eğer bu tartışmalardakine benzer bir yaklaşım gazetecilik pratiklerine de yansiyorsa bunun kent gazeteciliği bu açıdan önemli bir açılım sağlayabileceğini söylemek mümkündür.

şabilmesi için meseleleri kamuoyuna erişilir hale getirmeleri ve farkındalık oluşturulmasına katkı sağlamaları beklenmektedir.¹²

Dijitalleşme ve Gazetecilikteki Dönüşüm

Kent gazeteciliğinin gelişiminde rol oynayan faktörlerden bir diğeri de dijital teknolojilerin gazetecilik mesleğinde ortaya çıkardığı değişim ve dönüşümdür. İnternet, mobil araçlar, sosyal medya ve çeşitli mobil uygulamalar ile hayatımızın her alanına giren yeni iletişim teknolojileri hem gazetecilik içinde hem de gazetecilerin pratiklerinde önemli değişimlere yol açmıştır. Haberin üretim süreci hızlanmış, dolaşıma giren haber sayısı artmış, haber içerikleri çeşitlenmiş, haberi kaydetme, paylaşma ve dağıtma yolları ve kapasitesi farklılaşmıştır. Ayrıca haberin sunumunda da farklı yöntemler ve mecralar kullanılmaya başlanmıştır. Haberin ve bilginin dolaşım hızı artmış, anıdalık önem kazanmış, bu da sürekli işleyen bir haber döngüsüne neden olmuştur. Haber, her coğrafyadan erişilebilir hale gelmiştir. Hem gazeteci hem okuyucu dünyanın her yerinden her an haber alabilmektedir.

Bu durum gazetecilere kimi zaman, haber odasını terk etmeden de habere ulaşma olanağı sağlamıştır (Fenton 2010, 559). Herhangi bir zamanda ve coğrafyada, internet üzerinde mevcut olan haberlere ulaşmak veya belirli bir konudaki önceki haberlere erişmek birkaç anahtar sözcükle anında mümkün hale gelmiştir. Geleneksel yayın organlarında olduğu gibi zaman ve yer kısıtlılığının olmaması ve maliyetin düşük olması, haber sayısının artmasına ve çeşitlenmesine, daha kapsamlı ve içerik açısından farklı tekniklerin kullanıldığı habercilik pratiklerinin ortaya çıkmasına olanak vermiştir. Mobil araçlar ve uygulamalarla birlikte sosyal medya mecraları haberin dağıtımında önemli yer oynamaya başlamıştır. Günümüzde sosyal medya ve podcast haberciliğine yönelen gazetecilik pratiklerini de gözlemlemek mümkündür.¹³ Sosyal medya aynı zamanda önemli bir veri kaynağı da oluşturmakta, geniş bir coğrafyadan güncel ve doğrudan bilgi edinmeyi mümkün kılmaktadır.¹⁴ Bu

•••

12 Bu konudaki görüşler için şu adreste yer alan raporlara bakılabilir: <https://habitat3.org/documents-and-archive/media-archive/toolkits/toolkit-for-urban-journalism-academy/>

13 Kıyan ve Törenli (2018)'nin de Twitter örneği üzerinden işaret ettiği gibi sosyal ağ platformlarının "haber medyası platformu" olarak tanımlanabilmesi de mümkündür. Günümüzde okuyucuların büyük çoğunluğu televizyon veya gazetelerden çok mobil ve sosyal medya uygulamalarından haberleri takip etmektedir.

14 Sosyal medya ve mobil uygulamaların kente ilişkin sağladığı verilere dair geniş bir akademik literatür bulunmaktadır. Kent gazeteciliği açısından bu veriler de oldukça önemli bir kaynak oluşturmaktadır.

teknolojilerle birlikte hem gazeteci önemli bir veri kaynağına ulaşabilmekte, hem de okuyucu artık sadece haberin alıcısı değil üreticisi de olabilmektedir.

Haberin anında ve hızlı üretilmesi gerekliliği, izleyicilerin haber tüketim alışkanlıklarının değişmesi gibi nedenlerle gazetecilik de kendisini bu yeni duruma uyarlamak durumunda kalmıştır.¹⁵ Haberin üretimi ve dağıtımını değiştiren tüm bu süreçler ile birlikte 21. yüzyılda, bu yeni araç ve uygulamaları da içeren daha geniş bir gazetecilik tanımına ihtiyaç olduğu ve profesyonel gazeteciliğin yerinin yeniden tanımlanması gerekliliğinin ortaya çıktığı ifade edilmektedir (Haak vd. 2012). Buna göre, gazetecilik artık sadece günün (ya da haftanın, ayın, bir şehrin, bir ülkenin) haberlerini sunmak değil, dünyada olup bitenleri bir bağlam içinde anlayıp açıklamak, insanların ilişki kurabileceği, paylaşabileceği anlamlı hikâyeler anlatmak ve bunları erişilebilir hale getirmektir (Haak vd. 2012). Ayrıca hikâyenin hangi medya formatında izleyiciye daha iyi iletilebileceği, diğer hikâyeler, arşivler, kaynaklar vb. arasında ilişki kurma (hipermetinsellik) gibi unsurlar da bugün gazetecilerin ilgilenmesi gereken unsurlar arasındadır (Deuze 2003, 206).¹⁶

Bu gelişmeler kent gazeteciliğinin gelişimi için üç açıdan önemlidir. Öncelikle internet teknolojisi sayesinde habere erişimin zaman ve mekân sınırlılığının büyük ölçüde aşılması, farklı coğrafyalardaki habere hem gazetecinin hem okuyucunun ulaşabilmesi, haber konularının yerelden küresele geniş bir içeriği kapsamasını mümkün kılmıştır ki bu yerel gazetecilik ile kent gazeteciliği arasındaki, sonraki bölümde de değinilecek olan temel farklardan birini oluşturmaktadır.

İkinci olarak, zamansal ve coğrafi sınırların genişlemesi dünyanın farklı bölgelerindeki haberlere erişmeyi, o bölgelerde çalışan gazeteciler ve yurtttaşlarla işbirliği geliştirmeyi mümkün kılmıştır. Olaya ilişkin bilgiyi veren, doğrulamaya ve düzeltmelere imkân sağlayan, bilgiyi yayan bu ağ içinde her gün daha fazla bilgiye ulaşmak mümkün olmuştur (Beckett ve Mansell 2007). İlginç bir konunun, hikâyenin ya da örneğin bilgisi çoğu zaman bu şekilde sağlanabilmektedir. Dijitalleşme ile birlikte, haberin artık sadece kurumsal yapısı içindeki gazetecilik pratiklerinde değil sosyal medyada vatandaşlar tarafından da üretilebilen bir şey haline geldiğini söyleyen ve bu durumu

•••

15 Gazetecilik ve gazetecilerin dönüşümüne ilişkin bir araştırma için bkz: Bulut (2019)

16 Her ne kadar bu süreçte gazetecilerden yeni dijital teknolojileri etkili bir şekilde kullanabilme becerisine sahip olmaları da beklenmekteyse de Demir ve Bulut (2020, 2018)'un da işaret ettiği gibi gazetecilik mesleği teknik becerilere indirgenerek tanımlanmamalıdır.

medyada üretimin ve tüketimin yakınsaması olarak tanımlayan Deuze' a göre yurttaş, haberin sadece kaynağı olmasının dışında fikir, yorum ve analizleriyle haberin ortak yaratıcısıdır da aynı zamanda (2010, 267). Kent gazeteciliği açısından bu durum, kente ilişkin sorunların küresel düzeyde farklı ülke veya bölgelerden seçilen haberler ile tartışılabilmesine olanak sağlaması açısından önemlidir.

Üçüncü olarak yeni teknolojilerin getirdiği değişimler ile birlikte yavaş gazetecilik, sarmal gazetecilik, çözüm gazeteciliği, yurttaş gazeteciliği, etki-leşimli gazetecilik, katılımcı gazetecilik, sırt çantası gazeteciliği, hiperyerel gazetecilik gibi farklı haber biçimleri de gelişmiştir. Kendisi de yeni bir alan olan kent gazeteciliği bu alanlardan etkilenmiş ve beslenmiştir.

Kent Gazeteciliği ve *Cities* Örneği

Kent Gazeteciliğinin Çerçevesi ve Temel Nitelikleri

Kent ile gazetecilik birbirleri ile her zaman ilişki içinde olmuştur ve hatta gazeteciliğin bir kent pratiği olduğu da ifade edilmektedir (Rodgers 2021:66). Kentte ve kimi zaman daha küçük yerleşim birimlerinde yaşayan insanları ilgilendiren konuların ele alındığı yerel veya topluluk gazeteciliği olarak bilinen türler bu alanın öncüleridir. Ayrıca yurttaş gazeteciliği ve günümüzde hiperyerel gazetecilik olarak adlandırılan türler de gazetecilik ile kent ve kent yaşamı arasında bağ kurmakta, bu anlamıyla da kent gazeteciliğinin belli bir şeklini oluşturmaktadır. Bununla birlikte, daha önce de ifade edildiği gibi kent gazeteciliği bu türlerden tamamen ayrışmasa ve bu türlerden beslense de aynı zamanda bazı açılardan farklılık da taşımaktadır.

Kent gazeteciliği, belirli bir kent veya bölgeye ilişkin meselelerin, altyapı ya da yerel yönetim sorunu olarak gündeme alınmasından daha fazlasıdır. Bu alanda, kente ve kent yaşamına dair problemler, kentleşmenin ortaya çıkardığı ve küresel düzeyde mevcut olan ekonomik, ekolojik ve sosyal sorunların bir parçası olarak ele alınmaktadır. Sorunlar çevre, barınma, altyapı, toplu ulaşım, yoksulluk ve benzeri temalar etrafında ortaklaşmakta ve küresel düzeyde izlenebilmektedir. Küresel düzeyde yaşanan bu problemlerin farklı ülkeler ve kentlerdeki örnekleri, sadece belirli bir bölgeye ait bir sorun değil, kentleşme sürecinin tüm dünyada yarattığı ortak sonuçlardır. Bu yaklaşım aynı zamanda, kent gazeteciliğinin yerel veya topluluk gazeteciliğinden farkını da oluşturmaktadır.

Yerel veya topluluk gazeteciliğinde, genelde belirli sınırları olan coğrafi bölge ve burada yaşayan insanları ilgilendiren meseleler ele alınırken, kent

gazeteciliğinde ise haber konuları da hedef kitle de tek bir kent, bölge ve burada yaşayanlar ile sınırlı kalmaz. Kent gazeteciliği yapan bir gazeteci dünyanın herhangi yerinden seçtiği bir hikâyeyi, kentleşme ve etkilerine dair bir sorun olarak ele alabilmekte ve küresel düzeyde kent ve kentleşme ile ilgili konulara ilgi duyan herkese hitap etmektedir. Yerel bir konu, küresel düzeyde görülen sorunların bir örneği olarak ele alınabilirken, küresel düzeyde sürmekte olan problemlerin yerel düzeydeki durum veya sonuçları da sorunun somut örnekleri olarak incelenebilmektedir. Böylece farklı coğrafyalardaki benzer sorunların kent ve insan yaşamına etkisi hem yerel hem küresel boyutta tartışılabilmektedir.

Kent gazeteciliği, özellikle alınan belirli karar ve uygulamaların, daha geniş bağlamdaki neden, sonuç ve etkilerine değinerek bu karar ve uygulamaların hem yaşadığımız çevreyi hem de toplumsal ve bireysel yaşamlarımızı nasıl etkilediğini ortaya koymaya çalışmaktadır. Bu süreçte dünyanın çeşitli kentlerinden, çözüm olabilecek fikir ve uygulamaları da habere dâhil etmekte ve bu açıdan çözüm gazeteciliğinden de beslenmektedir. Çözüm gazeteciliği, sorun temelli ana akım habercilikten farklı olarak, çare sunabilecek, yol gösterici olabileceği düşünülen olumlu unsurların da habere katılması (McIntyre 2019) ve yerleşik sorunlara yanıtlar hakkında haber yapılması (Curry vd. 2014) şeklinde tanımlanmaktadır. Farklı ülkelerin kentlerindeki çözüm örneklerinin, uygulamalarının incelendiği, bazen uygulama şansı bulamasa da uzmanların fikirlerini içeren yaklaşımlara kent gazeteciliği örneklerinde yer verildiği görülmektedir. Bu örneklerde, var olan uygulamaların dışında başka bir yaşam tarzının, başka olanakların varlığı, talepler, itirazlar ve girişimler gösterilmekte; bu şekilde küresel düzeyde hem sorunlara hem çözüm önerilerine yer verme çabası bulunmaktadır.

Kent gazeteciliğinde, kente ilişkin konuların daha geniş ve derinlikli şekilde ele alınması gerekliliği ortaya çıkmaktadır. Bu tarz bir gazetecilikte amaç haberleri sadece sunmak değil, belirli bir bağlam içinde anlamak ve açıklamaktır (Haak vd. 2012). Bu alanda yayın yapan siteler incelendiğinde, günlük ya da haftalık gibi belirli bir zaman dilimindeki bir olayın veya 'yeni' olanın bilgisinin hızlıca verilmesi kaygısından öte, belirli bir konunun geniş bir şekilde ve derinlemesine ele alındığını görmekteyiz. Le Masurier (2015) yavaş gazetecilikten bahsederken, gazetecilik ve habercilik kavramlarının günümüzde birbirinin yerine kullanıldığını; fakat gazeteciliğin sadece günün olaylarını veya haberleri {- [news] vermek değil yeni [new] olan kadar eskiyi [old] de vermek olduğunu söylemektedir. Bu haliyle kent gazeteciliği-

nin, yavaş gazetecilik pratiği içerisinde çalıştığını söylemek mümkündür. Nitekim kent gazeteciliğinde de Le Masurier (2015)'in yavaş gazetecilik tanımında belirttiği gibi, sansasyonellikten kaçınarak, daha derin bir araştırma süreci ve daha geniş bilgi ağı ile okuyucuları kaynak doküman ve belgelere, arka plan araştırmalarına ve ilgili diğer hikâyelere yönlendiren bağlantıları da kurmaya çalışan bir habercilik pratiği yapılmaya çalışılmaktadır. Makaleler, röportajlar, araştırmalar ve sonuçları, dünyanın farklı yerlerinden farklı örnek ve uygulamaların belirli bir sorun etrafında tartışılması ve kimi zaman multimedya barındıran bir içerik ile desteklenmesi (Greenberg 2007, 2012) açılarından kent gazeteciliğinde de yavaş gazetecilik pratiklerinin uygulandığı görülmektedir.

Kent gazeteciliği, özellikle alandaki yeni uygulama ve girişimlerle gelişerek farklılaştığından, bu alandaki aktörler de alanın çerçevesinin çizilerek niteliklerinin belirlenmesinde belirli bir rol oynamaktadır. Özellikle *UN-HABITAT*¹⁷, kent gazeteciliği alanına gösterdiği ilgi ve bu kapsamda düzenlediği atölyeler ile alanda aktif rol oynayan aktörlerden biri olarak öne çıkmaktadır. Farklı ülkelerde düzenlenen kent gazeteciliği atölyeleri kapsamında kent ve kentleşme ile ilgili süreçlere ilgi duyan medya çalışanlarına ve gazetecilere, alandaki çeşitli veri ve araçlardan daha etkili faydalanmalarını sağlayacak eğitimler verilmektedir. Bu girişimin amacı *UN-HABITAT*'ın "Yeni Kent Gündemi"¹⁸ olarak adlandırdığı program için gazetecilerden oluşan bir ağ kurmak ve medya çalışanlarının bu programa aktif ve bilinçli desteklerini sağlamak olarak tanımlanmaktadır. Bu doğrultuda kentsel veri ve göstergeleri toplamak ve incelemek konusunda medya çalışanlarına teknik uzmanlık sağlayarak, kentsel gelişmeye dair konuları profesyonellerin, araştırmacıların ve kamu otoritelerinin ötesinde genel halk için açık ve erişilebilir kılmak bu eğitim programının hedeflerini oluşturmaktadır.¹⁹

•••

17 Birleşmiş Milletler çatısı altında kurulmuş olan Birleşmiş Milletler İnsani Yerleşimler ve Sürdürülebilir Kent Gelişimi Programıdır.

18 İngilizce dilinde *New Urban Agenda* olarak geçen bildirge 2016'da Quito'da düzenlenen Habitat III'te kabul edilmiştir. Kentsel alanların planlanması, inşası, geliştirilmesi, yönetimi ve iyileştirilmesi için standartlar ve ilkeler ortaya koymaktadır. Yeni Kentsel Gündem, sürdürülebilir kentleşme ile iş yaratma, geçim kaynakları fırsatları ve iyileştirilmiş yaşam kalitesi arasındaki bağlantılara dikkat çekiyor ve tüm bu sektörlerin her kentsel gelişim veya yenileme politikası ve stratejisine dahil edilmesinde ısrar ediyor. Bkz: <https://habitat3.org/the-new-urban-agenda/>. Türkçesi için bkz: <https://habitat.csb.gov.tr/yeni-kentsel-gundem-new-urban-agenda-i-5733>

19 Bu konudaki belgeler için bkz. <https://habitat3.org/engagement/urban-journalism-academy/>

Gerek bu amaçlarda gerekse sürdürülebilir kentleşmeyle ilgili tartışmalarda vurgulandığı üzere, kentte yaşayanların kendi yaşamlarını doğrudan etkileyecek olan meselelerde bilgi sahibi olması, alınan kararların veya gerçekleştirilen uygulamaların kendi hayatlarını nasıl etkilediğine ilişkin farkındalık oluşturulması ve böylece politika oluşturma süreçlerine kentlilerin katılımının sağlanmasında gazetecilere önemli bir rol düştüğü kabul edilmektedir.²⁰ Bu çerçevede gazetecilerden beklenen kent yönetimleri ya da profesyonellerin verdiği bilgileri aktararak, okuyucuları sadece yerel karar ve uygulamalardan haberdar etmeleri değildir. Kent gazeteciliği, kentlilerin yaşam kalitelerini etkileyen kentsel süreçlerin sadece anlaşılabilir bir dille aktarılmasının ötesinde kentleşme sorunlarının küresel tartışmalar çerçevesinde ele alınması ve farkındalık yaratacak şekilde anlatılmasıdır.

UN-HABITAT kapsamında gerçekleştirilen atölyelerde eğitim veren ve kendisi de kent gazeteciliği yapan Simone d'Antonio kent gazeteciliğini, kentleşmenin insanların gündelik hayatını nasıl etkilediğinin betimlenmesi, anlatılması olarak tanımlamaktadır (Citizenslab 2017). Bu açıdan kent gazeteciliğinde, neyin haber olarak seçildiğinin yanında onun nasıl anlatıldığı meselesi de önem kazanmaktadır. Olaylardan çok insan hikayelerine dayalı bir habercilik anlayışının kent gazeteciliği örneklerinde önemli bir ağırlığa sahip olduğunu söylemek mümkündür. Hikâye anlatıcılığı, makro düzey kararların mikro düzeyde insanların günlük yaşamları üzerindeki etkisini anlatmaya izin verdiği için iletişim sürecinde önemli görülmektedir (Perez Bobadilla 2018). Bu nedenle insanı temel alan karar ve uygulamaların insanların hayatlarını neden ve nasıl etkilediğini açıkça gösterecek şekilde haberlerin yapılması önem kazanmaktadır. *Cities* editörlerinden Chris Michael, yayınlarında kentleşme süreçlerinin, insanların hayatlarını nasıl değiştirdiğine dair hikâyeleri yine onların sözleri ile anlatma çabası içinde olduklarını ifade etmiştir (Michael 2019). Benzer bir şekilde Kolombiyalı kent gazetecisi Cortés de, insan odaklı hikâye anlatımına vurgu yaparak kent gazeteciliğinin şehirde yaşayan insanların hikâyelerine görünürlük kazandırması gerektiğini söylemektedir (Ochoa 2017). Şehirleri daha yaşanabilir kılmak, kentsel süreçleri ve dinamikleri anlamak, böylece kentlilerin daha güçlü olması için sadece bilginin sağlanması yeterli olmamakta, onların hayatına değen noktaları ön plana çıkaracak bir dilin benimsenmesi de önem kazanmaktadır.

•••

20 Bkz. <https://habitat3.org/documents-and-archive/media-archive/toolkits/toolkit-for-urban-journalism-academy/>

Bu çerçevede kent gazeteciliğinin genel olarak kentleşme ile ilgili sorunları küresel düzeyde ele alan, olaylara değil neden ve sonuçlarıyla sürece odaklanan, çözüm olanaklarını da araştıran ve kenti ve sorunları insan eksenli bir bakış açısıyla hikâyeleştiren bir gazetecilik anlayışına sahip olduğunu söylemek mümkündür. Sonraki bölümde ele alınacak olan *The Guardian Cities* örneği, kent gazeteciliğinin bu kapsamda gelişkin bir örneğini oluşturmaktadır.

***The Guardian Cities* Örneği**

***Cities*: Genel Özellikler**

The Guardian Cities, *The Guardian*'ın Rockefeller Vakfı'nın desteği ile 2014 yılından 2020 yılına kadar çevrimiçi olarak sürdürdüğü ayrı bir yayındır.²¹ Bu 6 yıllık süreçte *Cities*, sadece kent gazeteciliği olarak tanımlanacak türde haberlerin ve içeriklerin yayınlandığı bir platform olmuştur. *The Guardian* gazetesinin ünü ve yayın dilinin İngilizce olması, farklı coğrafyalardan okuyuculara ulaşmasını ve aynı zamanda kent gazeteciliğinin en bilinen örneklerinden biri olmasını sağlamıştır. Okuyucu kitlesi içinde, hem genel olarak *The Guardian* okuyucuları hem de kent meselesi ile ilgilenen uzmanlar, mimarlar, planlamacılar, akademisyenler, öğrenciler, aktivistler gibi kentlerin nasıl değiştiği ile yakından ilgilenen kesimler sayılmaktadır (Urbact 2019).

Cities'de, 27 Ocak 2014 tarihinde yayınlanan ve yayın hayatına başladığını duyurduğu yazıda gazetenin amacı, kente ait çeşitli temaların ve kent yaşamının kalitesini iyileştirebilecek gelişmelerin ve fikirlerin tartışılması olarak tanımlanmaktadır. Bu yazıda ayrıca, okuyuculara tartışmalara kendi şehirlerinden örneklerle katılmaları yönünde bir çağrı da yapılmıştır (Herd 2014). 6 yıllık yayın sürecinde, haber dosyalarının yanı sıra, fotoğraf, video, illüstrasyon ve röportajlar gibi çok farklı tekniğin kullanıldığı içerikler ve belirli temalar altında yazı serileri hazırlanmıştır. İçerikte, her ne kadar *freelance* muhabirler veya alan uzmanlarından gelen kimi yazı, fotoğraf ve illüstrasyonlara yer verildiği görülmekte ise de, *Cities* genel olarak kendi yayın ekibi ve muhabirleri ile çalışmıştır. Gazetenin editörü Chris Michael kendisiyle yapılan bir röportajda bu durumu, okuyuculardan gelen içeriklere tamamen kapalı olmasalar da gazetecilik ilkelerini önemsediklerini ifade ederek açıklamıştır (Urbact 2019). Bu açıdan ağırlıklı olarak profesyonel gazetecilik anlayışı ile yürütülmüş bir yayın olmakla birlikte haber içeriklerinde yurtaşların görüşlerine sıkça yer verildiği görülmektedir. Örneğin “Yürümenin

•••

21 Web sitesine şu adresten ulaşılabilir: <https://www.theguardian.com/cities>

itibarını geri getirelim: şehirde yürümek” (bkz Hunt vd. 2018) başlıklı yazıda, yazarlar arasında *The Guardian* okuyucuları da sayılmıştır. Kentleşme ve kent yaşamına dair ilk bölümde değinilen ekonomik, sosyal, kültürel ve ekolojik sorunlar ve sürdürülebilir kentleşme tartışmaları *Cities*'in haber konularının genel çerçevesini oluşturmaktadır. Temel mesele kentleşme ve kent hayatı olmakla birlikte sosyal politikalar, çevresel sorunlar, kültürel meseleler ve hatta savaş gibi insanların hayatını doğrudan etkileyen, kent yaşamının niteliğini belirleyen her konu tüm boyutları ile birlikte ele alınmaktadır. Bu çerçevede kentlerin nasıl değiştiğine, olumlu ve olumsuz gelişmelerin küresel çaptaki örneklerine yer verilmekte ve konular mutlaka sıradan insanların hayatlarına değdiği çerçevede ele alınmaya çalışılmaktadır. Bu nedenle haberlerde sık sık sıradan insanlarla yapılan röportajlara veya bu insanların hayat hikâyeleriyle iç içe geçmiş bir haber diline rastlamak mümkündür. Bu şekilde kente ilişkin meseleler ile sıradan insanların gündelik hayatlarının nasıl ilişkili olduğunu gösterilmektedir. *Cities*'in kullandığı farklı teknikler hikâye anlatıcılığı ile bir araya geldiğinde geniş bir kesime hitap edebilecek ve oldukça ilgi çekici içeriklerle karşılaşmaktadır.

***Cities* İçeriği ve Haber Konuları**

Cities'in içeriğindeki haberler, röportajlar ve diğer yazılar, kent ve kent yaşamının küreselleşen dünyada ortaklaşan sorunları çerçevesindeki konular etrafında şekillenmektedir. Farklı içerikler farklı bölümler altında ele alınmakta, bölümleri kimi zaman kente ilişkin temalar kimi zaman da içeriğin oluşturulmasında kullanılan teknik belirlemektedir. Her bölüm içinde, o bölümün başlığına uygun şekilde farklı içerikler farklı tekniklerle sunulmaktadır.

Cities'in ana sayfası, Şehirler [*Cities*], Durum [*The Case For...*], Derinlemesine Serisi [*In Depth Series*] Resimli Şehir [*Illustrated City*], Filmler [*Films*], Boş Kapı [*The Empty Doorway*], Hareket Halindeki Şehirler [*Cities in Motion*]), Sözde Kamusal Alan [*Pseudo-Public Space*] ve Canlı Haftalar [*Live Weeks*] adlı bölümlerden oluşmaktadır. Her bölümde, o bölümün son haberlerin görselinden ve haberin tam metnine yönlendiren linki içeren başlığından oluşan pencereler bulunmaktadır.

“Şehirler” [*Cities*] isimli ilk bölüm içinde son yapılan haberlerden öne çıkanlar yer almaktadır. Ayrıca, 13 Ocak 2020'deki veda yazısından sonraki tarihlerde, *The Guardian* içinde yapılmış olup kentlerle ilgili olması nedeniyle *Cities*'in sayfasına eklenen haberler de bu kısımda bulunabilmektedir. Bu bölümdeki haberler genel olarak kent ve kentleşme ile ilgili çeşitli konuların belirli bir şehir özelinde ele alınmasından oluşmaktadır. Bununla birlikte

daha önce vurgulandığı gibi, belirli bir şehir özelinde ele alınsa da konular ve sorunlar küresel düzeyde ortak özellikler barındırmaktadır.

“...İçin Durum” [*The Case for...*] isimli ikinci bölümde, şehirlere ilişkin belirli sorunlar, önceki bölümden farklı olarak doğrudan belirli bir şehir örneği üzerinden değil de, genel bir çerçeve içinde ele alınmakta ve çözümleri ile birlikte incelenmektedir. Fakat haberlerde farklı kentlerden alınan verilerle mevcut sorunun boyutlarıyla ilgili bilgi verilmekte ve daha sonra alternatif uygulamalar incelenmektedir. Bu bölümde öne çıkan, “‘Akıllı’ şehirler yerine düşük teknolojili ‘aptal’ şehirler yapmak” (Fleming 2020), “Çocukların ihtiyaçlarına göre şehirler tasarlamak” (Grant 2020), “Kontrolü gerçekten geri almak – şehirlerimizin özelleştirilmesini geri çevirerek” (Hancox 2020) gibi yazı başlıklarına baktığımızda da görüldüğü üzere, dünyadaki metropollerde karşılaşılabilecek olan ortak sorunlar genel bir durum çerçevesinde ele alınmaktadır. Yine başlıklardan da anlaşılacağı üzere, durumlara yönelik olarak uzmanlardan çözüm fikirlerine veya gerçekleştirilmiş alternatif uygulamalara da yazı içinde yer verilmektedir. Örneğin, “Asla başka bir binayı yıkmamak” (Wainwright 2020) başlıklı haberde, kentlerdeki yıkım ve inşaat sürecinin karbondioksit ve hafriyat gibi çevreye verdiği zararlara işaret edildiği mevcut durum incelenmekte ve daha sonra geri dönüşüm yoluyla bu durumun azaltılabilesinin olanaklarına ve örneklerine değinilmektedir.

“Derinlemesine Serisi” [*In Depth Series*] başlıklı üçüncü bölüm, adından da anlaşıldığı üzere ağırlıklı olarak bir konunun derinlemesine ele alındığı yazı dizilerinden oluşmaktadır. Belirli bir konunun farklı boyutları farklı örnekler üzerinden incelenmekte ve böylece belirli bir konuyu derinlemesine ele alan çok sayıda yazıdan oluşan bir dosya hazırlanmış olmaktadır. Öne çıkan dosyalardan örnek verecek olursak, “Beton” (Cities 2019a) isimli dosyada, betonun çevreye ve kente olan yıkıcı etkileri ile ilgili çok sayıda yazı bulunurken, “Bir sonraki 15 Mega-kent” (Cities 2019b) başlığı altında dünya genelinden, özellikle de Asya ülkelerinden, hızlı bir şekilde kentleşmekte olan kentlerle ilgili yazılara; “Bunaltıcı Şehirler” (Cities 2019c) başlığı altında küresel ısınmanın kentlerde yol açtığı aşırı sıcakların oluşturduğu problemler ve bununla baş etme stratejileri geliştirmeye çalışan kimi şehirlerden örneklerin bulunduğu yazılara ulaşmak mümkündür.

Çeşitli kentlerden hikâyelerin, renkli resimler ve görsel içine yerleştirilmiş kısa metinlerle anlatıldığı “Resimli Şehir” [*The Illustrated City*] bölümü ise hem farklı bir tekniğin kullanılması açısından hem de ele aldığı konular açısından oldukça ilginç bir bölüm olma özelliği taşımaktadır. Bu bölümde

çizerler tarafından kentleşmenin veya kent yaşamının bir kesiti, kendi yaşam deneyimleri ya da izlenimleri ile iç içe geçmiş bir şekilde anlatılmaktadır. Dolayısıyla kente dair bir mesele, yine insanların hayatına değdiği bir noktadan anlatılmaktadır. Fakat bu bölümdeki içerikte sadece resimler ve kısa yazılar kullanıldığından bir incelemeden çok hikâyeleştirme şeklinde bir anlatı kullanılmıştır. Ayrıca sayfa sonunda çizer ile ilgili verilen kısa bilgilerden, çizerlerin çoğunlukla *Cities*'in kadrolu çalışanı olmadığını görülmektedir. Bu nedenle de profesyonel bir haber anlatısından ziyade bir kentlinin gözünden anlatılan hikâyelerin ön plana çıktığı farklı bir bölüm özelliği taşımaktadır. Bu bölümde, Glasgow'un kaybolmakta olan bağımsız gazete bayileri (Knight 2019), Los Angeles kentindeki gayrimenkullerin *Scientology* tarikatı ile ilişkisi (Blumenstein 2020), ya da Cambridge'de yıkılmakta olan bir barın hikâyesi (Butler 2019) gibi farklı kentlerden pek dikkat çekmeyen fakat özgün bir niteliği olan konular renkli çizimlerle ve kısa metinlerle anlatılmaktadır.

Darül Es Selam kentinde artan nüfusla birlikte toplu taşıma konusunda yapılan uygulamanın anlatıldığı bölüm ise birçok şehirde uygulanabilecek bir örneği anlatması açısından ilginç bir özellik taşımaktadır. Bu hikâyede (Matumula 2019) kent içinde, bisiklet yollarına benzer şekilde sadece otobüslerin girebildiği ayrı hatların oluşturulması ile kentteki toplu ulaşımın ve trafiğin nasıl değiştiği anlatılmaktadır. Otobüslere tahsis edilmiş bu özel yollarda trafik sıkışıklığı olmadığından, otobüsler trafikteki diğer araçlara oranla çok daha hızlı bir şekilde hareket edebilmektedir. Bu sistem, özellikle işe gidiş geliş saatleri gibi trafiğin yoğun olduğu saatlerde toplu taşıma araçlarını kullanmak zorunda kalan dar gelirli kentliler için önemli bir kolaylık ve rahatlık sağlamıştır. Aynı zamanda, özel araçlara göre çok daha ucuz olması ve trafik sıkışıklığı ve park yeri gibi sorunları da çözmüş olması nedeniyle özel araç sahipleri arasında bile tercih edilmeye başlanmıştır. Böylece özel araç kullanımının azalması ile kent içinde trafik sıkışıklığından çevresel zararlara kadar birçok konuda olumlu yönde gelişme sağlanmasına da katkıda bulunmuştur. Bu hikâyeye ile birçok mega kentteki trafik ve ulaşım sorununa çözüm olabilecek ve çevreye olan zararın da azaltılmasına yarayan bir sistemin nasıl kurulabileceğine ilişkin bir örnek sunulmuş olmaktadır.

"Filmler" [*Films*] adlı bölümde kentleşmeye ilişkin sorunların yine farklı bir teknikle, bu sefer kısa film ile anlatıldığı örnekleri görmekteyiz. Bu bölümde uzunluğu 5 ila 15 dakika arasında değişen, standart bir uzunluğa sahip olmadığı gibi konuları da çeşitlilik gösteren yaklaşık 10 video bulunmaktadır. Bu kısımdaki ayırt edici örneklerden biri "Bölünmüş Şehirler" [*Divided*

Cities] temasına ait beş filmde oluşan dosyadır. “Bölünmüş Şehirler”de ekonomik veya politik nedenlerden dolayı fiziksel olan veya olmayan şekilde bölünmüş beş farklı şehirdeki durum ele alınmaktadır. Örneğin, Lefkoşa’daki bölünmüşlük, sınırın iki ayrı tarafında yaşayan savaş karşıtı Rum ve Türk kökenli iki gencin hikâyesi ile; Memphis’teki bölünmüşlük, aynı şehirde mesafe nedeniyle süpermarkete, dolayısıyla taze yiyeceğe ulaşamayanlar ile ulaşabilenler, dolayısıyla sağlıklı beslenebilenler ile sağlığını kaybedenler arasındaki fark ile; Delhi’de küresel ısınma sonucu ortaya çıkan aşırı sıcaklardan kendini koruyacak imkanlara erişebilecek olanlar ile erişemeyerek hayatını kaybedenler arasındaki fark ile anlatılmaktadır.²² Bu dosya ile, aynı şehirde görünür ya da görünür olmayan sınırlarla bölünmüş ve birbirinden bambaşka hayatlar yaşayan insanlar üzerinden ekonomik, politik ve sosyal sorunların bir şehirde geldiği boyut ve bunun o kentteki insanların yaşamlarını nasıl etkilediği anlatılmaktadır. Böylece kente ilişkin sorunlar temel bazı haklara erişim sorunu olarak ele alınmakta ve sıradan insanların yaşamları üzerinden görünür kılınmaktadır.

“Boş Kapı” [*The Empty Doorway*] isimli bölüm hızlı kentleşme ile birlikte hemen hemen dünyanın her ülkesinde giderek artan bir sorun olan evsizlik meselesine yer vermekte ve bunu her yazıda başka bir evsiz insanın hikâyesi üzerinden anlatılmaktadır. Böylece barınma hakkı çerçevesinde konut politikaları tartışılmakta, kentteki insanların erişemediği ekonomik ve sosyal haklar nedeniyle yaşadıkları kayıplar anlatılmaktadır. Yoksulluğun özellikle kentlerde geldiği boyut ve sonuçları da bu kapsamda ele alınmaktadır. Bu bölüm “Proje”, “İnsanlar”, “Problemler” ve “İlerleme” başlıklı dört kısma ayrılmaktadır. Her kısımda, konunun başlıkla ilgili boyutuna değinilmektedir. “Proje”, evsiz insanlar ile ilgili yürütülen projelerle ilgili bir kısımdır. “İnsanlar” kısmında ise sokakta ölen evsiz insanların hikâyeleri anlatılmakta, bu şekilde yaşadıkları sürece görünmez olan bu insanları görünür ve tanıdık kılmaya yönelik bir çaba gösterilmektedir. “Problemler” kısmı evsiz insanların, diğer kentlilerden daha yoğun şekilde yaşadığı problemleri görünür kılmakta ve evsizlik sorununu ele alan yazılardan oluşurken, “İlerleme” kısmında adından anlaşılacağı üzere, kimi zaman şans eseri, kimi zaman bireysel çabaları ile evsizlik durumundan çıkmayı başaramış insanların hikâyeleri anlatılmaktadır.²³

•••

22 İlgili haberler için bkz. *Cities*, 2020.

23 Bkz. *Cities*, t.y.

“Hareket Halindeki Şehirler” [*Cities in Motion*] bölümü, bisiklet başta olmak üzere *uber*dan *scooter*a kentlerdeki ulaşım ile ilgili tüm konuları kapsamaktadır. Konut gibi ulaşım meselesi de genel olarak kentlere ilişkin sorunlar arasında önemli bir yer işgal etmektedir. Özellikle özel araç kullanımının artmasının trafikten çevreye kadar yarattığı birçok sorun uzun zamandır Avrupa ülkelerinin gündemindedir. 1990’lardan bu yana Avrupa’nın farklı kentlerinde, otomobil ya da motorlu araç karşıtı çeşitli gruplar eylemler düzenlemektedir. Konunun bu ağırlığı nedeniyle bu bölüm de evsizlik konusu gibi kendi içinde alt başlıklara ayrılmıştır ve diğer bölümlere göre çok daha fazla sayıda yazı içermektedir. Bölüm “hareket halindeki şehirler” (Cities 2019d), “şehirde bisiklet sürmek” (Cities 2019e) “şehirde yürümek” (Cities 2019f) olmak üzere üç alt bölüme ayrılmıştır. Bisiklet ile ulaşımın kent içinde ölümlere varan tehlikelerinden motorlu araçların yarattığı sorunlara, toplu ulaşım sorunlarından elektrikli *scooter*lara kadar kent içi ulaşım dâhil edilebilecek hemen her konuda yazı hazırlanmıştır. Ayrıca, kent içindeki mobilizasyonun bir şekli olarak yürüme ve yürümenin farklı biçimlerini anlatan yazılar ile kente dair farklı bir bakışa ve deneyime imkân veren pratikler de öne çıkarılmaktadır. Bunlar arasında yerel yürüyüş grupları veya şehri yürüyerek yeniden keşfetme ile ilgili çeşitli yazılar da sayılabilir. Örneğin, “Farketme sanatı: Bir şehri farklı şekilde deneyimlemenin beş yolu” (Rob 2019), “Yerel yürüyüş grupları kentsel sorunları çözmeye yardımcı olur mu” (Olga 2018), “Arzu yolları: Şehir planlamacılarına meydan okuyan yasadışı yollar” (Bramley 2018), “‘Her gün farklı bir kişiyi takip ediyorum’: Şehri keşfetmek için yabancıları kullanmak” (Kent 2018) başlıklı yazılar hem kenti deneyimlemenin hem de kente başka bir gözle bakmanın yeni yollarını sunarak kentlileri yaşadıkları kentle daha fazla ilişkilenebilecek teşvik etmektedir.

“Sözde Kamusal Alan” [*Pseudo-public space*] başlıklı bölüm, kamusal alanların özelleştirilmesi veya ticari kullanımlara tahsis edilmesi, kentsel arazi üzerinde kamunun hakları, gözetim, gizlilik gibi kamusal alanın kullanımına ve sınırlamalarına yönelik sorunları gündeme taşımaktadır. Kentsel dönüşüm veya soylulaştırma konuları da yine bu başlık altında ele alınmaktadır. Bir yandan kamusal alandaki kamera ya da yüz tanıma sistemleri gibi kullanımların yol açtığı gözetim ve gizlilik ile ilgili tartışmalar diğer yandan kamusal alanların özelleştirilmesi ile ilgili yazılar temelinde, kamusal mekanlar üzerinde kentlilerin haklarını yeniden tartışmaya açmakta ve giderek daralmakta olan kamusal yaşam üzerindeki kontrolü vurgulamaktadır. Bu bölümde, Stockholm’de Apple’ın bir parkta açmaya çalıştığı mağaza ile ilgili haber (Richard 2018), basit bir mimari düzenleme ile kamusal ve özel alandaki sını-

rın nasıl bulanıklaştırılarak kamusal bir mekânın nasıl özelleştirilebileceğini göstermesi açısından oldukça ilginç bir örnek sunmaktadır.

“Şehirlerin Hikâyesi” [*The Story of Cities*] başlıklı kısım 48 farklı şehir örneğinde 48 farklı kentsel sorunu ele almakta, “Canlı Haftalar” [*Live Weeks*] kısmında ise Tokyo, Atlanta, Sao Paulo, Mumbai, Moskova, Lagos, Cakarta ve Mexico City gibi dünyanın en büyük ve kalabalık metropollerinden yapılmış çeşitli haberler bulunmaktadır. Bu bölümde birçok kentten birçok habere yer verilmesi nedeniyle içerik açısından oldukça zengindir. Sayfanın en altındaki son bölümde ise en çok okunan haberlerin başlıklarının ve bağlantılarının yer aldığı bir kısım bulunmaktadır.

Cities, Rockefeller Vakfı’nın, ayırdığı fonu başka bir projeye aktarması üzerine, 13 Ocak 2020’de editör Chris Michael’ın ekibe ve Rockefeller Vakfı’na teşekkür ettiği ve artık farklı bir formda yayınlarına devam edeceklerini söylediği bir veda yazısı yayınlamıştır (Michael 2020). Aynı yazıda belirtildiği gibi yayın tamamen sonlandırılmamıştır. *The Guardian*’ın çevre, bilim, sağlık, teknoloji, eğitim, toplum ve kültür ile ilgili masalarında yapılan ve kent gazeteciliği alanına girebilecek ve *Cities*’in önceki içeriğiyle uyumlu haberlerin siteye eklenmesi ile yayını farklı bir şekilde sürdürmektedir.²⁴ Bununla birlikte doğal olarak 2014-2020 yılları arasındaki içerik çeşitliliğini ve özellikle farklı teknikler de kullanılarak üretilmiş haberleri görmek pek mümkün değildir. *Cities*’in son editörü Chris Michael (2020) veda yazısında, altı yıllık süre içinde 21. yüzyılın küresel fenomenlerinden biri olan kentleşmeyi altı yüzden fazla kentle ilgili yazıda incelediklerini, bu süreçte dünyadaki mega kentler, sanatçıların gözüyle kentler, şehirlerin tarihi, özelleşmiş kamusal alanlar gibi konuları ele aldıklarını, fotoğraf, film, etkileşimli içerikler hazırladıklarını ve, mimarlar, uzmanlar, şehir planlamacıları, aktivistler, bisikletçiler, evsizler, sanatçılar, mülteciler ve çeşitli ülkelerden okuyucuların bu sürece katkısı olduğunu belirtmektedir (Michael 2020).

Cities yayın yaptığı süre içinde kentleşmenin ekolojik, ekonomik ve sosyal sonuçlarını ve kent yaşamına bunların etkisini konu almıştır. Konuları hem coğrafi olarak geniş bir alanı kapsamakta hem de tematik olarak çeşitlilik içermektedir. Sadece metin ve fotoğraf ile sınırlı kalmamış, filmler, görseller, çizimler, röportajlar ve insan hikayeleri gibi çeşitli unsurlarla kent ile doğrudan ilgilenmeyen okuyucuların bile ilgisini çekecek içerikler oluşturmuşlardır. Günlük rutin haberlerin dışına çıkarak, geniş bir zaman

•••

24 Bu yazılara şu linkten ulaşmak mümkündür: <https://www.theguardian.com/cities/all>

aralığında okunmaya devam edilebilecek, hatta ileriki zamanlarda önemli kaynaklar da oluşturabilecek ve küresel düzeyde geniş bir okur kitlesine hitap edebilecek içerikler hazırlamışlardır. Kısacası seçtiği konular, onları ele alma şekli, multimedya olanaklarından yararlanması ve rutin haber akışının dışında oluşturduğu içerikler ile kent gazeteciliği açısından önemli bir örnek oluşturmaktadır.

Sonuç

21. yüzyılda, neoliberal politikalarla birlikte kentleşmenin geldiği boyut ve ortaya çıkardığı sorunlar, kentleri ve kentleşme ile ilgili konuları küresel düzeyde merkezi bir konuma taşımıştır. Bu kapsamda uluslararası platformda gerçekleşen sürdürülebilir kentleşme tartışmaları çerçevesinde, kentlilerin sorunlar ve tartışmalar ile ilgili bilgi sahibi olarak politika oluşturma süreçlerine katılımları önemli bir gündem maddesi haline gelmiştir. Bu süreçte medyaya ve gazetecilere de önemli bir rol düştüğü kabul edilmektedir. Bu gelişmelerle birlikte dijital teknolojilerin gazetecilik alanında yaygın şekilde kullanılması da farklı alanların ve farklı tekniklerle üretilen içeriklerin gazetecilikte artmasına ve yaygınlaşmasına olanak sağlamış, kent gazeteciliği olarak adlandırılan bir alanın çeşitli örnekleri de bu süreçte karşımıza çıkmaya başlamıştır.

Kent gazeteciliği, bu gelişmelerin etkisiyle, yerel gazetecilik veya topluluk gazeteciliğinden ayrı bir alan olarak ortaya çıkmıştır. Yerel gazetecilik veya topluluk gazeteciliğinde, belirli bir kent veya belirli bir coğrafi bölge ve bu bölgede yaşayan insanları ilgilendiren yerel meseleler ele alınmaktadır. Kent gazeteciliğinde ise, hem konuların hem hedef kitlenin yerelden küresel doğru genişlediği görülmektedir. Bu kapsamda ele alınan yerel bir sorunun, kentleşmenin küresel düzeyde ulaştığı sorunlara bir örnek teşkil ettiği kabul edilmekte ve bu kabul, kent gazeteciliğini önceki örneklerinden ayıran temel farkı oluşturmaktadır.

Kent gazeteciliğinde, kent yaşamına dair çeşitli konular kentleşmenin küresel düzeydeki sonuçları, özellikle de sürdürülebilir kentleşme tartışmalarında da geçen başlıklar çerçevesinde ele alınmakta ve tartışılmaktadır. Bununla birlikte *Cities* örneğinde, kentsel yaşamdaki eşitsizliklerin temelden bir eleştirisinin yapılmadığı, kentleşme ve ortaya çıkan sorunların neoliberalizm ile ilişkisi kurulmadan politika oluşturma süreçleri ile çözülebilecek sorunlar olarak ele alındığı görülmektedir. Latin Amerika ülkeleri gibi gelişmekte olan ülkelerde ise, şehir hakkı kavramını da içine alacak şekilde daha eleştirel bir zeminden hareket eden ve ileriki çalışmalarda ele alınabilecek bazı örnekler görülmüştür.

Cities örneği belirli bir fon ile sürdürülmüş ve fon devam etmediğinde yayına son verilmiştir. Bununla birlikte, *The Guardian*'da hala kent gazeteciliği alanının haberlerine yer verilmesi, hem gazetenin bu alana önem verdiği hem bu alanla ilgili haberlerin ilgi gördüğünün göstergesidir. Bu, kent gazeteciliğinin *Cities* gibi tek başına bu alana ait bir yayın olmasa da gazete içinde bir alan olarak da sürdürülebileceğini göstermektedir. Buna ek olarak özellikle Latin Amerika ve Asya ülkeleri gibi gelişmekte olan ülkelerde de kent gazeteciliğinin örneklerine rastlanmaktadır. Kentleşme hızının ve yoğunluğunun ortaya çıkardığı sorunlar, giderek artan düzeyde kent yaşamını ve dolayısıyla insan yaşamını etkilemektedir. Bu açıdan kent ve kentleşmeye ilişkin konular sadece uluslararası örgütlerin ve kuruluşların değil, sıradan kentlilerin de daha fazla ilgilendiği ve tartıştığı konular haline gelmektedir. Kentlere ve hayatlarımızı doğrudan etkileyen kentleşme süreçlerine artan bu ilgi ile kent gazeteciliğinin de gelişmeye açık bir alan olduğunu söylemek mümkündür.

Kaynakça

- Bahçeci, Devin. 2009. "Yeşil Ekonomi; Yeni Bir Truva Atı" *Yeşil Gazete*. Erişim tarihi 20 Ocak 2021.
<https://yesilgazete.org/yesil-ekonomi-yeni-bir-truva-ati/>
- Beckett, Charlie, ve Robin Mansell. 2008. "Crossing Boundaries: New Media and Networked Journalism." *Communication, Culture & Critique* 1.1: 92-104.
<https://doi.org/10.1111/j.1753-9137.2007.00010.x>
- Brenner, Neil, and Christian Schmid. 2014. "The 'Urban Age' in Question." *International Journal of Urban and Regional Research*, 38(3): 731-755.
<https://doi.org/10.1111/1468-2427.12115>.
- Castro, Carlos J. 2004. "Sustainable Development: Mainstream and Critical Perspectives." *Organization & Environment*, 17(2): 195-225.
<https://doi.org/10.1177/1086026604264910>
- Citizenslab. 2017. "How to Become an Urban Journalist." Erişim tarihi: 23 Mayıs 2017.
<https://citizenslab.eu/stories/how-to-become-an-urban-journalist/>.
- Curry, Alexander L. and Keith H. Hammonds. 2014. "The Power of Solutions Journalism." *Solutions Journalism Network* 7: 1-14.
https://mediaengagement.org/wp-content/uploads/2014/06/ENP_SJN-report.pdf.
- Deuze, Mark and Leopoldina Fortunati. 2010. "Journalism Without Journalists." *News Online: Transformations and Continuities*, editörler Graham Meikle ve Guy Redden. Erişim tarihi 15 Mayıs 2009.
https://www.researchgate.net/profile/Leopoldina-Fortunati/publication/37612001_Journalism_Without_Journalists/links/00b7d51f39282cb2e3000000/Journalism-Without-Journalists.pdf.
- Deuze, Mark. 2003. "The Web and its Journalisms: Considering the Consequences of Different Types of News Media Online." *New Media & Society* 5(2): 203-30.
<https://doi.org/10.1177/1461444803005002004>
- Demir, Atike Sevtap ve Çağrı Kaderoğlu Bulut. 2020. "İnternette Haber Üretimi ve Gazeteciler Üzerine Bir Araştırma: Alternatif Bir Kavramsal Çerçeve Denemesi." *Ankara Üniversitesi Sosyal Bilimler Dergisi* 11.2: 13-22.
<http://dx.doi.org/10.33537/sobild.2020.11.2.2>
- Demir, Atike Sevtap ve Çağrı Kaderoğlu Bulut. 2018. "İnternet Gazeteciliği ve Çalışma: Emek Süreci Ekseninde Bir İnceleme." *Akademia Sosyal Bilimler Dergisi*: 426-440.
<https://dergipark.org.tr/en/pub/asj/issue/40224/479049>
- Dinçer, Özgün. 2016. "Sürdürülebilir Kentleşme Tartışmaları ve Kent Hakkı." *Ufuk Üniversitesi Sosyal Bilimler Dergisi*, 5(10): 73 - 84
- Fenton, Natalie. 2010. "News in the Digital Age." *The Routledge Companion to News and Journalism*, editör Stuart Allan. New York: Routledge.

- Greenberg, Susan. 2012. "Slow Journalism in the Digital Fast Lane." *Global literary journalism: Exploring the journalistic imagination*, editörler Richard Keeble ve John Tulloch, Peter Lang, New York. Erişim Tarihi 20 Ocak 2021
<https://pure.roehampton.ac.uk/portal/en/publications/slow-journalism-in-the-digital-fast-lane>
- Greenberg, Susan. 2007. "Slow Journalism." *Prospect Magazine* 25:2007. Erişim Tarihi 20 Ocak 2021.
<https://www.prospectmagazine.co.uk/magazine/slowjournalism#.UzAX0F7j744>.
- Haak, Van der, Bregtje, Michael Parks, Manuel Castells. 2012. "The Future of Journalism: Networked Journalism." *International Journal of Communication*, 6(16). Erişim Tarihi 20 Ocak 2021.
<https://ijoc.org/index.php/ijoc>
- Henderson, V. 2002. "Urbanization in Developing Countries." *The World Bank Research Observer*, 17(1): 89-112.
<https://doi.org/10.1093/wbro/17.1.89>
- Herd, Mike. 2014. "What Makes Your City So Special?" Erişim tarihi 27 Ocak 2014.
<https://www.theguardian.com/cities/2014/jan/27/guardian-cities-website-welcome>.
- Kaderoğlu Bulut, Çağrı. 2019. *Sınıfın Sınırlarında Gazeteciler ve Proleterleşme*. Nota Bene: İstanbul.
- Kıyan, Zafer, ve Nurcan Törenli. 2018. "Sosyal Medyanın Gazetecilikteki Rolü: Türkiye'deki Haber Kuruluşları Üzerine Bir İnceleme." *Gaziantep Üniversitesi Sosyal Bilimler Dergisi* 17.1:32-52. doi:10.21547/jss.374938
- Kingsley, Davis. 1965. "The Urbanization of the Human Population." *Scientific American* Vol 213 (3): 40-53.
<https://www.jstor.org/stable/24931110>
- Le Masurier, M. 2015. "What is slow journalism?". *Journalism Practice*, 9 (2): 138-152. Doi:10.1080/17512786.2014.916471
- McIntyre, Karen. 2019. "Solutions Journalism: The Effects of Including Solution Information in News Stories About Social Problems." *Journalism Practice* 13(1): 16-34. Doi:10.1080/17512786.2017.1409647
- Michael, Chris. 2020. "Guardian Cities: Farewell From The Editor." Son erişim tarihi 13 Ocak 2020.
<https://www.theguardian.com/cities/2020/jan/13/guardian-cities-farewell-from-the-editor>.
- Michael, Chris. 2019. "The Inside Story of Guardian Cities: A New Kind of Journalism." Erişim tarihi 27 Ağustos 2019.
<https://www.theguardian.com/membership/2019/aug/27/the-inside-story-of-guardian-cities-a-new-kind-of-journalism>.

- Ochoa, Waldir. 2017. "Taller de periodismo urbano y ciudades sostenibles. Periodismo Urbano: Construir Una Ciudad Posible." Erişim tarihi 10 Mart 2017.
<https://fundaciongabo.org/es/recursos/relatorias/taller-de-periodismo-urbano-y-ciudades-sostenibles>
- Özlüer, Fevzi, 2007. "Sürdürülebilir Kalkınmanın Ekonomi Politikası." Dosya 05, Haziran :4-13. Erişim Tarihi 20 Ocak 2021.
<http://www.mimarlarodasiankara.org/dosya/dosya5.pdf>
- Perez Bobadilla, Natalia. 2018. "Urban Journalism &The Urban Future Global Conference." Erişim tarihi 24 Mayıs 2018.
<https://www.4cities.eu/urban-journalism-the-urban-future-global-conference>
- Rodgers, Scott. 2020. "News in the Digital Age." *The Routledge Companion to Urban Media and Communication*, editörler Zlatan Krajina ve Deborah Stevenson. New York: Routledge.
- Şahin, Ümit. 2004. "Truva Atı Olarak Sürdürülebilir Kalkınma." *Üç Ekoloji*. 2: 1-16
- Unesco. 1985. "The Urban Explosion." *The Courier* 1985: 24-29.
<https://en.unesco.org/courier/march-1985>
- UNFPA. 2007. *Annual Report*. Erişim tarihi 20 Ocak 2021.
https://www.unfpa.org/sites/default/files/pub-pdf/ar07_eng.pdf
- United Nations. 2019. "World Population Prospects 2019: Highlights." Erişim tarihi 20 Ocak 2021.
https://population.un.org/wpp/Publications/Files/WPP2019_Highlights.pdf
- Urbact. 2019. "The do's and don'ts of urban journalism. Tips from the editor of Guardian Cities." Erişim tarihi 5 Eylül 2019.
<https://urbact.eu/dos-donts-urban-journalism-tips-guardian-cities>
- Yıldırım, A., Şimşek, H. 2011. *Sosyal Bilimlerde Nitel Araştırma Yöntemleri*. Seçkin Yayıncılık: Ankara.

Haberler

- Blumenstein, David. 2020. "Why Los Angeles is Scientology's Perfect City – An Illustrated Guide." *The Guardian Cities*. Son Yayın Tarihi: 10 Ocak 2020.
<https://www.theguardian.com/cities/2020/jan/10/why-los-angeles-is-scientologys-perfect-city-an-illustrated-guide>.
- Bramley, Ellie Violet. 2018. "Desire Paths: The Illicit Trails That Defy the Urban Planners." *The Guardian Cities*. Son Yayın Tarihi: 5 Ekim 2018.
<https://www.theguardian.com/cities/2018/oct/05/desire-paths-the-illicit-trails-that-defy-the-urban-planners>.
- Butler, Jim. 2019. "Flying Pigs and Mathematicians: Inside the Cambridge Pub Facing Demolition." *The Guardian Cities*. Son Yayın Tarihi: 13 Aralık 2019.
<https://www.theguardian.com/cities/2019/dec/13/flying-pigs-and-mathematicians-inside-the-cambridge-pub-facing-demolition>.
- Cities.2020. "Divided Cities." *The Guardian Cities*. Yayın Tarihleri: 6 Kasım 2019-22 Ocak 2020.
<https://www.theguardian.com/cities/series/divided-cities>.
- Cities. 2019a. "Guardian Concrete Week." *The Guardian Cities*. Yayın Tarihleri: 25 Şubat-15 Mart 2019.
<https://www.theguardian.com/cities/series/guardian-concrete-week>
- Cities. 2019 b. "The Next 15 Megacities". *The Guardian Cities*. Yayın Tarihleri: 7 Ocak-20 Şubat 2019.
<https://www.theguardian.com/cities/series/next-15-megacities>.
- Cities 2019 c. "Sweltering Cities." *The Guardian Cities*. Yayın Tarihleri: 13 Ağustos 2018-6 Aralık 2019.
<https://www.theguardian.com/cities/series/sweltering-cities>.
- Cities. 2019d. "Cities in Motion." *The Guardian Cities*. Yayın Tarihleri: 17 Şubat 2014-7 Ekim 2019.
<https://www.theguardian.com/cities/series/cities-in-motion>.
- Cities. 2019e. "Cycling the City." *The Guardian Cities*. Yayın Tarihleri: 11 Haziran 2018-14 Kasım 2019.
<https://www.theguardian.com/cities/series/cycling-the-city>.
- Cities. 2019f. "Walking the City." *The Guardian Cities*. Yayın Tarihleri: 6 Ağustos 2016.
<https://www.theguardian.com/cities/series/walking-the-city>.
- Cities. t.y. "The Empty Doorway". *The Guardian Cities*. Son Yayın Tarihi: tarih yok.
<https://www.theguardian.com/cities/series/the-empty-doorway>.
- Fleming, Amy. 2020. "The Case For ... Making Low-Tech 'Dumb' Cities Instead of 'Smart' Ones." *The Guardian Cities*. Son Yayın Tarihi: 15 Ocak 2020.
<https://www.theguardian.com/cities/2020/jan/15/the-case-for-making-low-tech-dumb-cities-instead-of-smart-ones>.

- Grant, Harriet ve Chris Michael. 2020. "The Case For ... Designing Cities Around the Needs of Children." *The Guardian Cities*. Son Yayın Tarihi: 14 Ocak 2020.
<https://www.theguardian.com/cities/2020/jan/14/the-case-for-designing-cities-around-the-needs-of-children>.
- Hancox, Dan. 2020. "The Case For ... Truly Taking Back Control – By Reversing the Privatisation of Our Cities." *The Guardian Cities*. Son Yayın Tarihi: 16 Ocak 2020.
<https://www.theguardian.com/cities/2020/jan/16/the-case-for-truly-taking-back-control-by-reversing-the-privatisation-of-our-cities>.
- Hunt, Elle ve Guardian Readers. 2018. "Let's Bring Back the Dignity of Walking': Being on Foot in Your City." *The Guardian Cities*. Son Yayın Tarihi: 21 Eylül 2018.
<https://www.theguardian.com/cities/2018/sep/21/lets-bring-back-the-dignity-of-walking-being-on-foot-in-your-city>.
- Kent, Debbie. 2018. "'I Follow a Different Person Every Day': Using Strangers to Explore the City" *The Guardian Cities*. Son Yayın Tarihi: 21 Eylül 2018.
<https://www.theguardian.com/cities/2018/sep/21/i-follow-a-different-person-every-day-using-strangers-to-explore-the-city>.
- Knight, Will. 2019. "The Illustrated City: Glasgow's Disappearing Independent Newsagents." *The Guardian Cities*. Son Yayın Tarihi: 1 Kasım 2019.
<https://www.theguardian.com/cities/2019/nov/01/the-illustrated-city-glasgows-disappearing-independent-newsagents>.
- Matumula, Poa. 2019. "How Do You Stop a Megacity Grinding to a Halt? A Cartoon." *The Guardian Cities*. Son Yayın Tarihi: 20 Aralık 2019.
<https://www.theguardian.com/cities/2019/dec/20/how-do-you-stop-a-megacity-grinding-to-a-halt-a-cartoon>.
- Mecking, Olga. 2018. "Can Local Walking Groups Help Solve Urban Issues?" *The Guardian Cities*. Son Yayın Tarihi: 14 Kasım 2018.
<https://www.theguardian.com/cities/2018/nov/14/the-dutch-cities-using-walking-to-tackle-issues-from-vandalism-to-broken-streetlights>.
- Orange, Richard. 2018. "Stockholm Says No to Apple 'Town Square' In Its Oldest Park." *The Guardian Cities*. Son Yayın Tarihi: 1 Kasım 2018.
<https://www.theguardian.com/cities/2018/nov/01/stockholm-apple-town-square-park-kings-garden-kungstradgarden>.
- Wainwright, Oliver. 2020. "The Case For ... Never Demolishing Another Building." *The Guardian Cities*. Son Yayın Tarihi: 13 Ocak 2020.
<https://www.theguardian.com/cities/2020/jan/13/the-case-for-never-demolishing-another-building>.
- Walker, Rob. 2019. "The Art of Noticing: Five Ways to Experience A City Differently." *The Guardian Cities*. Son Yayın Tarihi: 9 Mayıs 2019.
<https://www.theguardian.com/cities/2019/may/09/the-art-of-noticing-five-ways-to-experience-a-city-differently>.

Examining National Identity Building From a Network Analysis Perspective The Semantic Structure of Kemalist Journal *Ülkü*

Aysun Akan

Izmir University of Economics, Faculty of
Communication

<https://orcid.org/0000-0003-0204-6654>
aysun.akan@ieu.edu.tr

Selin Türkel

Izmir University of Economics, Faculty of
Communication

<https://orcid.org/0000-0002-6590-5607>
selin.turkel@ieu.edu.tr

Ebru Uzunoğlu

Izmir University of Economics, Faculty of
Communication

<https://orcid.org/0000-0002-9715-8415>
ebru.uzunoglu@ieu.edu.tr

Aytunç Erçifci

Izmir University of Economics, Faculty of
Communication

<https://orcid.org/0000-0003-1541-2334>
aytunc.ercifci@ieu.edu.tr

Ulusal Kimlik İnşasının Ağ Analizi Perspektifinden İncelenmesi

Kemalist Dergi Ülkü'nün Anlamsal Yapısı

Aysun Akan

İzmir Ekonomi Üniversitesi, İletişim Fakültesi

<https://orcid.org/0000-0003-0204-6654>

aysun.akan@ieu.edu.tr

Selin Türkel

İzmir Ekonomi Üniversitesi, İletişim Fakültesi

<https://orcid.org/0000-0002-6590-5607>

selin.turkel@ieu.edu.tr

Ebru Uzunoglu

İzmir Ekonomi Üniversitesi, İletişim Fakültesi

<https://orcid.org/0000-0002-9715-8415>

ebru.uzunoglu@ieu.edu.tr

Aytunç Erçifci

İzmir Ekonomi Üniversitesi, İletişim Fakültesi

<https://orcid.org/0000-0003-1541-2334>

aytunc.ercifci@ieu.edu.tr

Abstract

This study focuses on *Ülkü*, the official journal of the People's Houses (Halkevleri), which was designed to create an ideology for the modern Turkish state as opposed to Ottomanism. It is aimed to examine the semantic structure of *Ülkü* version of Kemalist modernism through holistic approach. This allows us to examine the whole by inquiring the relationship between the words in the selected articles instead of looking at the content of the journal to search for previously determined themes. Unveiling latent meaning of *Ülkü* can have important consequences for communication literature in terms of building national identity. The findings contribute to our grasping of identity building communication practices. The study also demonstrates the utility and contribution of semantic network analysis for understanding of *Ülkü*, as a vehicle for replacing the traditional even 'archaic' Ottoman-Muslim identity with the new modern-western identity. The initial findings of research demonstrate six permanent items (history, big, nation, year, homeland, Turkish), addressing embedded ideological latent meanings related to the modern national identity.

Keywords: *Ülkü*, Kemalism, National Identity, Strategic Communication, Semantic Network Analysis.

• • • • •

Received: 3.3.2021 ■ Accepted: 23.6.2021

Öz

Modern Türk devletinin ideolojisini halka yayma çabalarının en önemlilerinden biri Halkevlerinin kurulması ve Halkevleri dergilerinin yayınlanmasıdır. Bu yayınların en önemlisi kuşkusuz Ankara Halkevi'nin çıkardığı *Ülkü* dergisidir. *Ülkü*'nün iki temel amacı olduğu söylenebilir; birincisi Osmanlılık yerine Türklük bilincini geliştirmeye çalışmak, ikincisi de modern (Batı) düşünce yapısının halka benimsetilmesine katkıda bulunmak. Nihai hedef ise Batılı modern Türk kimliğinin oluşturulmasıdır. Çalışmamızın temel amacı da semantik ağ analizi ile bütüncül bir yaklaşım gözeterek Kemalist modernleşmenin önemli bir iletişim aracı olan *Ülkü* dergisini analiz etmektir. Bu, önceden belirlenmiş temaları keşfetmek için derginin içeriğine bakmak yerine, seçilen makalelerdeki kelimeler arasındaki ilişkiyi sorgulayarak bütünü incelememizi sağlamıştır. Araştırmamız, *Ülkü* dergisinin içerdiği yazıların örtük anlamının ortaya çıkarılması, ulusal kimliğin inşasında iletişimin rolünün daha iyi anlaşılmasına hizmet ederek, bu alandaki literatüre katkıda bulunmayı amaçlamaktadır. Bulgularımız, geleneksel hatta 'arkaik' Osmanlı-Müslüman kimliğinin yerini alması istenilen modern-batılı kimlik oluşturma sürecinin bir aracı olarak *Ülkü*'nün rolünün daha iyi anlaşılması için anlamsal ağ analizinin faydasını ve katkısını da ortaya koymaktadır. Araştırmanın ilk bulguları, modern ulusal kimliğe ilişkin gömülü ideolojik örtük anlamları ele alan altı kalıcı öğeyi (tarih, büyük, ulus, yıl, vatan, Türk) göstermiştir.

Anahtar Kelimeler: *Ülkü*, Kemalizm, Ulusal Kimlik, Stratejik İletişim, Semantik Ağ Analizi.

• • • • •

Makale geliş tarihi: 3.3.2021 ■ Makale kabul tarihi: 23.06.2021

This study aims to unveil the holistic structure of *Ülkü* version of Kemalist modernism through a semantic network analysis demonstrating the contribution of the approach for understanding the journal, as a medium for replacing the traditional even 'archaic' Ottoman-Muslim identity with the new modern-western identity. The publication of Ankara People House, *Ülkü* (1933-1950) has been the centre of attention of academic research since its establishment, which predominantly focuses on the importance of the magazine in the Turkish modernization process (Mardin 1981; Tunçay 1981; Ahmad 1993; Dağtaş and Tazegül 2005). Others locate *Ülkü* in the political and social dynamics in the founding years of the new republic (Tunçay 1981; Ahmad 1993; Zürcher 1993).

There is still an ongoing research interest in the historical significance of the magazine; Erdal (2011) deals with *Ülkü* in relation to the population policy in the early republican period and Onbaşı (2011) concerns with the debates on peasantry and rural life in the early republican period while Otaç (2019), Uyar (1997) and Aydın (2004) examine the ideological function of the magazine and its contribution to Turkish Enlightenment. *Ülkü* perfectly illustrates the role of communication in legitimizing ideology in the process of modernization and nation-state building, which largely explains its popularity in academic research.

People's Houses magazines took on the task of cultural transformation efforts that left their mark on the 1930s. The goal of the cultural reforms was to create a modern western citizen loyal to republican values. *Ülkü* played the pioneering role in teaching the young generations purposes of the reforms to create a collective consciousness to disseminate the nationalist ideology among the masses. It was part of a great cultural effort of the republican elite to communicate republican ideals to people, especially youth, who are equipped with national consciousness and modern knowledge, would ensure the continuity of the Kemalist modernization project. The western-educated republican elite¹, who strongly believed in science and progress, set out a cultural transformation project through People's Houses (1932) and their publications, to ensure legitimacy and citizens' obedience. Committed to Kemalist ideals, *Ülkü* writers have produced some of the most original texts on Turkey's language, folklore, archaeology, music and geography.

•••

1 Elite refers to high ranking social groups. Ruling elite is used to refer to the political elite whose power resided in controlling the administration and military force. Instead of 'ruling class', 'ruling elite' is used because the power of the ruling elite was not based on ownership of property although they were active in economic field during the high tide of statism in the late 1930s and 1940s.

Semantic network analysis, utilized research approach of this study, allows us to reveal the extraordinary purposeful effort of these intellectuals to raise the national consciousness of the people, to teach them republican ideals and western knowledge through one of the most remarkable magazines of the time. Our research is a contribution to the above-mentioned literature, since it focuses on the themes related to modernity and nation building processes. The value of our research is that we have the chance to look at *Ülkü* more holistically with semantic network analysis and identify issues that have not been addressed before. The unique contribution of network analysis is to alter the analytical emphasis from individual attributes to the holistic relational patterns revealing common meanings (Salpeteur et al. 2017). In that vein, this study illustrates the indicators of national identity conveyed through *Ülkü*.

The hidden links between the various articulations of Kemalist modernization and the processes of nation-building are revealed providing us to see the rationale that determined the 96 *Ülkü* articles on a wide range of topics, from agriculture to education, from population growth to modernity, from village life to archaeology, and to the virtues of republican reforms.

The article is organized in the following manner: the first section examines the historical context, consisting of People's Houses, People's Houses publications, and *Ülkü*. The second section, methodology, provides data gathering and analysis procedures and semantic network concepts. The next section presents findings of the study utilizing the analytic procedure stated above along with the conclusion section in which the results are discussed in a detailed manner.

Historical Context

The Ottoman Empire lost the First World War (1914-1918); the Mudros Armistice of October 31, 1918 marked the end of the Ottoman Empire. The Republic was proclaimed in 1923 after the National Liberation War against the British, French, Italian and Greek armies between 1919-1922. The War was won under the leadership of modernist military-bureaucratic-intellectual elites, led by Mustafa Kemal Atatürk.

Kemalism, named after the founding father of the modern Turkish Republic Mustafa Kemal Atatürk, was an ideology based on homogenization of an ethnically and religiously diverse population, aiming ultimately to create a modern westernised state and society.

The leading members of the elite saw homogenisation as vital to the survival and consolidation of the nation state, since they believed that the disintegration of the Ottoman Empire was the result of the multi-ethnic and multi-religious structure of the Ottoman state system (Isyar 2005).

In 1912, just before the First World War, the population of the Ottoman Empire consisted of Muslims (Turks, Kurds, Circassians, Bosnians, Laz and others), Christians (Greeks, Armenians and the others), Jews and Circassian. Non-Muslims made up of 20 per cent of the population. After the Balkan Wars (1912-1913), the First World War and the Population exchange between Greece and Turkey (1923), the non-Muslim population dropped to just under 3 per cent in the early 1920s (Okutan 2004), and was 2.64 per cent in 1927 census.

Kemalists invited both the Muslims and the remaining non-Muslims to become Turkish, for this, a common language was essential. Non-Muslims² were often the target of 'Citizen Speak Turkish' campaigns in the 1930s but so too were Muslims, especially Kurds and Arabs.

Kemalism consolidated its power as a mono-party regime during the 1930s and the ethnic tone of the nationalist discourse increased dramatically. Any resistance to Turkification policies were labelled as reaction incited by the remnants of the ancient regime. This rhetoric was adopted by the elites

•••

2 The creation of the nation-state in Turkey, involving the imposition of a standard citizenship, aimed to achieve this. Kemalists believed that citizenship would provide people with an identity powerful enough to replace the old loyalties and the idea of citizenship was developed to ensure that the individuals tied to the state and nation with membership involving both legal status and 'feeling of belongingness' (Üstel 1997, 126-128). The legal definition (1924) of citizenship was read, as "The people of Turkey regardless of their religion and race would, in terms of citizenship, be called Turkish." There did not seem to be any problem in the legal definition, the problem arose when belonging to the 'nationhood' was defined in terms of common language -Turkish- and cultural values were connoted as Islamic values. According to Özbudun (1997) this meant "to accept the citizenship rights of the minorities but not recognising them as Turks socially" (66) or as Wimmer (2002) put it, the legal acknowledgement of the non-Muslims' citizenship did not entail social acknowledgement as the criteria of belonging to the nation. Kemalist nationalism became increasingly discriminatory against ethnic and religious claims towards the end of the 1920s. Keyder (1989) however, argues that this was not a consistent characteristic of Kemalist nationalism, but neither was it a minor one. The elite were not, however, resolute defenders of the ethnic origin, for example, Atatürk emphasised the ethnic component of citizenship at the same time he argued that minorities would become part of the Turkish nationhood if they genuinely adopted Turkish culture and become 'truly Turks' (Kadıoğlu 2001).

against the Kurds throughout the 1930s, and indeed, throughout the history of the Republic. Turkishness and Turkish culture, as defined by the ruling elite, were emphasised as one of the most important ingredients of the republican state and society.

Secularism was another important task of Kemalist modernisation. Secularisation policies, involving the prohibition of religious instruction, and the secularisation of education, required the annihilation of traditional religious practices in society.

During the National War of Independence (1919-1922) and during the consolidation of the nation state in the 1920s and 1930s, the Kemalists adopted an Islamic discourse to mobilise the masses and secure the alliance of influential religious leaders. However, Mustafa Kemal made a careful distinction between regressive and progressive Islam³, promoting the latter as compatible with modernization (Çınar and Duran 2008).

Some of the initial reforms carried out in the first two decades after the establishment of the Republic (1923) were the abolition of the Caliphate (1924), closure of religious orders and madrasas, in which education was based on the teaching of Quran, and the introduction of a unified education system (1924). These reforms created a secular education system, disempowered the ulema (religious scholars) and ultimately, de-emphasized Islam, and disassociated it from the regime of the Turkish republic. The main objective of the Kemalist regime was to bring under its control all autonomous Islamic political and civic activities, and promote an acceptable state Islam (Çınar and Duran 2008). Religion was controlled through the Directorate of Religious Affairs (1924).

Thus, until the 1950 general election, the first multiparty election in the history of republic, the ruling Republican People's Party (CHP) imposed a strict control on Islamic political and civil activities to prevent a threat to the

•••

3 The state adopted different strategies towards Islam; when the Sufi orders threatened the regime, namely the Sheikh Said Rebellion (1925) and Kubilay Incident (Lieutenant Kubilay was behaded by Naqshbandi Sufi protesters in 1930) Mustafa Kemal reacted with utmost determination saying that "The Turkish republic cannot be a country of sheikhs, dervishes, devotees, and lunatics." In his opinion "the truest and the most authentic order is that of civilization." Thus, Kemalism distinguished between Islam as "artificial and consisting of superstitions" and Islam as "mild and rationalist, which does not oppose to progress" (Sakallioğlu 1996, 235-236).

secular republic by what the Kemalists believed was a backward-looking and reactionary force (Akan 2015). While secularism has been a strong reference for a significant section of the middle class and civil-military bureaucracy, most Turkish people continue to identify themselves with reference to Islamic culture.

Kemalist reformists' task of modernisation and creation of a western type of nation state required disowning the Ottoman past. To this end, they replaced the Arabic script with Latin script in 1928 and formed the Turkish History Institute and Turkish Language Institute. The former produced a 'Turkish History Thesis', which 'proved' that Ottoman past was an unwanted accident in the course of Turks' long and glorious history, while the latter lent support to this thesis with the 'Sun Language Theory', which asserted that all languages, and therefore all civilisations, originate from Turkish.

Although the claims of ethnic, linguistic, religious or class recognition were suppressed, either by force or through legal means, the ruling elite were aware that force alone would not ensure compliance, and sought citizens' consent. In other words, the question of legitimacy, i.e., the state's ability to establish citizens' loyalty and obedience was a serious issue for the republican elite, who faced challenges from diverse groups competing for loyalty.

As well as political changes, the state was actively involved in economic and social change, which had been lacking until then. The western-educated middle-class ruling elite adopted an outlook dominated by positivism and science, in an attempt to reach the levels of Western civilisation. In the absence of economic development, they introduced reforms in superstructure, and in legal and cultural fields, which would, they believed, bring about changes in economic and social structure. These reforms included the standardisation of the school system, abolishment of the pious trusts, adopting Gregorian calendar and solar clock in place of the lunar calendar (1926), adopting a secular code (1926), annulment of the Sharia courts (1926), replacement of the Arabic alphabet with Latin alphabet (1928) and the foundation of the Turkish Language Research Society (1932) and introduction of Turkish History Thesis (1930). They contributed to the reproduction and dissemination of the ideology of nationalism, and the idea of the Turkish republican citizenship.

One of the primary functions of the education reforms was to teach citizens new values, such as the love of the motherland, which meant learning to be 'useful' for the nation. Atatürk was actively engaged in the process of cre-

ating new citizens through various civic education courses under the names of *Information about Motherland* in 1924, and the *Main Principles of Citizenship* in 1927 (İçduygu et al. 2000). These interventions in the education processes “gives the state the possibility of shaping and supporting the image of the nation” (Blackkisrud and Nozimova 2010, 173).

The republican elite saw language as fundamental part of the national identity. The Sun Language theory was a step further in the direction of creating a national consciousness. Its main claim was that Turkish was the source of all major languages (Çagaptay 2004). Despite the unfounded nature of these claims, it served well in the creation of a national identity and source of pride for Turks (Çagaptay 2004). Language reform was part of the modernisation process aiming to break ties with the Islamic past, and adopt modern western secular values. These reforms introduced by the republican elite aimed at creating a homogenous nation-state, in which people would ‘imagine’ (Anderson 1991) themselves as part of the community. The language and education reforms were significant steps in efforts to build a collective consciousness among the citizens, who would unite around a common culture, and imagine themselves as sharing the same ideal. The ideological intervention of the nationalist elite continued in the 1930s, initiating research into ancient Turkish history as an attempt to construct a common past for the Turks, involving an ‘invention of tradition’ (Hobsbawm 1983). The Turkish History Thesis was developed to demonstrate the uniqueness of the Turkish civilisation and deconstruct the past to suit the needs of the republican ideals. Particular attention was paid to the pre-Islamic period of Turkish history. One of the most important contributions of the History Thesis and the Sun Language Theory was to project a national identity endowed with superior qualities, rooted in the ancient world. The purpose was to create strong admiration for the motherland and a history that would inspire loyalty (Ayдын 2004).

The dominant ideology needs communication channels to obtain the consent of the people. Although the dominant ideology is imposed with force, it also needs consent for the reforms to be internalized and rooted. Kemalism, as an elitist project, developed the institution known as ‘People’s Houses’ as an important communication tool to contribute to the formation of national identity and modern citizens.

People’s Houses

People’s Houses were planned precisely for the purpose described above in February 19, 1932. When they were closed on August 11, 1951, the total num-

ber of Houses was 4780. Vildan Aşir, who proposed the People's Houses model, was inspired by the Sokol model from Czechoslovakia. Aşir described the People's Houses project in the following words; "these should be the homes of the people, not a school, but should teach science, culture, art, literature, music, sports, and the values of the people that make a nation a civilized nation. There would be no place for any kind of bigotry in these houses" (Arıkan 1999, 267-268). As underlined and emphasized, in this statement, education, in the broadest sense of the word, was at the forefront. However, it may be more realistic to say that the priority was the political purpose.

In his speech in the opening ceremony of the People's Houses, Reşit Galip, who became the Minister of National Education shortly after taking on the task of establishing People's Houses, said "Islamism or Ottomanism cannot be the guiding principles for the modern Turkey. Throughout history, Turks established the highest civilisations wherever they inhabited. It is time now to gain confidence and remember to past glories and go forward. The only way to recover the glorious days is through nationalism" (Çeçen 1990, 115-116). The mission of the People's Houses was to disseminate the nationalist ideology among the masses to teach them the meaning and purpose of the reforms, and how to be model citizens for the new republic. The elite was aware that force alone was not enough in getting people accept the reforms, they had to be convinced that the reforms were to their benefit. İnönü said 'I believe People's Houses are going to be more effective than the military force in achieving the national unity' (Çeçen 1990, 107).

It was hoped that participants in the training and cultural activities would reach a level of consciousness that would enable them to appreciate the reforms. It seems that the Kemalist elite had a strong belief in education for a modern secular life. The activities of the People's Houses were designed to transform cultural life, and ultimately, to create a modern republican citizen. These activities were classified into different areas: language, history, literature, fine arts, acting, sports, social aid courses, libraries and publishing, village life, and history and museums. Active participation of the public was required for these different branches to fulfil their functions, and resources were made available for promoting the Turkish language, literature and history among local people; conducting ethnographic research on surrounding villages and their inhabitants; finding and preserving historical artefacts; encouraging fine arts and theatre; promoting sports activities; and providing the poor and sick with healthcare and assistance (Kılınc 2017).

The 1935 People's Houses annual report shows the extraordinary effort made to realize these activities: 782 plays were attended by 294 thousand people, 776 concerts, by 137 thousand, 636 film screenings, by 296 thousand, 1503 conferences by 322 thousand, 23 exhibitions by 34 thousand, 36 national products day by 224 thousand, 1867 sports days by 48 thousand, 564 trips by 31 thousand, 1370 night outs by 398 thousand, 187 balls by 28 thousand, 295 festivals by 40 thousand, also, 625 thousand used the libraries, and 240 wedding ceremonies and 211 tea parties were organised (Çeçen 1990). This list clearly demonstrates that the objective of the People's Houses extended well beyond the role of agents for conveying the official ideology to people, and became a cultural transformation project, ultimately aiming to transform people into productive, cultured and engaged individuals. This accelerated the cultural transformation process by enabling people to encounter republican ideology in their daily interactions.

Radio was an important medium utilized to spread state ideology (Kocabaşoğlu 2010). The question may arise as to why there was a need for the People's Houses, when the government controlled the radio and the press, through the strict 1931 press law. However, People's Houses fulfilled a gap of communication caused by the low literacy rate, which meant the lack of access to the press, and low incomes, which prevented many from obtaining radio sets. Moreover, with their multitude of activities, these institutions were invaluable in providing a space where the elite and the villagers could engage in face-to-face communication. Thus, the People's Houses were designed as a meeting point in order to create a sense of unity and the consciousness of 'us'.

People's Houses Publications

Publicising People's Houses' activities was necessary to achieve their multiple goals; to serve this purpose, publication branch of the organisation was established. This branch was responsible for publishing a house magazine, books and articles based on research by other branches, responsible for language, literature, history and ethnography. The publishing branch was also involved with the establishment of libraries, and inviting speakers on various topics to deliver talks to town and city audiences (Karpaz 1974, 71).

The total of 58 People's Houses magazines were published in 30 locations. 80% of magazines were published between 1932-1940 (Güz 1995). The authors of these journals were teachers, doctors, lawyers, judges and engineers from the regions where the local People's Houses magazines were published. Local literate people, as well as talented high school students, were also encouraged

to contribute to these periodicals. The authors were volunteers and received no payment.

People's Houses magazines were published under one-party rule, when the opposition press and political activities were silenced. This helped to create a collective consciousness that played an important role in the formation of national identity. One of the most important duty of the People's Houses publications was to inform and teach the public about Republic's cultural goals, encouraging the intellectual development of rural and urban youth in accordance with national culture and modern scientific developments. The local youth were encouraged to contribute to these publications in order to root the cultural reforms among the masses (Güz 1995).

The editors of the People's Houses periodicals advised their writers to use simple language, in line with the republican elite's vision for the education of the rural population. In fact, a great variety of books and pamphlets published were on social and practical issues (Karpat 1974). These publications helped to establish a communication bridge between the elite and the countryside. Through strategic communication efforts, these government sponsored publications contributed to the nation building process (Taylor and Kent 2006).

Ülkü

Ülkü was a journal published by the Ankara People's House, the capital city of Turkey, for 17 years between 1933 and 1950, with 272 issues in total. Mustafa Kemal Atatürk himself chose the name *Ülkü*, meaning *Ideal*. The journal assumed the task of educating the masses based on western ideas, habits and tastes. It created a rich resource in folklore, literature and social research. *Ülkü* also acted as a training ground for the next generations of intellectuals (Güz 1995).

The pages of *Ülkü* were open to all writings that served to expand Kemalist revolution. It was a leading example of, and a theoretical guide for, propaganda and revolutionary printing, and demonstrated the methods of covering revolutionary issues to scholars and House journals across the country.

In the first issue, the Secretary General of the ruling Republican People's Party, Recep Peker, explained the purpose of the magazine as follows: "We publish *Ülkü* to nourish the excitement of the new generation that moves towards an honourable and bright future by leaving the dark ages behind and

to establish unity of mind, unity of heart and movement among those who join this great road" (Peker 1933, 1).

He further stated that the journal would follow an editorial policy serving the national language, national history, national art and culture. The writers of *Ülkü* were expected to be idealists, as in the name of the magazine. Peker and the Kemalist elite's high expectations of the writers are striking: "The greatest pleasure of those who are sincere believers in revolutionary ideals is to let their ideas be known to others without any financial profit. He, who is a perfect philosopher, is the one who gives from himself to society, expects no reward. In fact, the true philosopher sacrifices himself for the ideal when necessary" (Peker 1933, 1-2).

Ülkü constituted the communication pillar of the People's Houses project, and served the purpose of raising the general cultural level so that the Kemalist revolution would be appreciated and adopted by the people. Its content has been edited to serve this purpose. The content analysis of *Ülkü* has shown that the most emphasised topics were celebrations of national days; language and history; village life and education; and motherland Anatolia and national culture.

In almost every issue, *Ülkü* featured a government official's speech, mostly by leading members of the ruling party on anniversary celebrations (Independence Day, anniversary of the proclamation of the republic, the anniversary of the opening of the Grand National Assembly, liberation days of towns and cities, and anniversaries of reforms [e.g., adoption of the Latin Alphabet, of western dress, and of western education]). The frequent grand celebrations functioned as 'flagging' or 'reminders' of nationhood, and citizens' sense of belonging (Billig 1995). Ultimately, the purpose of all these rituals was to make individuals proud of their national identity⁴.

Kemalists believed that a modern nation state required unity between language and consciousness of history, reflected in many *Ülkü* articles. A significant number of articles focus on the purification of the Turkish language and the removal of foreign roots, which is seen necessary for the establishment of its own identity.

•••

4 Recep Peker, "Kubilay Abidesinin Açılması" [Opening of the Kubilay Monument], *Ülkü*, Issue 23, January 1935, 374-376; Ferit C. Güven, "Utkular Ayı Ağustos" [August, the Month of Victory], *Ülkü*, Issue 31, September 1935, 1-4; F. Celal Güven, "Kubilay Günü" [Kubilay Day], *Ülkü*, Issue 35, January 1936, 366-368.

Ülkü conducted a survey to search for suitable Turkish equivalents to borrowed Arabic and Persian words widely used in the Ottoman written language (Küçüka 1934). Another issue that concerned the writers was the use of other languages in public places. The following words are from an *Ülkü* writer who is uncomfortable with the use of Kurdish in the east and south-east: "...majority of the people in the east and the southeast of Turkey did not speak Turkish. The last census has taught us many things about our country. Among these is one of the most important issues in our country. Statistics tell us that more than fifty percent of people in the east and southeast of Anatolia do not speak pure Turkish. In the past, almost all the people spoke pure Turkish and, as the history documents show, these people, who were of Turkish origin, lost their native language and acquired foreign languages."⁵ As stated before, the new regime has made a great effort to avoid being identified with the Ottomans. Therefore, a large number of *Ülkü* articles on history cover the pre-Ottoman history of Turks. These consist of analysis of Turks from central Asia, who according to the Turkish History Thesis, were the origins of all civilisations.⁶

Central Asia has always been an indispensable reference because of the deep-rooted history of Turks from this region. However, Anatolia, which is

•••

- 5 Kadri Kemal, "Anadolu'nun Doğusunda Dil Meselesi" [Language Issue in the East of Anatolia], *Ülkü*, Issue 5, June 1933, 404-407; "Dil Seferberliği" [Language Mobilisation], *Ülkü*, Issue 5, June 1933, 408-410. Hasan Ali, "Dil İnkılabımızın Karakteri" [The Character of Our Language Revolution], *Ülkü*, Issue 22, December 1934, 255-257; "Türk Dili Araştırma Kurumunun Bildirisi" [Declaration of the Turkish Language Institute], *Ülkü*, Issue 26, April 1935, 85-87; "Türk Dili Araştırma Kurumu Adına Verilen Aya" [Speech on Behalf of the Turkish Language Research Institution], *Ülkü*, Issue 32, November 1935, 81-86; "Ankarada Dil Bayramı" [Language Festival in Ankara], *Ülkü*, Issue 32, November 1935, 87-88; İ. Necmi Dilmen, "Güneş-Dil Teorisinin Ana Kanunları ve Analiz Yolları" [Main Principles and Analysis Techniques of Sun-Language Theory], *Ülkü*, Issue 38, April 1936, 88-95. Hasan Fehmi Turgal, "Anadolu Tarihinde Neticelenmemiş Bir Türkçecilik Hareketi" [An Incomplete Turkish Language Movement in Anatolian History], *Ülkü*, Issue 40, June 1936, 257-260.
- 6 Aydoslu Sait, "Ölü ve Diri Tarih" [Dead and Alive History], *Ülkü*, Issue 1, February 1933, 18-20; Mehmet Saffet, "Anadolu'da En Eski Türk Medeniyeti ve Cihan Medeniyetlerine Hakimiyeti" [The Oldest Turkish Civilization in Anatolia and Its Domination of World Civilizations], *Ülkü*, Issue 16, June 1934, 263-267; Hüseyin Namık Orkun, "Oğuzlara Dair" [About Oghuzs], *Ülkü*, Issue 26, April 1935, 102-110; Abdurrahman Aygün, "Kubilya ve Marko Polo" [Kubilya and Marco Polo], *Ülkü*, Issue 26, April 1935, 111-116; "Türk Tarihi Araştırma Kurumunun Programı" [Program of the Turkish History Research Institution], *Ülkü*, Issue 31, September 1935, 8-12; Enver Behnan Şapolyo, "Anadolu Kumuklar Tarihi" [Kumuks History in Anatolia], *Ülkü*, Issue 31, September 1935, 66-69.

accepted as the last and true homeland of the Turks, was perhaps the most emphasized word. In *Ülkü* (as in both official and popular discourse), Anadolu was a unique place in terms of its resources and previous civilizations. Among the subjects covered in *Ülkü* are the cultural values, music and folklore of Anatolia, as well as its archaeological remains and natural beauty.⁷

Village issues, rural workers and education are the most frequent topics in *Ülkü*. After the world economic crisis of 1929, the republican cadre adopted the statist economic model, believing that development could best be promoted through a corporatist solidarity model. The aim of the People's Houses was to create a production network in accordance with this economic model, and to instil national and modern values in the rural population, who were considered to be the group least influenced by modern republican values.

Turkey was then an agricultural country. According to the 1927 census, 75.8% lived in villages and 24.2% in cities, -out of a total population of 13,648,270. This population ratio had changed little by 1935; 12,400,952 (76.5%) out of 16,200,695 (1935 report p. 14) lived in villages. *Ülkü* reports that out of 40000 villages, 37000 lacked a school, post office, and shop. 11 million lived in these forty thousand villages (Köymen 1933).

The village studies branches of People's Houses organised various educational courses, such as reading, natural sciences, history, accounting, foreign languages, painting, music, photography, needlecraft, floriculture and

...

7 Mehmet Saffet, "Kültür İnkılabımız" [Our Cultural Revolution], *Ülkü*, Issue 5, June 1933, 351-354; Ali Sami, "Sanat Varlığımızda Resmin Yeri" [The Place of Painting In Our Art Life], *Ülkü*, Issue 5, June 1933, 396-399; Mehmet Saffet, Anadolu'da en eski Türk medeniyeti (Eti İmparatorluğu), [The oldest Turkish civilization in Anatolia (Hittites Empire)], 323-328. *Ülkü*, Issue 23, November 1935, 323-328; Avni Candar, "Anadolu'da Türk Bölüklerinin Hükümet Kurma Teşebbüsleri" [Government Attempts of Turks in Anatolia], *Ülkü*, Issue 32, October 1935, 113-119; Türk Medeniyet Tarihine aid mühim bir keşif" [An important discovery belonging to the Turkish Civilization History], *Ülkü*, Issue 25, March 1935, 24-31; Hasan Hallet, "Anadolu'da Su Kuvvetleri", [Water Forces in Anatolia], *Ülkü*, Issue 22, December 1934, 272-275; H. Namık Orkun, "Anadolu'da Oğuz Boyları" [Oghuz Tribes in Anatolia], *Ülkü*, Issue 27, Mayıs 1935, 189-199; Mehmet Saffet, "Anadolu'da Yeni Bir Eti Hükümdar Mezarı ve Hazinesi" [A New Hittite King Tomb and Treasure in Anatolia], *Ülkü*, Issue 34, December 1935, 259-266. C. E. "Alacahöyük kazısı hakkında Bayan Afetin Söylevi" [Speech of the Mrs Afet about Alacahöyük excavation], *Ülkü*, Issue 39, May 1936, 171-174; Miraç, "Anadolu" [Anatolia] *Ülkü*, Issue 37, Mart 1936, 32-33; Enver Behnan Şapolyo, "Anadolu'da Kumluklar Tarihi" [Kumluk's History in Anatolia], *Ülkü*, Issue 31, September 1935, 66-69.

beekeeping.⁸ A large number of articles on the peasantry appeared in *Ülkü*.⁹ Köymen wrote extensively on rural life, believing that “villages were the places where the pure culture of the nation was preserved” (Karaömerlioğlu 1998, 52-53).

However, the elite had an ambivalent attitude towards the rural areas; on the one hand, the peasantry was seen as a resource that represented purity, and authentic Turkish culture, but on the other, they were considered as a culturally and economically deficient mass in need of guidance and education.

The discussion above demonstrates that *Ülkü*, as the flagship of People’s Houses publications, made extraordinary contributions to the adoption of the Kemalist modernization project. However, in 1927, the literacy rate was 8.16 %, and a quarter of this number were non-Muslims and speakers of other languages. Thus, only around 6 percent were literate, 30% in the cities, and around 6% in the villages (Tongul 2004). By 1935, the rate had increased to 37% (Kara 2020).

Naturally, the target audience were the literates; teachers, students, civil servants and bureaucrats, who became the main bearers of the Kemalist ideology in the 1930s and in the coming decades. *Ülkü*’s appeal to these cadres, and its legacy, clearly show the vital importance of communication in spreading Kemalist ideology to the masses. *Ülkü*, prepared with considerable awareness and strategic determination, is a typical example of mediation as a reflection of the two-step flow of communication model. In order to evaluate the nation identity creation efforts of the period, the content and ideas presented in the journal deserves a thorough examination.

•••

- 8 Nusret Kemal, “Köy Seferberliğine Doğru” [Towards Village Mobilisation], *Ülkü*, Issue 5, June 1933, 355-361; “Köy Anketi” [Village Survey], *Ülkü*, Issue 5, June 1933, 362-364.; Kerim Ömer, “Bizde Köy Mefhumu ve Köy Kanunu” [Village Concept and Village Law], *Ülkü*, Issue 5, June 1933, 365-370; Abdullah Ziya, “Köy Mimarisi” [Village Architecture], *Ülkü*, Issue 5, June 1933, 370-374; Abdullah Ziya, “Gün Geçiminde Kerpiç Köy Yapısı” [Mudbrick Village Building], *Ülkü*, Issue 13, March 1934, 66-71; Salahattin Kandemir, “Coğrafya Bakımından Köy” [Village in terms of Geography], *Ülkü*, Issue 14, April 1934, 153-160.
- 9 Selahattin Kandemir, “Köycülüğümüz” [Our Peasantry], *Ülkü*, Issue 31, September 1935, 32-36; Nusret Köymen, “Köycülük Programına Giriş” [Introduction to Peasantry Program], *Ülkü*, Issue 26, April 1935, 132-141; Bahadır R. Dülger, “Köyün Gücü” [Power of the Village], *Ülkü*, Issue 37, March 1936, 52-54; Hilmi, “Köyümde Gördüklerim” [What I saw in my village], *Ülkü*, Issue 37, March 1936, 58-63; “Köy Öğretmen ve Eğitimci Yetiştirme İşleri” [Rural Teacher and Trainer Training Work], *Ülkü*, Issue 46, December 1936, 259-267.

Methodology

In order to uncover semantic structure of *Ülkü*, this study utilized a computerized content analysis by using network analytic techniques - with words of written text as nodes. In line with the purpose of this study, the following research question is formulated: What is the semantic content of the text sentences in *Ülkü* embedded within a set of assumptions about the aim of communication?

In contrast to traditional content analysis performed by human raters, computerized technique provides advantages such as higher reliability (Kwon, Barnett, and Chen 2009), and better representation without a presumptive category determined by previous research (Rice and Danowski 1993). Independent categorizations derived from data enables to obtain precise measurement. Semantic network analysis (SNA) is an influential method that allows uncovering “hidden meaning of texts” (Shim, Park, and Wilding 2015). Despite its increasing popularity among particularly studies on public opinion (Huang, Kong, and Cheng 2018), SNA has an important drawback. Since SNA deals with-relationships and co-occurrences of words, the question of how to associate them with theory arises (van Atteveldt 2008). As the main objective of the study was to explore the purposive use of *Ülkü* (as a tool to build national identity) rather than developing a model to examine communication effects, we believe that it is still appropriate, hence the implicit meaning used to convey the ideology can be captured through hidden structures in the text.

Data Gathering and Analysis Procedures

The period selected for data analysis was from February 1933 to August 1936 as the “*Ülkü* elite is dominant during this particular period” (Aydın 2004, 64). A total of 26 out of all published 43 issues within this period were examined. Data collection took place during the peak Covid-19 pandemic period between April and May 2020. Examined issues were purchased from online used book sellers. This resulted in a sample size of 60.4% of the total issues available.

In order to ensure data integrity, announcements such as opening ceremonies, sport events were excluded from the sample, as they reflect daily life circumstances rather than ideological motivations. Additionally, serials were also omitted from the dataset, because, although used for enculturation purposes, these are fictional and do not directly lead readers to a particular ideological standpoint.

The first two sentences of 270 articles meeting aforementioned criteria were subject to analysis. All words except stop words (i.e. pronouns, conjunctions and prepositions) were used for the input data. Rationales can be summarized as follows: Generally, the first sentences of a paragraph contain the main idea (Hare, Rabinowitz, and Schieble 1989) or, at least, the key terms (Ohtake et al. 2001). Moreover, it is also accepted as an extraction technique of content analysis that its roots lay in journalistic practices (Dolan et al. 2004). Consequently, in our opinion, it was an adequate representation of the universe of all texts.

Two coders (out of four authors) independently coded 6523 text segments (words) and met online regularly to resolve disagreements in coding. Words that were listed as different nouns (for example *inkılap*, *inkılab*, *inkılab*, meaning revolution or reform) due to different letter preferences were combined and all synonyms were replaced by single words, based on the agreement of coders. For an explicit interpretation, all words were converted to nouns or infinitives. In the final stage before the data analysis, the coder decided to make further omissions from the data set. Accordingly, the words that had no independent meaning, i.e. years, numbers, adverbs, abbreviations, interrogative words, and auxiliary verbs, were excluded, and punctuation was removed.

Semantic Network Concepts

Based on graph theory, semantic network mainly involves network concepts, also known as indices or statics, such as nodes, lines, network density, and average degree centrality. *Node* represents the smallest unit of a network and is the “salient information from a body of text, and concepts” (Shim, Park, and Wilding 2015, 58). *Lines* are the ties between word pairs that demonstrate the relation in the graph. *Density*, indicates level of network connectedness, where low density demonstrates a sparse network with weak ties, and high-density network, a dense network with strong ties (Levine and Kurzban 2006). *Centrality* measures quantify the importance of nodes. Depending on the centrality index utilized, the position of a node within a network is calculated in one of three different ways, namely degree, closeness, and betweenness. The node degree is the number of links that a given node is connected to, the number of received links to focal node is called as in-degree centrality, and the number of departing connections refers to out-degree centrality (Opsahl, Agneessens, and Skvoretz 2010).

Figure 1. High density network

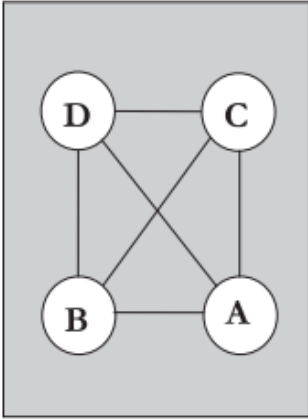
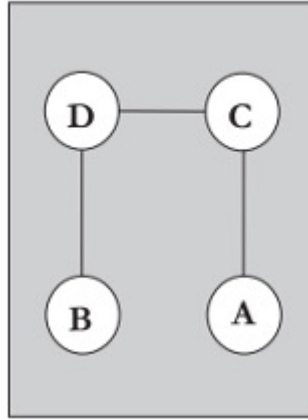

Figure 2. Low density network



Source: Levine and Kurzban 2006, 177

The other centrality measure, closeness, for identifying most prominent word(s), concerns distance between the node in question and all other nodes. Closeness focuses on direct ties of the node or its neighbours in the graph. By taking average of path (geodesic) distances, the central position of the network is measured (Chung et al. 2013). Similar to degree centrality, a distinction can be made between in (receiving) and out (sending) closeness, depending on the direction of links. In network analysis, *betweenness*, related with one node's connectivity to others, is considered as a measure that reflects a node's importance. Borgatti (1995) defines betweenness as "the number of shortest paths (between all pairs of nodes) that pass through a given node" (112). Lying between other words, a certain node acts as a bridge, and higher betweenness scores suggests a greater nontrivial effect on network structure.

To detect semantically cohesive word subgroups, *m-slice (m-core)* technique, a clustering based measure, can be utilized. An *m-core* is explained as a "maximal sub-graph in which each line has a multiplicity greater than or equal to *m*" (Scott 2013, 111). Maximal sub-graph addresses a complete graph, which cannot be extended by adding nodes without losing its quality, such as connectedness (de Nooy, Mrvar, and Batagelj 2011).

Figure 3. Centrality measures

In-Degree

'Effect'

Variables with high in-degree are impacted by multiple other variables. An in-degree of 0 means a variable is not influenced by others in the system.

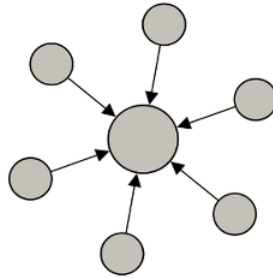

Out-Degree

'Cause'

High out-degree variables have an ability to change many others in the system. Variables with an out-degree of 0 do not directly influence others.

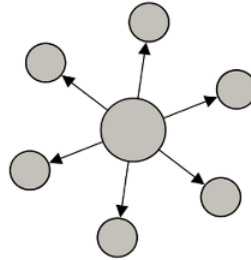

Betweenness

'Mediator'

An ability to connect variables or clusters of variables. These variables are likely to be mediators on paths that conduct diffusion through the system.

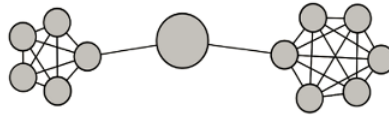

Source: McGlashan, et al. 2016, 4

Findings

The unit of analysis is editorial, in which Pajek, the program for analysis and visualization of networks, was utilized to demonstrate meaning, using the relationships among the words in *Ülkü*, the journal published to construct national identity.

The journal text was scrutinized in terms of its structural aspects and patterns by concentrating on network indicators, including centrality measures, valued core, et

Table 1. Overall network description

Ülkü Network	
Number of nodes	1914
Number of lines	50296
Density of the network	0.014
Average degree centrality	52,556

Overall, the network description table has revealed remarkable results regarding the number of nodes, number of lines, density of the network and average degree centrality. Accordingly, 1914 nodes (words) were identified within the *Ülkü* network. The interconnection between these nodes, which indicates the relations between the words, were illustrated by 50,296 lines in total. Then, the table enclosed the number respecting the density of network, which is assumed to be the fundamental network characteristics. As reported by the analysis, network density remained considerably below the maximum density level (1) with the score of 0.014. Lastly, the average degree centrality, which displays the number of words within each network unit, was found as 52.556. In other words, every unit within this network contained on average between 52 and 53 words. Degree, closeness, and betweenness are the main measures of centrality utilized in the current study.

Table 2 and Table 3, demonstrating input-degree and output-degree centrality, give remarkable clues with regard to significance of a word in a network. Based on these results, it is concluded that the highest value belongs to the word *Turkish* in *Ülkü* network, both for the in and out degree (11.383/13.533). The value of the word *Great* is similarly parallel in both tables, occupying the second rank in terms of significance within network. The remaining values in the table differ in the order in which they appear, but it is noteworthy that the words *Nation*, *Homeland*, *History* and *Time* are found in both tables, despite the different rankings.

Table 2. Input-degree centrality

Ülkü Network	Value
Turkish	11.383
Great	9.788
Nation	6.961
Saying /Year	6.849
Homeland	6.625
History	6.513
Giving	6.093
Time	5.618
Name	5.534
Doing	5.478

Table 3. Output-degree centrality

Ülkü Network	Value
Turkish	13.533
Great	10.722
Year	9.921
Homeland	9.316
History	6.872
Time	6.504
Turkey	6.482
Nation	5.639
World	5.466
Language	5.444

Similar to previous results, the most outstanding words in input and output centrality appear as *Turkish* and *Great*, displayed in Table 4 and 5, while comparably the least prominent words are identified *Doing* and *New*, in input-closeness and output-closeness centrality, respectively.

Table 4. Input-closeness centrality

Ülkü Network	Value
Turkish	1.666
Great	1.539
Year	1.492
Homeland	1.478
History	1.369
Time	1.349
Turkey	1.346
Nation	1.315
Ankara	1.306
New	1.294

Table 5. Output-closeness centrality

Ülkü Network	Value
Turkish	2.487
Great	2.316
Homeland	1.936
Nation	1.931
Saying	1.911
Year	1.891
History	1.888
Giving	1.847
Name	1.781
Doing	1.754

Betweenness centrality in Table 6 provides identical results with the measures examined earlier, undoubtedly due to the typical character of central nodes.

Table 6. Betweenness centrality

Ülkü Network	Value
Turkish	25.678
Great	16.859
Year	12.265
Homeland	11.322
Saying	7.684
Nation	7.571
History	6.830
Time	6.740
Language	5.196
Turkey	4.935

As illustrated in Figure 3, in total, 22 words arise in the *Ülkü* network in which m-core value is disclosed as 10.

abled us to identify hidden patterns of nation building efforts. By merging the connectivity and content analysis, we unearthed significant nodes referring to ideological framework of nation-building process in Turkey, guiding communication policies of the era, 1930s. Our findings support the idea that *Ülkü*'s mission was to convey the ideological messages of the ruling Republican People's Party.

The observed words (*History, Big, Nation, Year, Homeland, Turkish*) appeared most prominently in all 6 measures of network analysis i.e. in-out degree, in-out closeness, betweenness, and *m*-slice. These measures, relying on co-occurrence information, provided us more robust results than a single frequency-based method. Emerged word patterns are interpreted and discussed in the light of socio-political and historical background.

Ülkü, as the publication of the Central People House of Ankara, hosted the most important intellectuals of the time with various interests in arts, culture, politics, history and education. Above all, *Ülkü* fundamentally served to indoctrinate the masses with the republican ideology and to educate the masses. Indoctrination aimed at teaching the masses 'the great history of Turks', as distinct from the Ottoman history. Thus, the concept of 'history' aroused in the network is an evidence for "exaggerated nationalist discourse for the reappearance of national pride" precisely as a 'Turkish', not Ottoman (Yazıcı and Yıldırım 2018, 7).

A significant number of articles on the ancient origin of the Turks in Central Asia and Anatolia aimed at proving that Turks had a distinct civilization. Ultimately, these studies served to create a pride in Turks, who thought to be subordinated to the Ottoman Islamic tradition.

This was part of the process of the establishment of a national culture, with ancient roots in central Asia, blended with Anatolian civilization. Anatolia as the last 'homeland' of the Turks, has a unique place in the formation of the Turkish identity.

Kemalists disowned the Ottoman past and made the new generations' access to historical heritage impossible by adopting the Latin script. For these ends, they formed the Turkish History Institute and Turkish Language Institute. The former produced a 'Turkish History Thesis', which 'proved' that Ottoman past was an unwanted accident in the course of Turks' long and glorious history, while the latter supported this thesis with the 'Sun Language

Theory', which asserted that all languages and therefore all civilisations originate from 'Turkish'. According to Eroler (2019) this effort might overcome the inferiority complex of the successors of Sick Man of Europe (Ottoman Empire) regarding the West.

The concept of history, stands out in the network analysis, turned to an exaggerated nationalist discourse to create national pride in the hands of *Ülkü* writers. Consequently, an exceptional emphasis on 'greatness' of (Atatürk) (Krueger 2016), the leader Atatürk ("Ulu Önder"=Great Leader), the Turkish nation (Katalin 2016) ("Yüce Türk Milleti"=The Great Turkish Nation) and Turkish history' (Yıldırım 2014,)), characterised the elite discourse in the 1930s.

Educative purpose of the journal was to transform the popular belief systems and conventions in favour of modern ones. Book reviews, historical research studies and scientific articles in *Ülkü* were part of the educational sources of the new republic to establish and maintain a modern/western state and society. *Ülkü* was published under the supervision of the Secretary General of the Republican People's Party and *Ülkü* reflect the prevailing reviews of the ruling party. The most radical modernization/westernization reforms were implemented in the 1930s, the articles express promoting rapid modernization with a didactic approach, a characteristic view of the Kemalist elite, which manifests itself with 'saying' and 'name' expressions in the network. Examined articles address direct or indirect 'sayings' of many intellectuals, 'names' such as Falih Rıfkı Atay, Şükrü Saraçoğlu, Recep Peker, who adopt and support Kemalist view. For this very reason, an authoritative and educational language is dominant in the articles in question. Findings of semantic network analysis indicate a constant reference to the words of political and cultural elites, who are considered to be guiding the society. The aim may be to emphasize the believability of the spoken words and the authority of those who say them. The word 'name' was also used in the text to point out specific books, events, research studies etc. Likewise, 'year' and 'time' also specify certain dates, historic periods, future happenings all of which may be observed in other circulations. Yet, when all addressed subjects are considered, it can be claimed they were leveraged as to intentionally convey ideological messages.

Ülkü's new vocabulary is future-oriented, the concept of 'time' refers to the future time. Discussions about the future are structured to evoke development and progress. The use of these concepts, which emerged in the semantic network analysis, in an interrelated structure arises from the need to constantly emphasize the constituent elements of the type of citizen that the new re-

public wants to create. From this perspective, one of the most important aims of *Ülkü* magazine is to enable the new generation to weave their future visions with new associations and new concepts. The effort of the writers of *Ülkü* is to create an intellectual ground to make sense of the new world and the new republic with new concepts, not old ones. In connection with this, *Ülkü* indicates an active subject. The future, in which an advanced level of civilization will be achieved, will only be possible with progressive individuals. This emphasis stands out as a basic approach in each of the *Ülkü* articles reviewed, but these individuals are not yet the 'people', but the intellectuals who will educate the public. One of the most important goals of *Ülkü* is to serve as a school to contribute to the education of this class. Under these historical conditions, *Ülkü*, which functions as a school for raising the generation that carries the ideals of the new republic to the future, has largely accomplished this historical mission.

Consequently, this study objectively has examined the different issues and articles in *Ülkü* through a holistic approach. It clearly explains the role of *Ülkü* with its historical context as a vehicle for diffusing republican ideology to the masses. Using network data, a wider perspective is adopted, and as a result, a great deal of homology is observed between the findings and the official ideology, as reflected in *Ülkü* which could be considered part of the ideological state apparatuses. The holistic approach adopted in this article has a potential contribution to the literature. The study provides a foundation for future research analyzing journals, radio, newspapers and magazines of Early Republican Period as instruments of indoctrination from a holistic perspective yielding more valid indications of embedded ideological latent meanings.

References

- Ahmad, Feroz. 1993. *The making of Modern Turkey*. London: Routledge.
- Akan, Aysun. 2015. "Making sense of Gezi Park protests: Gezi Park protests as a defence of lifestyles." In *Electronic Communications, Political, Social and Educational Uses*, edited by Sami Zlitni and Fabien Liénard, 79-92. Peter Lang Publications.
- Anderson, Benedict. 1991. *Imagined communities: Reflections on the origin and spread of nationalism*. London: Verso.
- Ankan, Zeki. 1999. "Halkevlerinin kuruluşu ve tarihsel işlevi." *Atatürk Yolu Dergisi* 6 (23): 261-81.
- Aydin, Ertan. 2004. "Peculiarities of Turkish revolutionary ideology in the 1930s: The Ülkü version of Kemalism, 1933-1936." *Middle Eastern Studies* 40 (5): 55-82. DOI: 10.1080/0026320042000265675.
- Billig, Michael. 1995. *Banal nationalism*. London: Sage.
- Blackkisrud, Helge, and Shahnoza Nozimova. 2010. "History writing and nation building in post-independence Tajikistan." *Nationalities Papers* 38 (2): 173-89. <https://doi.org/10.1080/00905990903517835>.
- Borgatti, Stephen. 1995. "Centrality and AIDS." *Connections* 18 (1): 112-14.
- Çagaptay, Soner. 2004. "Race, assimilation and Kemalism: Turkish nationalism and the minorities in the 1930s." *Middle Eastern Studies* 40 (3): 86-101. DOI: 10.1080/0026320042000213474.
- Chung, Joo Chung, George Barnett, Kitae Kim, and Derek Lackaff. 2013. "An analysis on communication theory and discipline." *Scientometrics* 95 (3): 985-1002. DOI:10.1007/s11192-012-0869-4.
- Çeçen, Anıl. 1990. *Halkevleri*. Ankara: Gündoğan Yayınları
- Çınar, Menderes, and Burhanettin Duran. 2008. "The specific evolution of contemporary political Islam in Turkey and its difference." In *Secular and Islamic Politics in Turkey, The Making of Justice and Development Party*, edited by Ümit Cizre Sakallıoğlu, 17-40. London: Routledge.
- Dağtaş, Banu, and Murat Tazegül. 2005. "Modernleşmeyi okumak: Ülkü Dergisi (1933-1938)." *Kültür ve İletişim/Culture and Communication* 8 (2): 75-100.
- de Nooy, Wouter, Andrej Mrvar, and Vladimir Batagelj. 2011. *Exploratory social network analysis with Pajek*. 2nd ed. USA: Cambridge University Press.
- Dolan, Bill, Chris Quirk and Chris Brockett. 2004. "Unsupervised Construction of Large Paraphrase Corpora: Exploiting Massively Parallel News Sources". COLING 2004 Proceedings of the 20th International Conference on Computational Linguistics, August 23-27, 2004, Geneva, Switzerland, 350-56. <https://aclanthology.org/volumes/C04-1/>.

- Erdal, İbrahim. 2011. "Ülkü Mecmuasına göre Erken Cumhuriyet Dönemi nüfus politikası (1923-1938)." *Ankara Üniversitesi Türk İnkılap Tarihi Enstitüsü Atatürk Yolu Dergisi* 48 Güz: 779-791.
- Gençkal Eroer, Elif. 2019. *Dindar nesil yetiştirmek" Türkiye'nin eğitim politikalarında ulus ve vatandaş inşası (2002-2016)*. İstanbul: İletişim Yayıncılık.
- Güz, Nurettin. 1995. *Tek parti ideolojisinin yayın organları: Halkevleri Dergileri 1932-1950*. Ankara: Bilge Yapım.
- Hare, Victoria Chou, Mitchell Rabinowitz, and Karen Magnus Schieble. 1989. "Text effects on main idea comprehension." *Reading Research Quarterly* 24 (1): 72-88.
<https://doi.org/10.2307/748011>.
- Hobsbawm, Eric. 1983. "Inventing traditions: Introduction." In *The invention of tradition*, edited by Eric Hobsbawm, and Terence Ranger, 1-14. Cambridge: Cambridge University Press.
- Huang, Sheng-Peng, Yan Kong, and Ying Cheng. 2018. "Public images of gifted programs in China: A 38 year analysis of Chinese news reports on gifted education." *Gifted and Talented International* 33 (1-2): 41-51.
<https://doi.org/10.1080/15332276.2019.1609343>.
- İsyar, Bora. 2005. "The origins of Turkish republican citizenship: The births of race." *Nations and Nationalism* 11 (3): 343-60.
<https://doi.org/10.1111/j.1354-5078.2005.00208.x>.
- İçduygu, Ahmet, Yılmaz Çolak, and Nalan Soyarık. 2000. "What is the matter with citizenship? A Turkish debate." In *Seventy-Five Years of the Turkish Republic*, edited by Sylvia Kedourie, 187-209. London: Frank Cass.
- Kadioğlu, Ayşe. 2001. "Sunuş." In *Ne Mutlu Türküm Diyebilene: Türk Ulusal Kimliğinin Etno-Seküler Sınırları (1919-1938)*, by Ahmet Yıldız, 9-13. İstanbul: İletişim Yayınları.
- Karaömerlioğlu, M. Asım. 1998. "The village institutes experience in Turkey." *British Journal of Middle Eastern Studies* 24 (1): 47-73. DOI: 1353-0194/98/010047.
- Kara, Abdullah. 2020. "Türkiye'de alfabe değişiminden sonar yeni harflerin yaygınlaştırılması ve halk eğitiminde millet mekteplerinin rolü ve önemi." *Oğuz-Türkmen Araştırmaları Dergisi* 4 (1): 114-41.
- Karpat, Kemal. 1974. "The impact of the People's Houses on the development of communication in Turkey 1931-1951." *Die Welt des Islams* 15 (1-4): 69-84.
<https://doi.org/10.2307/1570122>.
- Katalin, Siska. 2016. "Fear not...! Turkish nationalism and the six arrows system—A state in search of a nation." *Hungarian Journal of Legal Studies* 57(3): 275-288.
<https://doi.org/10.1556/2052.2016.57.3.2>
- Keyder, Çağlar. 1989. *Türkiye'de devlet ve sınıflar*, İstanbul: İletişim Yayınları.
- Kılınç, Volkan. 2017. "Disciplining Turkish people through the People's Houses: A discursive reading of the Ülkü Magazine (1933-1950)." Unpublished PhD Diss., İstanbul Şehir University.

- Kocabaşoğlu, Uygur. 2010. *Şirket telsizinden devlet radyosuna: TRT öncesi dönemde radyonun tarihsel gelişimi ve Türk siyasal hayatı içindeki yeri*. İstanbul: İletişim Yayınları.
- Köymen, Nusret Kemal. 1933. "Köy seferberliğine doğru." *Ülkü* 5 (1): 355-61.
- Krueger, Carl. 2016. *Kemalist Turkey and the Middle East*. Routledge.
- Küçüka, Necip Ali. 1934. "Türk dili ve Türk müziği." *Ülkü* 22 (4): 246-48.
- Kwon, Kyounghee, George Barnett, and Hao Chen. 2009. "Assessing cultural differences in translations: A semantic network analysis of the universal declaration of human rights." *Journal of International and Intercultural Communications* 2 (2): 107-38.
<https://doi.org/10.1080/17513050902759488>.
- Levine, Sheen, and Robert Kurzban. 2006. "Explaining clustering in social networks: Towards an evolutionary theory of cascading benefits." *Managerial and Decision Economics* 27 (2-3): 173-87.
<https://doi.org/10.1002/mde.1291>.
- Mardin, Şerif. 1981. "Religion and Secularism in Turkey." In *Atatürk: Founder of a Modern State*, edited by Ergun Özbudun and Ali Kazancıgil, 191-219. London: C. Hurst & Co.
- McGlashan, Jaimie, Michael Johnstone, Doug Creighton, Kayla de la Haye, and Steven Allender. 2016. "Quantifying a systems map: Network analysis of a childhood obesity causal loop diagram." *PloS one*, 11 (10): ?.
<https://doi.org/10.1371/journal.pone.0165459>.
- Ohtake, Kiyonori, Daigo Okamoto, Mitsuru Kodama, and Shigeru Masuyama. 2001. "Yet another summarization system with two modules using empirical knowledge." *Proceedings of the 2nd National Institute of Informatics Test Collection Information Retrieval (NTCIR) Workshop*.
<https://dblp.org/db/conf/ntcir/ntcir2001.html>.
- Okutan, Mustafa Çağatay. 2004. *Tek parti döneminde azınlık politikaları*. İstanbul: Bilgi Üniversitesi Yayınları.
- Onbaşı, Funda Gençoğlu. 2011. "Halkevleri ve Ülkü Dergisi: Erken Cumhuriyet Döneminde köycülük tartışmaları." *Çağdaş Yerel Yönetimler* 20 (3): 69-88.
- Opsahl, Tore, Filip Agneessens, and John Skvoretz. 2010. "Node centrality in weighted networks: Generalizing degree and shortest paths." *Social Networks* 32(3): 245-51.
<https://doi.org/10.1016/j.socnet.2010.03.006>
- Otaç Tuğrul. 2019. "Ülkü Mecmuasına Göre Türk Aydınlanması (1933-1936)." *Ankara Üniversitesi Türk İnkılâp Tarihi Enstitüsü Atatürk Yolu Dergisi* 64: 229-266.
- Özbudun, Ergun. 1997. "Milli mücadele ve Cumhuriyet'in resmi belgelerinde yurttaşlık ve kimlik sorunu." In *Cumhuriyet, demokrasi, kimlik*, edited by Nuri Bilgin, 63-70. Ankara: Bağlam.
- Peker, Recep. 1933. "Ülkü niçin çıkıyor." *Ülkü* 1 (1): 1-3.

- Rice, Ronald E., and James A. Danowski. 1993. "Is it really just like a fancy answering machine? Comparing semantic networks of different types of voice mail users." *The Journal of Business Communications* 30 (4): 369-97.
<https://doi.org/10.1177/002194369303000401>.
- Sakallioğlu, Ümit Cizre.1996. "Parameters and strategies of Islam-State interaction in Republican Turkey." *International Journal of Middle East Studies* 28 (2): 231- 51.
- Salpeteur, Matthieu, Laura Calvet-Mir, Isabel Diaz-Reviriego, and Victoria Reyes-García. 2017. "Networking the environment: social network analysis in environmental management and local ecological knowledge studies." *Ecology and Society* 22(1):41.
<https://doi.org/10.5751/ES-08790-220141>
- Scott, John. 2013. *Social network analysis*. London: Sage.
- Shim, Junseop, Chisung Park, and Mark Wilding. 2015. "Identifying policy frames through semantic network analysis: An examination of nuclear energy policy across six countries." *Policy Sciences* 48 (1): 51-83. DOI: DOI 10.1007/s1 1077-015-921 1-3.
- Taylor, Maureen, and Michael L. Kent. 2006. "Public relations theory and practice in nation." In *Public Relations Theory II*, edited by Carl Botan, and Vincent Hazleton, 341-59. London: Lawrence Erlbaum Associates.
- Tongul, Neriman. 2004. "Türk harf inkılabı." *Atatürk Yolu Dergisi* 33-34: 103-30.
- Tunçay, Mete. 1981. *Türkiye Cumhuriyeti'nde Tek Parti Yönetiminin Kurulması (1923-1931)*. Ankara: Yurt Yayınları.
- Uyar, Hakkı. 1997. "Resmi ideoloji ya da alternatif resmi ideoloji oluşturmaya yönelik iki dergi: Ülkü ve Kadro mecmualarının karşılaştırmalı içerik analizi." *Toplum ve Bilim* 74: 181-192.
- Üstel, Füsun. 2005. *Makbul vatandaşın peşinde*. İstanbul: İletişim Yayınları.
- van Atteveldt, Wouter. 2008. "Semantic Network Analysis. Techniques for Extracting, Representing, and Querying Media Content." PhD diss., Vrije Universiteit Amsterdam.
- Wimmer, Andreas. 2002. *Nationalist exclusion and ethnic conflict*. New York: Cambridge University Press.
- Yazıcı, Fatih, and Tercan Yıldırım. 2018. "History teaching as a nation-building tool in the early Republican Period in Turkey (1923-1938)", *Paedagogica Historica* 54(4): 433-446.
<https://doi.org/10.1080/00309230.2017.1423363>.
- Yıldırım, Erinç Erdal. 2014. "Official history transformation of the early Turkish Republic: Changes and continuities reflected in the textbooks." *Journal of International Social Research* 7 (31): 414-425.
- Zürcher, Erik- Jan.1993. *Turkey: A modern history*. London: I.B.Tauris.

Anma Törenleri Üzerinden AKP'nin Güç ve Karakter Dönüşümü

Reyhan Ünal Çınar

Bağımsız Araştırmacı

reyhannal@gmail.com

<https://orcid.org/0000-0002-7177-5124>

Öz

Bu çalışmanın amacı AKP'nin 2002-2010 yılları arasında Cumhuriyet'in kurucu ideolojisi Kemalizm ve onu benimsemiş (Kemalist) toplum kesimleri ve yerleşik iktidar yapısıyla (*establishment*) girdiği güç mücadelesi ve buna istinaden geçirdiği karakter dönüşümünün analiz edilmesidir. Analiz, Kemalist tarih anlatısının ulusal bayram olarak belirlediği 19 Mayıs Atatürk'ü Anma, Gençlik ve Spor Bayramı, 23 Nisan Ulusal Egemenlik ve Çocuk Bayramı, 30 Ağustos Zafer Bayramı ve Türk Silahlı Kuvvetleri Anma Günü, 29 Ekim Cumhuriyet Bayramı kapsamında düzenlenen resmi tören ve davetlerdeki AKP'nin konumu üzerinden yapılacaktır. Bu güç mücadelesine ilişkin AKP'yi siyasal, sosyal, ekonomik açılardan ele alan çalışmalar yapılmış olsa da bu mücadeleyi toplumsal bellek çalışmaları perspektifinden anma törenleri literatürünü kullanarak analiz eden başka bir çalışma bulunmamaktadır. Bu bağlamda çalışmada önce bugünlerin neden ulusal bayram olarak ilan edildiğini açıklamak amacıyla savaşların geçmiş anlatısı bakımından ulus devletler için anlamına ve ardından ulusal bayramların kutlanmasının neden önemli olduğuna değinilecektir. Son olarak AKP'nin törenlerdeki konumu itibarıyla bu güç mücadelesinde Kemalizm'in önce bir memuru, sonra 2010 yılına kadarki süreyle sınırlandırılarak, zorunlu misafiri olduğu gösterilecektir.

Anahtar Kelimeler: AKP, anma törenleri, Kemalizm, ulusal bayramlar, toplumsal bellek

•••••

Makale geliş tarihi: 30.11.2021 ■ Makale kabul tarihi: 13.03.2022

<http://ilefdergisi.ankara.edu.tr>

ilef dergisi ■ © 2022 ■ 9(1) ■ bahar/spring: 117-144

Araştırma Makalesi DOI: 10.24955/ilef.1113993

An Analysis of the Transition of the AKP's Power and Character On The Basis Of Commemorations Ceremonies

Reyhan Ünal Çınar

Independent Researcher

reyhannal@gmail.com

<https://orcid.org/0000-0002-7177-5124>

Abstract

This study aims to analyze the power struggle of the AKP between 2002 and 2010 with the founding ideology of the Republic, Kemalism, and the (Kemalist) social segments as well as the establishment, and the character transformation of the AKP in the process. The analysis is based on the position of the AKP in the official ceremonies and receptions held on the national days, determined by Kemalist historical narrative, namely the 19 May Commemoration of Atatürk, Youth and Sports Day, the 23 April National Sovereignty and Children's Day, the 30 August Victory Day and Turkish Armed Forces Remembrance Day, and the 29 October Republic Day. Although there have been studies on this power struggle from political, social and economic perspectives, there is no other study from the perspective of social memory studies using the literature on commemorations. In this context, this study first reviews the meaning of wars and narratives of wars for nation-states in order to explain why these days were defined as national holidays, and then why it is important to celebrate national holidays. Finally, it will be shown that the AKP was first "a civil servant" and then "an obligatory guest" as far as its position in these ceremonies is concerned.

Keywords: AKP, commemoration ceremonies, Kemalism, national holidays, collective memory

• • • • •

Received: 30.11.2021 ■ Accepted: 13.03.2022

<http://ilefdergisi.ankara.edu.tr>

ilef dergisi ■ © 2022 ■ 9(1) ■ bahar/spring 117-144

Research Article DOI: 10.24955/ilef.1113993

Bu çalışmanın amacı Cumhuriyetin kurucu ideolojisi olan Kemalizm'i iktidardayken elde ettiği kazanımlarla aşındırma fırsatı yakalayan AKP'nin güç ve karakter dönüşümünü anma törenlerindeki konumu üzerinden analiz etmektir. Her ne kadar artık bağlı bulunmadıklarını söyleseler de AKP yöneticilerinin içinden çıktığı İslamcı Milli Görüş geleneği, Kemalizm'in laiklik (ve ulusal kimlik) anlayışlarına meydan okuyan bir gelenek olması nedeniyle kurucu ideolojiyi benimsemiş (Kemalist) toplum kesimleri ve yerleşik iktidar yapısı (*establishment*) AKP'yi laik rejimin *ötekisi* olarak kategorize etmiştir. Dolayısıyla, AKP 2002'de iktidara geldikten sonra bir başka iktidar mücadelesine başlamıştır. "Bir iktidar olarak kabul edilmek" için diyebileceğimiz bu mücadele, kurucu ideolojiyi koruduğu düşünülen, vesayetçi olarak anılan ve merkezinde TSK'nın olduğu yüksek yargı ve bürokrasi, medya, sivil toplum ve Baykal dönemi CHP'sinin temsil ettiği yerleşik iktidar yapısını nihayet büyük ölçüde dağıttığı 2010 yılına kadar sürmüştür. AKP'nin son on yılı, ama özellikle de tek başına iktidar olmasına izin vermeyen Haziran 2015 seçimlerinden itibaren 6 yılı ise kendisine rağmen "iktidarda kalabilmek" mücadelesi olarak betimlenebilir. Ancak bu çalışma yer darlığı nedeniyle AKP'nin "kabul edilme" mücadelesi yaptığı ilk sekiz yılındaki güç ve karakter değişimlerine anma törenlerindeki konumu üzerinden odaklanacaktır.

Bu çalışmanın yöntemiye J. B. Thompson'ın (2013) eleştirel bir yöntem olan "derin yorumsama (*depth hermeneutics*)" yöntemidir. Mesajların her alıcıda aynı karşılığı bulmayacağına yaslanan bu yöntemde sembolik biçimlerin mobilize ettiği anlamın nasıl anlaşıldığının ve bu biçimler üzerinden anlama verilen değerlerin analizi üç aşamalı olarak gerçekleştirilmektedir (Thompson 2013, 36-37). Bu üç aşamaysa sosyo-tarihsel analiz, biçimsel-söylemsel analiz ve yeniden-yorumlama aşamalarıdır (Thompson 2013, 322).

İlk aşama, sembolik biçimlerin üretimi, dolaşımı ve alımlanmasının hem toplumsal hem de tarihsel koşullarıyla -bir şeyi içine doğduğu bağlamda analiz etmekle- ilgilidir (Thompson 2013, 33). Nitekim bu çalışma öncelikle ülkenin kurucu zemini olan Kemalizm ve onun yerleşik iktidarıyla ilişkilendirilerek ele alınan AKP'nin "iktidar olma" mücadelesinin, nasıl bir ortamda, hangi tarihsel / toplumsal koşullarda meydana geldiği ve geliştiği iki dönem halinde incelenmektedir. Bu dönemlerde törenler ve davetler, öncesinde, esnasında ve / veya sonrasında yaşanan gelişmelere odaklanılarak, törenlerin içine doğdukları bağlam ve bağlamdan yola çıkılarak hem nelerden etkilenildiği hem de neleri etkilediği analiz edilmektedir.

Sembolik biçimler yapısal özellikleri sebebiyle bir şey hakkında bir şey söyleme imkânına sahip ürünler olduklarından farklı bir analize daha ihtiyaç duyulmaktadır (Thompson 2013, 326). Bu, sembolik biçimlerin sosyo-tarihsel koşullardan metodolojik soyutlamayla analiz edildiği biçimsel-söylemsel analiz aşamasıdır. Özneler tarafından üretilen ve gerek üretenler gerekse başkalarınınca anlamlı inşalar olarak ifade edilen sembolik biçimler olarak metinler, ifadeler, görseller, eylemler ya da kendi iç dinamiklerinde, yapısal özellikleri, ilişki ve örüntüleriyle ele alınmaktadır (Thompson 1990, 59, akt. Dursun 1998). Çalışmada bir metin olarak ele alınan güç mücadelesi, tören ve davetlerdeki ritüeller, verilen mesajlar, demeçler, jest ve mimikler üzerinden okunmuştur.

Thompson'a göre bir metnin, onu üreten, dolaşıma sokan ve alımlandırarak anlamlandıran öznelerin yüklediği anlamın haricinde ama kopmadan yeniden anlamlandırılması gerekir. Bu, önceden yorumlanmış bir alanın yeniden yorumlanması olan üçüncü aşamadır. Bu aşamada sosyo-tarihsel analizle biçim-söylem çözümlemesinin sonuçlarına dayanılarak sembolik biçimin ne söylediği, neyi temsil ettiği, neyle alakalı olduğu yorumlanmaktadır. Böylece oluşturulan ve dolaşıma sokulan söylem, onu anlamlandıran öznelerin yüklediği anlamdan bağımsız olmadan ama anlamın dışına çıkarak analiz edilebilecektir. Bu bakımdan AKP'nin 2002-2010 yıllarındaki sosyo-tarihsel bağlamın

ve gerek AKP gerekse karşısında bulunan Kemalist yerleşik düzenin biçimsel-söylemsel analizine yer verildiği bu çalışma, AKP'nin karakter dönüşümünü yeniden yorumlayacaktır. Burada karakterle kastedilen, birtakım anlamların belli bireyler ve gruplar adına araçsallaştırılması; “yapılanmış toplumsal ilişkileri belirli durumlarda kurmaya ve korumaya hizmet eden sembolik biçimler tarafından belirli anlamların inşa edilmesi ve taşınması” (Thompson 1990, 72-73, akt. Dursun 1998) anlamına gelen ideolojidir. Bu sebeple ideolojinin sadece politikalara ilişkin bir temsiliyet sistemi olmanın ötesine geçerek, “toplumsal ilişkileri haklılaştıran bir anlamlandırma biçimi olarak da” (Thompson 1984, 173, akt. Dursun 1998) kavranmasıdır.

İktidardaki ilk dört senesinde (2002-2006), AKP'li yöneticiler Kemalizm'i eleştirmeyip, onu ve başta Batılılaşma hedefi olan ideallerini benimsemiş bir iktidar olduklarını iddia etmişlerdir. Bu doğrultuda AKP, İslamcı geçmişini unutturarak, kendisinin Kemalizm açısından bir risk/tehdit oluşturmadığını göstermeye çalışmıştır. Bu dönemde AKP iktidarının Kemalizm'in *memuru* konumunda olduğu ileri sürülecektir. Ne var ki İslamcı geçmişi dolayısıyla bu iddiasında pek de ikna edici bulunmadığı aleyhinde açılan kapatma davasından anlaşılın AKP, 2007 yılından itibaren stratejisini yapı ve kurumların Kemalist kompozisyonunu ele geçirmek olarak değiştirmiştir. Bu ikinci dönemdeyse, AKP'nin artık bir memur değil; gücünü konsolide etmesiyle paralel olarak görmezden gelinemeyen ama varlığından da rahatsızlık duyulan daha eşit bir öteki olduğu iddia edilerek, *zorunlu davetli* konumunda olduğu ileri sürülecektir. 2007 yılında gerçekleştirilen cumhurbaşkanlığı seçimlerinde tüm engellemelere rağmen cumhurbaşkanlığı makamına AKP'den Abdullah Gül seçilmiştir. 12 Eylül darbesinin ardından geniş yetkilerle donatılan cumhurbaşkanı, aynı zamanda yürütmenin de başıdır. Nitekim Cumhurbaşkanı Ahmet Necdet Sezer'le AKP hükümeti arasında yaşanan görüş ayrılıkları, sıklıkla Sezer'in geniş yetkilerine takılmıştır. Bu bakımdan AKP'yi Türkiye'yi İslamcı geçmişi dolayısıyla yönetmeye layık görmeyen yerleşik Kemalist düzen için cumhurbaşkanlığı makamı, adeta elde kalan son kale (*Sabah* 15 Nisan 2007) olarak görüldüğünden, seçimler dolayısıyla cumhurbaşkanının da AKP'li birisi olması bir kırılma noktası olarak alınmıştır.

Bu mücadelenin analizi, toplumsal bellek çalışmalarının önemli bir sacayağı olan anma törenleri üzerinden yapılacaktır. Anma törenlerini toplumsal bellek çalışmaları literatürüne katan P. Connerton, bir şeyi hatırlamak için o şeye dair beden hareketlerine, mimik ve jestlere de ihtiyacımız olduğunu ileri sürer. Buna göre beden hareketlerimizle bir törene dâhil olmak hem bir ira-

de göstergesi hem de törenin anlamını onaylamak anlamına gelir (Connerton 2014, 121). Dolayısıyla, AKP'nin mücadelesi bir anlamda devletin Kemalist mirasına sahip çıkmak, kurucu değerler olarak ifade edilen ilkeleri benimsemek üzerinden tanımlanan bir rejim sahipliği mücadelesidir. Bu bağlamda analiz için, Cumhuriyetin/ulus devletin kurulmasına vesile olan ve bu yüzden resmi bayram olarak ilan edilen 19 Mayıs (1919) Atatürk'ü Anma, Gençlik ve Spor Bayramı, 23 Nisan (1920) Ulusal Egemenlik ve Çocuk Bayramı, 30 Ağustos (1922) Zafer Bayramı ve Türk Silahlı Kuvvetleri Anma Günü, 29 Ekim (1923) Cumhuriyet Bayramı seçilmiştir. Bu anlamda Türkiye'de özel günler ve bu günlerin anma törenleri biçiminde kutlanmasına ilişkin önemli çalışmalar bulunmakla birlikte, bu çalışmalar bu çalışmadaki gibi ya resmi törenlere odaklanmamış ya da odaklandıysa bile bu günlere ilişkin törenlerde AKP'nin konumunu ve konumunun ifade ettiği mücadele analize dâhil edilmemiştir. Örneğin Aslan'a (2011) ait "Cumhuriyet'in Törensel Meşruiyeti: Ulus-Devlet İnşa Sürecinde Milli Bayramlar (1923-1938)" başlıklı tez çalışması da bu dört resmi bayrama odaklanmış, fakat çalışma cumhuriyetin ilk on beş yılı ile sınırlandırılmıştır. Yine Özyürek'se (2008) tek parti döneminde 1933 yılında gerçekleştirilen Cumhuriyet'in 10. Yıl kutlamalarıyla, 1998 yılında Cumhuriyet'in 75. Yıldönümü için sivil toplum örgütleri tarafından düzenlenen kutlamaların bir karşılaştırmasını yapmaktadır. Öte yandan Yelsalı Parmaksız (2012) ve Yılmaz'ın (2014) ise, bu çalışmada resmi bayram olmadığı için analize dâhil edilmeyen ancak resmi bayram olarak kutlanmasa da Kemalist tarih anlatısında da yer verilmiş olan Çanakkale Savaşı'nı hem törenlerin gerçekleştirildiği bir hafıza mekânı olarak hem de anma törenleri çerçevesinde ele aldıkları çalışmaları bulunmaktadır. Özbudun'un (2015) AKP dönemine ilişkin olarak tören kutlamalarını ele aldığı çalışmasıysa, resmi törenlere değil, İstanbul'un fethine yönelik olarak düzenlenen fetih şenlikleri ve Kutlu Doğum Haftası'na odaklanmaktadır. Dolayısıyla bu çalışmada diğer çalışmalardan farklı olarak, AKP'nin resmi bayramlar için düzenlenen resmi tören ve davetlerdeki pozisyonuna dair verilecek örnekler üzerinden AKP'nin karakter dönüşümü, değişen gücüyle ilişkilendirilerek incelenmektedir. Öncelikle çalışmada bu dört resmi bayramdan yola çıkarak savaşların neden ulus devletler için önemli olduğu, ardından bu savaşların anma törenleri aracılığıyla kutlanmasının ne anlama geldiği açıklanacaktır. Bu tartışmaların neticesindeyse yukarıda değinildiği üzere 2002-2006 yılları arasındaki dönemin AKP için neden bir memuriyet dönemi olduğu ve 2007-2010 yılları arasında yaşanan hangi gelişmelerle AKP'nin zorunlu misafire dönüştüğü analiz edilecektir.

Ulus Devlet ve Savaş: Neden Anma Törenleri?

Anderson, ulusun ulus devletlerin kurulmasının ardından icat edildiğini söylerken (1995, 20), Renan (2016, 34-35), ulus olmanın ırk, dil, din, ortak çıkar ve toprak birliğine indirgenemeyeceğini, bunların ötesinde manevi bir ilkeye ihtiyacı olduğunu söyleyerek ortak geçmişe vurgu yapar. Hobsbawm'a (1993) göre de milliyetçilik, tarih kılığına bürülü mitlerle kendisini geçmişe sabitleyen bir kimlik kültürüdür. Bu anlayıştan hareketle ulus, ortak zaferler, ortak kayıplar, mutluklar, mücadeleler verildiği söylenen bir geçmiş anlatısı üzerine inşa edilir. Zira insanların ulus olmak için aynı kökenden gelmesi değil, aynı kökenden geldiklerine inanmaları gereklidir (Tuğrul 2014, 145). Nitekim ulusu icat eden, devlet olmasına karşın kurgulanan geçmiş anlatısında uluslar çoğu zaman geçmişte verdikleri mücadeleler, yaptıkları savaşlarla ulus devleti kuranlar olarak resmedilir. Buradan hareketle de ulus devletin kaynağının artık bir kral, hanedan ya da yaratıcı değil (Gauchet 2011, 33-67), ulus olduğu iddia edilir. Artık egemen olan ulustur.

Ortaçağ'da savaşa, vergiden muaf tutulmaları karşılığında asiller, aristokratlar giderdi. Savaşta ölmeleri halindeyse, yalnızca vergiden muaf olma ayrıcalıklarının bedelini ödemiş olacaklardı (Tuğrul 2014, 172-173). Bu durum ulus devletleşme sürecinde halk ordularının kuruluşuyla değişmiştir. Artık savaşa sıradan insanlar gitmektedir. Üstelik bu insanlar, Ortaçağ'daki gibi savaşa vergi muafiyeti nedeniyle de gitmezler. "Vatan uğruna" savaşması beklenen sıradan insanların yaşadığı bu durum şehitlik söylemiyle estetize edilmektedir. Buna göre sıradan insan savaş esnasında kanını gerekirse de canını vererek, kolektif kimliği şerefleştirmektedir (Tuğrul 2014, 173). Bu anlamda daha üstün bir amaç için ölmek olarak kodlanan şehitlik, gelecek nesillerin savaşarak devleti kuran insanlara borcu olarak sunulur. Buna göre sıradan insanlar canları pahasına savaşarak devleti kuranlar, kurucu atalardır. Nitekim savaşlar üzerinden demokratik bir ulusa ulus devleti kurarak kendi kaderini kendisinin tayin ettiği illüzyonu yaratılmış (Tuğrul 2014, 182) olmasıyla ulus, egemenliğe eklenmiş olmaktadır. Sonuç olarak resmi tarih anlatılarının yaslandığı kurgusal bellek sayesinde genç nesiller de yaşamlarını anlatıda sözü edilen kurucu atalara borçlu olduklarını düşünerek yaşarlar. Burada sözü edilen, mitleştirilmiş bir tarih anlatısıdır.

Mitler, objektif gerçeklikle birebir örtüşmeyen ve fakat kendi içinde tutarlı anlatılar olarak ifade edilebilir (Erol 30 Ağustos 2020). Nitekim artık geçmişten söz edilirken de gerçeklikten değil, mitolojik bir gerçeklikten söz

edilmektedir. Örneğin savaşlar da aktarıldığı gibi gerçekleşmiş olmasa bile, üzerlerine bir takım “gerçeklikler” eklenerek süblime edilmektedir (Hedges 2014, 26). Böylelikle savaşlar, birçok insanın canına mal olan bir şiddet türü olarak değil, tam da ulusun yaratılması için ihtiyaç duyulan şanlı zaferler olarak sunulurlar. Böylece geçmiş, bir yandan bizi ulus olarak anlamlandıran önemli bir güç, zafer; öte yandan da yaşam borcu üzerinden kurucu atalara ve onların ölümüyle somut bedene bürünen ulus devlete atfedilen seküler kutsallık mitini yaratarak, onu dokunulmaz, süreğen ve ölümsüz kılar. Aslında bu kavrayış şimdi ve gelecekte de savaşların neden törenlerle anıldığının da cevabıdır. Yine de daha anlaşılır olması açısından iki noktayla bu durumu biraz daha açıklamak gerekir. Bunlardan ilki, törenler aracılığıyla ulusun *biz* bilincinin, somut mekân ve zaman kavrayışını aşan bir bütünlük hali olarak sunulması, ikincisiyse anma törenleri sayesinde ulusun üzerine inşa edildiği resmi tarih anlatılarının soyutlama düzeyinden bir somutlama düzeyine çekilebilmesidir.

Connerton (2014, 8) gruplar açısından toplumsal belleğin nasıl taşındığı ve nasıl korunduğu üzerine düşünmek gerektiğini söyler. Buradaki kilit nokta grubun niceliğidir. Buna göre köyler, kulüpler gibi yüz yüze ilişki kurabilecek az sayıda insanın olduğu bir toplulukla, ulus-devletler, dünya dinleri gibi pek çoğunun birbirini yüz yüze tanıma şansı olmadığı büyüklükteki topluluklar arasında bellek aktarımı farklı yollarla gerçekleşmektedir. Buradan hareketle ulus yalnızca şimdide yaşayan üyeleriyle sınırlı değildir. Geçmişte yaşamış, şimdide yaşayan ve henüz doğmamış olan üyelerini de kapsayan aşkınlıkta bir topluluktur. Bu yüzden anma törenlerinde de geçmiş bir olay ya da bir durum da anılırken geçmiş zaman dilimi kullanılmaz. Ulusun gelmiş geçmiş tüm üyelerini tören esnasından bir bütün kılmak adına anma metafizik bir şimdiki zaman dilimiyle gerçekleştirilir (Connerton 2014, 75). Burada amaç, üyeleri arasında yaratılan bu türdeş zaman kavrayışından hareketle, kurulduğu günden ebediyete kadar devam edeceği söylenen ulus devletin bu iddiasını korumaktır. Nitekim ulusun üyeleri arasında kurulan devamlılık, aynı zamanda törene anlamını veren anlatının da devamlılığı/ortaklığı anlamına gelmektedir. Zira resmi törenlerde de resmi tarih anlatılarına sadık kalınarak, devletin değişmez bir özü olduğu iddiası ve anlatısı nesilden nesile aktarılmaktadır. Böylece bir “biz” bilinci üzerine inşa edilen ulus, çok daha kalabalık bir kitle olarak kurgulanabilmektedir. Böylece hem içerdeki ulus bilincinin pekişmesine hem de ulusun aşkın kalabalıklığı ve “ebediliği” üzerinden dışarıya bir gözdağı verilmesine imkân sağlanır.

İkinci olarak, anma törenleri üzerinden bazı şeyleri hatırlamak için, anımsama sürecine ancak bedenene dâhil olduğumuzda, yani anımsamayı beynimizden bedenimize giden bilinçli bir komutla gerçekleştirdiğimizde hatırlayabileceğimiz iddia edilmektedir (Connerton 2014, 76, 92). Törenlerde de bir olayı, durumu ya da kişiyi anımsamak için hep birlikte edilen danslar, yapılan ritmik hareketler, sergilenen duruşlar gibi performatif süreçler devreye sokulmaktadır. Ayrıca bu performatif süreçlerin pekiştirilmesiyle tekrarlanmasına bağlanmaktadır. Bu tür bedensel pratikler ne kadar sık tekrarlanır ve ne kadar çok kişiyle gerçekleştirilirse anma törenine konu olan olay-kişi ya da durumun bellekleştirilmesi o denli kolay olur. Bu yüzden de törenler, bir anlamıyla da düzenleyicisi tarafından belli bir biçime bağlanmış eylem ve sözcelerden oluşturularak detaylandırılmış gösterilerdir (Connerton 2014, 79). Anma törenleri, geçmişe dönük bir hikâyeleştirme değeridir. Anma törenlerinde geçmiş canlandırılmaktadır (Connerton 2014, 75). Törenlerde söylenen şarkılar, okunan şiirler, marşlar, yapılan danslar gibi belli bir düzen ve uyum içinde gerçekleştirilen hareketler üzerinden katılanlar, geçmişin aktüel bir temsilinin parçası kılınırlar (Parmaksız 2012, 286; Connerton 2014, 121).

Nitekim örneğin bu çalışmada yer alacak resmi törenlerin performatif uygulayıcıları, 29 Ekim ve 30 Ağustos törenlerinde askerî okul ve/veya birlikler, 19 Mayıs töreninde gençler, sporcular, 23 Nisan'daysa ilköğrenim öğrencileri (Özbudun 1997, 154), yani geçmişi anma törenleri yoluyla canlandıranlardır. Bu canlandırma soyut düzlemdeki bellek anlatısının somut düzleme çekilmesini ve böylece özümsemesini kolaylaştırmaktadır. Örneğin resmi törenler eğer Ankara'da düzenleniyorsa Anıtkabir ziyaretiyle başlatılmaktadır. Anıtkabir sadece bir mezar değeridir. Burası ülkenin kurucu değerleri olarak ifade edilen değerlerin sembolik mekânı, içinde kurulan müzeler, sergilenen materyallerle ulus devletin kuruluşunun hikâyeleştirildiği-temsili olarak sergilediği sahnedir. Bir başka örnek her yıl 19 Mayıs Bayramı'nda Samsun'da, 19 Mayıs 1919 tarihinde Kurtuluş Mücadelesi'ni başlatmak üzere İstanbul'dan yola çıkan M. Kemal ve silah arkadaşlarının Bandırma Vapuru'yla Samsuna gelişi canlandırılmasıdır. Ya da en basit ve günlük örnek olarak anma törenlerinde ulusal marşın okunması ve ardından ulusal bayrağın göndere çekilmesi verilebilir. Ulusal marşlar, daha çok ait oldukları ülkenin nasıl kurulduğuna ilişkin bir anlatı sunar. Söz ve ezgileriyle yurttaşların duygularına hitap etmesi amaçlanan marşlarla, yurttaşlar bir bütününün parçası olmaya çağırılırlar. Bir ülkenin bayrağıysa, o devletin o toprak üzerindeki tapusudur (Kalaycı 1998). Bir toprak üzerinde hangi devletin bayrağı dalgalanıyorsa, o toprak o devlete aittir. Bayrak göndere çekilirken altına toplanan kalabalıklar birbirle-

rine yabancı dahi olsalar, bir bütündürler. Zira bayrak, birbirini yüz yüze tanımayan bir kalabalığı, bütün haline getiren çatıdır. Dolayısıyla Türkiye’de de resmi törenlerde, rengini vatan uğruna şehit düşenlerin kanından aldığı söylenen bayrağın göndere çekilmesi, can verilerek vatan haline dönüştürüldüğü söylenen topraklarda ulus devletin birliği bütünlüğünü simgelemektedir. Bu bakımdan ulusal marş da bayrak da bir ülkenin hem ulus kimliğinin hem de bağımsızlığının sembolü (Hobsbawm 1993, 11) olduğundan resmi törenlerde kullanılmaktadır.

Sonuç olarak savaşlar, devletlerin kuruluş anı olarak belirlenen teolojik bir zamana gönderme yaparken (Parmaksız 2012, 284), anma törenleri ise bu teolojik zamandan başlayarak kurgulanan ve üzerine bir ulus inşa edilen mitsel geçmiş anlatısının hem pekiştirilmesini hem de nesiller boyu aktarılmasını sağlamaktadırlar. Bu nedenle yukarıda da ifade edildiği gibi Kemalist kesimler açısından Kemalist devlet mirasına sahip çıkacağına şüpheyle bakılan bir öteki olarak görülen AKP ve onunla bu mirasın sahibi ve taşıyıcısı olduğunu söyleyerek güç mücadelesine girişen Kemalist vesayet arasındaki sürecin inceleneceği bu çalışmada, analize konu edilen dört resmi bayram da bu süreçte resmi tarih anlatısında, Kemalist ulus devletin kuruluş sürecinin mihenk taşları olarak görüldüğünden seçilmiştir. Bu dört ulusal bayram, devletin kuruluşunu ilmek ilmek ördüğü ve gelecek nesillerin yaşamayı borçlandığı kurucu atalarını belirlemektedir. Bu anlatıya dâhil olmak aynı zamanda bu kurucu ataların vizyonundan, mirasından feyz alarak geleceği inşa etmek anlamına geleceğinden, AKP’nin bu törenlerdeki pozisyonunun bu vizyonla bir ayrışma mı yoksa bütünleşme mi olduğu ele alınacaktır.

Kemalizm’in Memuru Olarak AKP (2002-2006)

Türkiye’de serbest seçimler yapılsa da seçimle iş başına gelen iktidarlar, laiklik (dolayısıyla İslamcılık) ve ulusal kimlik (dolayısıyla Kürt meselesi) gibi “rejim meselelerinde,” kendisini rejimin bekçisi sayan TSK’nun merkezinde olduğu ve vesayetçi denilen bir iktidar yapısının küçük ortağı konumundaydılar (Çınar 2015, 109-110). AKP’li yöneticilerse bir rejim meselesi olarak görülen İslamcı Millî Görüş geleneğinin temsilcisi olan Refah Partisi’nin (RP) eski üyeleriydiler. RP, Kemalizm’in Batılılaşma hedefinin Batı taklitçiliği, laiklik anlayışının ise din düşmanlığı olduğunu iddia eden, dolayısıyla Cumhuriyetin kurucu ideolojisine meydan okuyan ve bu nedenle de yerleşik Kemalist iktidar yapısı tarafından bir “öteki” olarak görülen bir partidir. Bu sebeple, her ne kadar değiştiklerini söyleseler de AKP yöneticilerin meşruiyeti ve küçük de olsa ortaklık ehliyeti sorgulanmıştır. AKP’li yöneticilerse, Kemalizm’in

son derece güçlü olduğu bu süreçte İslamcı geçmişlerini unutturmak için çabalamıştır. Örneğin Başbakan Erdoğan ilk resmi ziyaretlerini AB ülkelerine gerçekleştirmiştir. Bu ziyaretler üzerinden AKP'li yöneticiler, Batı/Avrupa karşıtı olan Milli Görüş İslamcılığından uzaklaştıklarını (Duran 2010, 334; Dağı 2010, 122-123) dile getirirken, kendilerini Kemalizm'in Batılılaşma anlayışının bir neferi olarak ileri sürerler. Ne var ki, Batılılaşmanın zirvesi sayılabilecek AB üyeliği için hayata geçirilen uyum paketleri, yerleşik Kemalist iktidar yapısının temsilcilerini AKP'nin Kemalizm için bir öteki olmadığına ikna etmemiştir. Örneğin, AKP lideri Erdoğan, Kürt meselesinde devletin geçmişteki yanlışlarından dolayı özür dilemesinden hemen sonra yapılan MGK toplantısı sonrası yayınlanan bildiriye, Cumhuriyet hükümetlerinin öncelikli hedefinin, Anayasa'da öngörülen görevleri Türkiye Cumhuriyeti'nin kuruluş felsefesindeki temel düşünceye uygun olarak yerine getirmek olduğu hatırlatılmıştır (*Sabah* 24 Ağustos 2005). Fakat AB reformları AKP iktidarına büyük avantaj sağlamış, Batılı normlara tutunarak kendisine bir alan açmasına, liberal/ılımlı İslam'ı savduklarını söyleyerek siyaset anlayışlarının değiştiğini göstermesine ve böylece meşruiyet açığını kapatmasına hizmet etmiştir. Bu, aynı zamanda Batı'da 11 Eylül terör saldırılarının ardından gelişen liberal İslam arayışına cevap olarak kendilerini göstermelerine de imkân sağlamıştır. Bu bağlamda AKP'li yöneticiler partilerinin Demokrat Parti geleneğinden geldiğini söyleyerek, kendilerini muhafazakâr demokrat olarak tanımlamışlardır (Sarioğlu 2003). Sonuç olarak AKP, bu "yeni" kimlik iddiası üzerinden toplumun farklı kesimlerden destek almaya devam etmiştir.

Nitekim AKP, yine İslamcı Milli Görüş'ün aksine mevcut sorunların kaynağının Kemalizm olduğunu söylemez. AKP iktidarı sorunu Kemalizm'i doğru anlayıp, uygulayamayan önceki iktidarların basiretsizliği olarak ifade eder (*Yeni Şafak* 30 Temmuz 2003). Bu bakımdan parti yönetimi tabanından gelen bir talep olmasına karşın, türban gibi Kemalist vesayet adeta kırmızı çizgisi haline gelmiş meselelerin bir rejim hassasiyeti olduğunu ifade ederek ötelemiştir. İktidar, 1990'lı yıllara atıfla 2001 krizinin neden olduğu ekonomik krizi aşmak için çabalayacaklarını söyleyerek, önceliklerini işsizlik olarak belirler (*Dünya Bülteni* 6 Temmuz 2018). Fakat yine de AKP, iktidar erkini kullanmada İslamcı geçmişinden kaynaklı olarak sistem güçleriyle meşruiyet sorunu yaşamaya (Dağı 2010, 122) devam etmiştir. Nitekim AKP'nin ülkeyi yönetme "hakkı" olmadığı anlayışı üzerinden gelişen bu durum resmi devlet törenlerinde de tecessüm etmiş, AKP törenlere bir memur gibi katılmak durumunda kalmıştır.

Memur, devlet hizmetinde aldığı emirleri maaş veya ücret karşılığında yerine getirmekle yükümlü resmi görevlidir (Devellioğlu 2007, 611). 657 Sayılı Devlet Memurları Kanunu'na tabi olan memurlar, "Mevcut kuruluş biçimine bakılmaksızın, Devlet ve diğer kamu tüzel kişiliklerince genel idare esaslarına göre yürütülen asli ve sürekli kamu hizmetlerini ifa" etmekle yükümlüdürler. Bu bağlamda resmi törenlerin hem düzenlenişi hem de uygulanışı AKP'nin koyduğu kurallarla gerçekleştirilmez. AKP, iktidar ortağı olarak tanınmadığı gibi, hükümet olarak Yönetmelik hükümleri gereği ev sahipliği yapması gereken törenlerde geri bir pozisyona zorlanmıştır ya da geri bir pozisyonla sınırlandırılmıştır: AKP yalnızca önceden belirlenmiş kurallarla törenlere iştirak etmekle yükümlü tutulan bir memur gibidir. Öyle ki örneğin resmi tören günlerinde partilerine yönelik adeta "had bildiren" mesajları da saygıyla karşıladıklarını ifade etmişlerdir. Bu anlamda AKP iktidar olarak, kendisinden önce konulan ve kendisinin yasal olarak değiştirme hakkı ve kapasitesi bulunan tören yönetmeliklerini değiştirecek ya da müdahale edece bir iktidar alanına sahip değildir. Mevcut uygulamışa ancak riayet etmesi talep edilendir.

Örneğin, rejimin laik karakterini zedeleyeceği gerekçesiyle resmi törenlere/resepsiyonlara türbanlı kişilerin katılması yasaktır. Eşleri başörtülü olan AKP'li siyasetçiler, en başta da Erdoğan, "saygı duyduklarını, millete rağmen mutabakat olmayacağını" söyleyerek, resepsiyonlara türbanlı eşleriyle katılmama kararı almışlardır (*Radikal* 23 Nisan 2003). Bu durumdan üç yıl sonra 2006 yılının 23 Nisan'ında da AKP'li Bülent Arınç, Meclis Başkanı sıfatıyla yaptığı konuşmasında kamusal alanda herkese tanınmış olan hak ve özgürlüklerden belli bir kesimin mahrum bırakılmayacağını söyleyerek, resepsiyonlarda türbanın hâlâ bir sorun olmasını üstü kapalı bir biçimde eleştirmişse de, bu durumun laikliğin kendisinden değil, laikliğe getirilen farklı yorumlardan kaynaklandığını (*Sabah* 24 Nisan 2006) ileri sürmüştür. Böylece anlaşılacağı üzere, AKP açısından sorun rejimin laik karakterinden kaynaklanan bir sorun olmayıp, laik rejimin sahibinin kim olduğu yani kuralları kimin belirleyebildiğine ilişkin bir sorun olarak öne sürülmüştür. Öte yandan kendilerini ülkenin kurucu kadrosu olarak gören ve bu bağlamda AKP'nin iktidara gelmesini Kemalist-laik Türkiye vizyonu ile bağdaştıramayan CHP'li yöneticilerden bir kısmı TBMM'de düzenlenen resepsiyona ev sahipliğini laikliği bir yorum meselesi haline getiren Meclis Başkanı Arınç'ın yapmasından rahatsızlık duyarak, katılmamışlardır.

Ayrıca 2003 yılında düzenlenen 29 Ekim Cumhuriyet Bayramı kutlamaları öncesinde de yine türbana ilişkin bir sorun yaşanmıştır. Protokol kural-

larına göre Cumhuriyet Bayramı törenlerine cumhurbaşkanları ev sahipliği yapmaktadır. Dönemin Cumhurbaşkanı Sezer görev süresi boyunca AKP'yi sıklıkla rejimin irtica ve laiklik konusundaki hassasiyetleri konusunda uyararak bir cumhurbaşkanı olmuştur. Sezer'in bu tutumu, törenlere de yansımış, ev sahibi olduğu 29 Ekim resepsiyonları için "çifte davetiye" uygulaması başlatmıştır. Buna göre eşleri türbanlı olmayan vekillere, bürokratlara davetin eşli olduğuna dair ayrı bir davetiye gönderilirken; eşleri türbanlı olanlarsa eşsiz katılmaları anlamına gelen tek kişilik davette bulunulmuştur. Sezer bu ikircikli durumun kişisel bir tutum olmadığını, devlet protokolünde türbanlı birilerine yer verilmesinin, devletin laik niteliğine ters düşeceği için bu şekilde hareket ettiklerini söylemiştir (Saydamer vd. 2003). Zira eşi türbanlı olan AKP'li yöneticiler de davete eşsiz olarak katılarak kendileri için getirilen bu uygulamada bir beis görmediklerini göstermiştir.

AKP iktidarının devletin laik yapısına yönelik tehdit olduğunu düşündüren bir başka olay da 2004 yılındaki 19 Mayıs töreni olmuştur. 19 Mayıs, hem Kurtuluş Savaşı'nın başlangıcı, hem Atatürk'ün kendisine doğum günü olarak seçtiği gündür. M. Kemal'in isteğiyle de bayram gençlere ithaf edilmiştir. M. Kemal'in doğum günü olarak seçtiği, mücadeleyi başlattığı bir günü gençlere atfetmesi bilinçli bir tercihtir. Zira ulusun kapsamının kurucu atalardan gelecek nesillere kadar uzanan bir süreklilik halini imlediği daha önce de ifade edilmişti. Nitekim bayrama ilişkin belli birtakım ritüeller tekrarlanarak, kurucu liderle genç nesiller arasında olduğu söylenen bağ, adeta bu ritüeller üzerinden yeniden yeniden kurulmaktadır. Performatif süreçler üzerinden ülkenin geleceği olan gençleriyle ülkenin geçmişi olan lideri arasında çeşitli diyaloglar canlandırılmaktadır. 2004 yılında Ankara'daki törenlerde de her yıl adet olduğu üzere seçilen öğrenciler tarafından Atatürk'ün Gençliğe Hitabesi ve Atatürk'e Gençliğin Cevabı okunmuştur. Hitabe'nin okunmasındaki amaç kurucu lider ölmüş olsa bile, Onun sesinin, düşüncelerinin, ideallerinin yeni nesillere ulaştırılmasıdır; gençlerin cevabının okunmasıysa bu ideallerin, mirasın kendileri tarafından gelecek nesillere aktarılacağına ilişkin bir söz niteliğindedir. Bu iki ritüel de kurucu liderden gençlere, geçmişten geleceğe canlandırılan temsili bir diyalogdur. Bu diyalogla, adeta M. Kemal de şimdide yaşıyor gibi kurgulanarak ülkenin geleceği olan gençlerle kurucu lider arasında bir akit yapılmakta, liderin mirasını yaşatmak adına ant içilmektedir.

2004 yılında düzenlenen törende Atatürk'e Gençliğin Cevabı'nın okuma görevi İmam Hatip Lisesinden (İHL) bir öğrenciye verilmiştir. İHL, yerleşik Kemalist düzenin temsilcileri nezdinde tıpkı türban meselesi gibi siyasal

İslam'ın bir aracı olarak görülmektedir. Zaten bu anlayışla 28 Şubat 1997 yılında MGK'da alınan bir kararla 8 yıllık kesintisiz-zorunlu ilköğretim uygulaması getirilerek, İHL'nin ortaöğretim kısımları kapatılmıştır. Buna ek olarak üniversite sınavında uygulanan taban katsayısına dair getirilen değişiklikle İHL mezunlarının İlahiyat Fakülteleri haricinde herhangi bir üniversite bölümüne girmeleri de zorlaştırılmıştır. Bu sebeple kuvvet komutanları, Gençliğin Cevabı'nı İHL'li bir öğrencinin okumasından rahatsızlık duymuş, tepkilerini de alkışlamayarak göstermişlerdir. Dolayısıyla 19 Mayıs törenlerinin, ülkenin kimlerin ve hangi değerler aracılığıyla geleceğe taşınacağına bir projeksiyonu olarak tasarlandığı düşünüldüğünde, AKP'nin tören ritüeline sadık kalsa da "öznesini" değiştirmesi gençlerle kurucu lider arasındaki aktin hedef alınması olarak değerlendirilmiştir.

Aynı 19 Mayıs törenlerinde dikkat çeken bir başka nokta, AKP'nin Türkiye'yi yönetecek bir iktidar olma kapasitesinin sorgulandığının bizzat Genelkurmay Başkanı (GKB) tarafından da gösterilmesidir. Ordunun ülkenin kurucusu ve dolayısıyla koruyucusu olduğu görüşünden hareketle TSK, kendisini Türkiye siyasi hayatında siyaset üstü-partiler üstü bir konumda görmektedir. 2004 yılında 19 Mayıs Bayramı protokolünde belirtildiği üzere GKB da törenleri izlemek için devlet erkânıyla birlikte tribünde yerini almıştır. Bu esnada tören alanına gelen Cumhurbaşkanı Sezer'le tokalaşmak için ayağa kalkan alan GKB Hilmi Özkök, Başbakan Erdoğan'la oturduğu yerden tokalaşmakla yetinmiştir (*Hürriyet* 20 Mayıs 2004). Oysa Anayasa'nın 117. Maddesine uyarınca GKB, başbakana karşı sorumludur. Bunun yanı sıra demokratik rejimlerde seçilmişler, halkın iradesini temsil ettikleri için atanmışlardan önce gelirler. Bu bağlamda kendisi atanmış bir memur olan GKB'nin seçimle ülkeyi yönetme erkini kazanmış bir başbakana karşı sergilediği bu tutum "kurumsal" saygının bir gereği değil, kendisini iktidardan üstün gören vesayet anlayışının memur gibi konumlandığı hükümete yönelik tutumdur.

2007-2010 AKP Kemalizm'in Zorunlu Davetlisi

2007-2010 yılları arasındaki ikinci döneminde AKP, aşağıda detaylı olarak bahsedilecek birtakım krizleri aşabilmesiyle *memur* statüsünden kurtulmuş ancak hâlâ tam olarak iktidarda olması kabul görmemesi nedeniyle daha eşit bir *öteki* konumuna geçmiştir. Bu durumun anma törenlerine yansımaları alternatif kutlamalar düzenlenmek ya da AKP'nin ev sahipliğini boykot ederek, törenlere katılmama şeklinde olmuştur. AKP'yle yan yana gelmekten rahatsızlık duyanların alternatif kutlamalar ya da boykotlara başvurmalarıysa evin sahibinin kim olduğuna ilişkin yeni bir tartışma yaratmıştır. Nitekim

2007-2010 yılları arasının ele alınacağı bu dönemde AKP, Kemalist rejime yeni ev sahibi olduğunu kabul ettirmeye çalışırken, evin “eski sahipleri” olanlar AKP'nin zorunlu bir misafir olduğu iddiasını sürdürecektir.

Derrida, ziyaretçiyle davetliyi birbirinden ayırır. Ona göre ziyareti umulmayıp, beklenmeyen ziyaretçi, aniden gelendir. Yani davetsiz olandır. Bunun için de koşulsuz bir misafirperverlik gösterilmesi gerektiği ileri sürülür. Ziyaretçinin aksine, ev sahibi tarafından çağrılan davetlinin geleceği önceden bilinmektedir (Derrida 2000, 6-11). Derrida, önceden bilindiği için bu davetin koşullu bir misafirperverlik içerdiğini, bu yüzden de davetin artık ev sahibiy-le davetli arasındaki bir akit olduğunu söyler (Derrida 1997, 15-16). Bu akit sayesinde davet ancak davete icabet edenin ev sahibinin şartlarını kabul etmesiyle gerçekleşebileceğinden, ev sahibinin misafirliğin kurallarını koyma erki de teyit edilmiş olur (Derrida 1994, 14). Zira davette davetli geçici, ev sahibi yerleşik olduğundan davetlinin evin kurallarını içselleştirmesi değil; yalnızca ziyareti süresince bu kurallara uyması beklenir (Derrida 2000, 12-15). Böyle bir durumda krize neden olacak şey, davetlinin anlaşmaya sadık kalmayıp, evin düzenini muhafaza eden ve erk sahibinin kuralları koyan olarak ev sahibi olduğunu tasdikleyen akti bozması, yani eve kendi kurallarını getirmek istemesidir. Bu hem ev sahipliğine hem de evin düzenine bir müdahale olarak algılanır. Çünkü kuralları yeniden belirleme arzusu davetlinin yerleşme isteğinin, o evi kendisinin kılmak istediğinin bir göstergesidir. Bu durumda ev sahibinin misafirperverliği de ortadan kalkar. Ev sahibi gözünde davetli misafir, bir işgalciye dönüşürken, kendisi de evinin kurallarının değiştirilmesi nedeniyle ev üzerinde kontrolü bulunmayan bir yabancıya dönüşmüştür. Nitekim yerleşik Kemalist düzenin temsilcileri nazarında AKP iktidarı kurucu değerlere, Atatürk'ün mirasına sadakatsiz olan devletin laik temellerini değiştirmek arzusunda olan bir işgalcidir. Bu süreçte yaşanan gerilim iktidara sahip olma hakkının kimde olduğu meselesidir.

Çalışmanın başında da belirtildiği üzere 2007 yılında gerçekleştirilen cumhurbaşkanlığı seçimleri önemli bir kırılma noktasıdır. AKP'nin yasamaya hâkim olarak yürütme erkini kazanmasıyla birlikte geniş atama yetkilerine sahip cumhurbaşkanlığı makamı, “elde kalan son kale” olarak görülmüş ve bir rejim sahipliği meselesine dönüştürülmüş (*Sabah* 15 Nisan 2007; *Radikal* 9 Eylül 2007), 2007 yılında yapılan cumhurbaşkanlığı seçimi sert tartışmalara neden olmuştur. AKP'nin cumhurbaşkanı adayı olan Abdullah Gül gibi geçmişinde İslamcılık olan ve eşi türbanlı birisinin ilk kez devletin en üst kademesine kadar yükselebilmesi, “köşke seccadenin girmesi” olarak (Aköz, 2007)

görülmüş ve rahatsızlık yaratmıştır. Örneğin TSK, web sitesinden yayınladığı bir gece yarısı muhtırasıyla sürece dâhil olarak, cumhurbaşkanlığı makamına “doğru” kişinin seçilmesi yönünde telkinlerde bulunmuştur (NTV 27 Nisan 2011). *Doğru* kişiyle kastedilen, devletin laik yapısının zarara uğratılmasına (Aköz, 2007), ülkenin İslamcı bir ihanet çemberiyle kuşatılmasına (Erdoğan 2001, 587) engel olacak birisidir. Fakat e-muhtıra olarak anılan bu tutum AKP tarafından sineye çekilmemiş, hükümet adına Cemil Çiçek, e-muhtıranın demokratik hukuk devleti anlayışıyla bağdaşmadığını söyleyerek, muhtırayı yayınlayan genelkurmay başkanlığının, başbakanlığa bağlı olduğu hatırlatılmasında bulunmuştur (*Haber Türk* 27 Nisan 2012). Erdoğan’ın cumhurbaşkanlığı makamını kastederek, CHP’nin Çankaya Köşkü’nü kaybetmemek için gerekirse Müslümanlar’ın kutsal mekânı Kâbe’yi bile verebilecek tıynetle olduğunu söylemiştir (TCCB 5 Mayıs 2015). Nitekim Erdoğan, CHP’nin bir dinin kutsal mekânıyla Çankaya Köşkü’nü aynı kefeye koyduğunu söyleyerek, CHP’nin milletin dini hassasiyetlerini görmezden geldiğini, kendilerini ülkenin sahibi olarak gören bu zihniyetin tek kutsalının ülkeyi iktidar olmalarına rağmen yönetmek olduğu imasında bulunmuştur. AKP yaşadığı bu krizi erken seçime giderek çözmüştür. Nitekim seçimden güven tazeleyerek çıkan (Akça 2014, 19) AKP, Ağustos ayında MHP’nin de desteğini alarak, adayı Gül’ü cumhurbaşkanı seçirmiştir. Velhasıl AKP artık daha önce örneğin türban meselesinde olduğu gibi kendisine yönelik meydan okumaları ve karşı çıkışları rejimin laik karakterine saygı duydukları gerekçesiyle öteleyen o iktidar değildir. Zira AKP dini hassasiyetlere sahip çıkmakta ancak bunu dini bir mesele olarak değil, bir özgürlük-insan hakları meselesi olarak gördüğünü iddia ettiği yeni bir pozisyon almaktadır.

AKP’nin değişen pozisyonu 23 Nisan 2007 kutlamalarına da yansımıştır. 23 Nisan Ulusal Egemenlik ve Çocuk Bayramı kutlamalarıyla aynı günde Denizli’de de Kutlu Doğum Haftası etkinlikleri düzenlenmiştir. Etkinlikte Urfa’dan, Diyarbakır’dan getirilen küçük kız çocuklarına Atatürk posterleri ve Türk bayrağının önünde başları örtülerek ilahiler okutulmuş, yine çocuklar arasında Kur-an okuma yarışması tertiplenmiştir (*Haberler.com* 23 Nisan 2007). Oysa erken Cumhuriyet döneminde devletin laik, çağdaş karakterini aşlamak amacıyla çocuk baloları düzenlenir, M. Kemal’in de katıldığı bu balolarda çocuklar şarkı söyler, dans eder ve şiirler okurlarmış. Nitekim 23 Nisan bayramıyla aynı günde yukarıda aktarıldığı minvalde Denizli’de düzenlenen etkinlikler AKP’nin laik düzen karşıtı (*Hürriyet* 28 Nisan 2007) tutumunun bir serencamı olarak görülmüş, rejimin laiklik anlayışına karşıt bir kutlama olarak değerlendirilmiştir. Hatta bu konuya e-muhtırada da de-

ğınılarak, AKP'nin etkinliği kasten düzenlediği ifade edilmiştir (*Hürriyet* 28 Nisan 2007). Buna karşın Erdoğan "Atatürk'ün hedeflediği çağdaş uygarlık seviyesine her zamankinden yakın olduğunu söylemişse de kendilerine yöneltilen bu ithamlara millete rağmen siyaset olmayacağını" söyleyerek cevap vermiştir (*Radikal* 23 Nisan 2007). Erdoğan aynı ifadeyi 2003 yılında düzenlenen törenlere türbanlı eşleriyle iştirak etmeyeceklerine yönelik yaptığı açıklamasında da yer vermiştir. Ne var ki o zaman iktidar tarafından türban, laik milletin karşı çıktığı bir hassasiyet olarak görüldüğü söylenerek ötelenmişken Erdoğan aynı ifadeyi farklı bir minvalde kullanmıştır. Erdoğan bu kez ifadeyi laiklik anlayışı yüzünden milletin dini taleplerinin mağdur edilmesine bir itiraz olarak kullanmıştır. Buna göre yeni pozisyonunda AKP, milletin temsilcisi olarak, milletin taleplerini koruyacağı iddiasıyla başta TSK ve onun gibi düşünen diğer aktörlere karşı konumlanmaktadır.

Öte taraftan yine cumhurbaşkanı meselesi üzerinden yeni bir kriz daha Gül'ün cumhurbaşkanı seçilmesinden birkaç gün sonra gerçekleştirilen 30 Ağustos Zafer Bayramı ve Türk Silahlı Kuvvetleri Günü resepsiyonunda yaşanmıştır. Ordu eliyle ülkenin düşmanlardan kurtarılarak, bağımsızlığına kavuşturulduğu gün olan 30 Ağustos (*Milliyet* 30 Ağustos 2016), İstiklal Savaşı'nın kesin zaferinin belirlendiği gün olarak kutlanmaktadır (Özbudun 1997, 142). 1 Nisan 1926'da çıkarılan bayram kanunuyla adı "Zafer Bayramı ve Türk Silahlı Kuvvetleri Günü" olarak kararlaştırılan 30 Ağustos, cumhuriyet ordu ve donanmasına ithaf edilmiştir. Bunun için bayram, hava, kara ve deniz kuvvetleri tarafından ev sahipliğini garnizon komutanları ve üst düzey ordu mensuplarının yapacağı törenlerle yapılmaktadır. Başkentteyse 29 Ekim Cumhuriyet Bayramı'nın aksine, 30 Ağustos törenlerinin ev sahibi GKB'dir. Başkomutanlık sıfatıyla cumhurbaşkanıysa GKB'ye yalnızca eşlik etmektedir.

Nitekim 2007 yılında Ağustos ayında yapılacak cumhurbaşkanlığı seçimlerinde Abdullah Gül'ün seçileceğine kesin gözüyle bakılmasıyla birlikte, TSK ev sahipliği yapacağı kutlamalar için eşleri başörtülü olan milletvekilleri ve yöneticilere davetiyelerini daha önce göndermiştir. Böylece davetinin cumhurbaşkanı seçimini kazanmış olmasına rağmen henüz resmi sonuçlar açıklanmadığı için Dışişleri Bakanlığı görevini sürdüren Gül'ün (*Radikal* 9 Eylül 2007) Cumhurbaşkanı sıfatıyla GKB'ye eşlik etmesinin önüne geçilmiştir. TSK'nın bu atik hamlesiyle Gül'ün ev sahipliği engellenebilmişse de Gül yine de hükümetin bir mensubu olarak TSK tarafından davete çağrılan zorunlu bir davetli olarak davete icabet etmiştir. Ne var ki TSK'nın bu hamlesi kendileri için çok da uzun vadeli bir çözüm olmamıştır. 2010 yılında gerçekleş-

tirilen Anayasa Referandumu'nun ardından siyasetin sivilleşmesi yönünde atılan bir adım olarak 30 Ağustos törenlerinin de ev sahipliğinin başkomutan sıfatıyla cumhurbaşkanı tarafından yapılması uygulaması hayata geçirilmiştir. Nitekim Abdullah Gül, 30 Ağustos 2011 tarihindeki Zafer Bayramı'nın ev sahipliğini, o zamana kadar resmi devlet törenlerine türbanlı olduğu için davet edilmeyen eşi Hayrünnisa Gül'le birlikte yapacaktır (*Milliyet* 30 Ağustos 2016).

2008 yılındaysa tıpkı içinden çıktığı RP gibi AKP hakkında da irticai faaliyet suçlamasıyla Yargıtay Cumhuriyet Başsavcısı tarafından kapatma davası açılmıştır (*Deutsche Welle* 14 Mart 2008; *Haber Türk* 15 Mart 2008). 30 Temmuz 2008'te açıklanan karar neticesinde partinin tamamen kapatılmamasına ancak hazine yardımının belli bir kısmının kesilmesine 5/6 çoğunlukla karar verilmiştir. Parti kapatma davasından tam rahatlamış olarak çıkamayan AKP, 2008 yılının 29 Ekim resepsiyonlarında yeni bir kriz daha yaşamıştır. Ana muhalefet lideri Baykal'la, TSK üst düzey yönetimi Gül tarafından verilen resepsiyonu boykot etmişlerdir. Yalnızca Anıtkabir'deki törenlere katılan Baykal, AKP'nin iktidar olmasını kastederek resepsiyonu boykot kararını, "Cumhuriyet Bayramının kutlanmasını gerektirecek ne şart ne de anlamın kaldığı" ifadeleriyle açıklamıştır (*Haberler.com* 30 Ekim 2008). Zira Baykal'ın AKP'li Gül'ün ev sahipliğini yaptığı resepsiyona gitmeyip, orada da Cumhurbaşkanı ve diğer AKP'li yöneticilerle yan yana gelecek olmasına rağmen yine de Anıtkabir'deki törenlere katılması bize bir şeyi daha göstermektedir. Anıtkabir, kurucu liderin ve O'nun bedeninde somutlaştırılmış olan kurucu değerlerin sembol mekânıdır. Kemalist ulusun hafıza mekânıdır (Gürpınar 2012, 86-87). Ülkenin hâlâ bu kurucu değerlere bağlı kalınarak ve bu değerleri özümsemiş olanlar tarafından yönetilmesi gerektiğini düşünen Baykal için Anıtkabir, bu şekilde düşünenlere ait bir mekândır. Bayramlarda Anıtkabir'de olmak demek hem kurucu lidere duydukları minneti göstermek ve hem de Kemalist mirasa sahip çıkmak adına kurucu liderle ulus arasındaki aktin her ziyaretle yenilenmesi demektir. Öte yandan, şunu da unutmamak gerekir ki, İslamcı siyasetin yükseldiği 1990'lı yıllarda bu yükseliş karşısında kendilerini çaresiz hisseden ancak bir taraftan da kendilerini cumhuriyeti korumak için görevlendirilmiş neferler olarak gören Kemalist toplum kesimleri için Anıtkabir, sığındıkları bir mekân olmuştur (Navaro-Yashin 2002, 191). Benzeri bir şekilde Anıtkabir ziyaretlerinin es geçilmemesine rağmen, AKP'nin ev sahipliği yaptığı meclis resepsiyonlarına, cumhurbaşkanlığı resepsiyonlarına katılmamak esasında kurumlar, dolayısıyla rejim üzerindeki Kemalist etkinin gücünün zayıfladığının kabulüdür. Elde kalan adeta yalnızca Anıtkabir'dir. Öte

yandan AKP tarafından düzenlenen davetlerin boykot edilmesiyle aynı anda hem AKP'nin hâlâ iktidardaki bir işgalci olarak görüldüğünün hem de evin kontrolünün yitirmeye başlandığının bir göstergesidir.

Öte taraftan bu dönemde AKP de tam olarak iktidar aygıtlarına hâkim olamadığından zaman zaman tavizler vermektedir. Örneğin Cumhurbaşkanı Gül, Sezer'in başlattığı "çifte davetiye" uygulamasına son vermiş, fakat bunun yerine çifte resepsiyon uygulamasını hayata geçirmiştir. Zira Sezer döneminde eşi türbanlı siyasilere, bürokratlara resepsiyonlara katılmaları için gönderilen davetiyeler "eşsiz"; eşinin başı açık olanlarsa eşli davetiye gönderildiği yeni bir uygulama başlatılmıştı. Bu uygulamaya son veren Gül, 2008 yılında Cumhuriyet Bayramı için gündüz ve akşam olmak üzere iki ayrı davet tertip etmiştir. Mecliste verilen gündüz daveti siyasiler ve askerler için verildiğinden eşsiz olarak verilmiştir. Böylece devletin laiklik ilkesini gerekçe göstererek protokolde "türbanlılarla" bir araya gelmek istemeyen askerin hassasiyeti gözetilmiş ve giderilmiştir. Öte yandan akşam köşkte eşli olarak verilen resepsiyonaysa siyasilerin, bürokratların yanı sıra STK yöneticiler, sanatçılar, gazeteciler, iş adamları ve davet edilmiştir (*BBC Türkçe* 29 Ekim 2010). Bu davet eşli olduğundan başta Cumhurbaşkanı Gül'ün eşi Hayrünnisa Gül ve başka türbanlı konuklar da katılmıştır.

Ayrıca cumhurbaşkanı gündüz verdiği resepsiyonda takım elbise giymesine rağmen, akşam verdiği resepsiyonda Atatürk'ten beri adet olduğu üzere smokin giymiştir. Zira Gül, 13 Mayıs 2008 yılında İngiltere Kraliçesi II. Elizabeth'in Türkiye ziyareti sırasında cumhurbaşkanının kraliçe onuruna verdiği resmi akşam yemeği davetinde kraliyet protokolü gereği smokin giymiştir (Yazıcıoğlu 23 Ekim 2008). Nitekim Gül'ün bir önceki Cumhuriyet Bayramı için düzenlediği resmi davette smokin yerine, koyu renk giysi tercih etmesine rağmen, Kraliçe için verilen yemeğe smokinle katılmış olması, Kraliçe'ye gösterdiği hassasiyeti, cumhuriyet protokollerine göstermediği eleştirilerine neden olmuştur. Nitekim Gül, 2008 yılındaki 29 Ekim davetine bu eleştirileri de dikkate alarak smokinle katılmıştır. Burada konu yalnızca ne giyildiği değildir. Konu kılık kıyafet üzerinden Cumhuriyet'in kazanımlarının, devrimlerinin, Batılılaşma anlayışının kim tarafından ne kadar benimsendiğini değerlendirmesidir.

Zira İslamcı gelenekte şapka, takım elbise, kravat, smokin gibi kıyafetler Batı taklitçiliğinin bir zorlaması olarak değerlendirilmektedir. Hatta bu yüzden sıklıkla İslamcı cemahtaki cumhuriyet devrimleri arasında yer alan Şapka Kanunu, Kıyafet Kanunu da özden bir kopma olduğu iddiasıyla eleştirilmek-

tedir. Oysa tam da Cumhuriyet'in Batılılaşma gayesinin bir göstergesi olduğu düşünüldüğünden M. Kemal, törenlerde davetlilerini frak giyip, siyah silindir şapka takarak karşılamıştır (Arslan 2011, 156). Nitekim davetlerde smokin/ frak giyme alışkanlığı M. Kemal'den sonraki cumhurbaşkanları tarafından da sürdürülerek, bir gelenek halini almış, Onun mirası olduğu gerekçesiyle devam ettirilmiştir.

AKP ordunun gücü ve statüsünün iktidarına büyük bir engel olduğunu görmüştür. Bunun için Gülenli bürokrasinin desteğiyle TSK içindeki seküler, ulusalcı, anti-İslamcı personeli tasfiye etmek üzere Ergenekon, Ayışığı, Balyoz "davaları" nı başlatmıştır (Açıkel 2016, 25). Buna ek olarak Kürt meselesinin çözülmemesinin TSK'nın elini güçlendiren bir mesele olduğunun farkında olan AKP, 2009 yılında HDP'yle birlikte bir çözüm süreci başlatarak, TSK'nın güç kaynaklarından birini zayıflatmıştır. AKP bu süreçte, kendi iktidarından öncesini kastederek, Kürt kimliğine dair sistematik olarak ortaya konan inkârcı bir tutum olduğunu ve bu durumdan doğrudan Kemalist vesayetin sorumlu olduğunu söylemiştir (Açıkel 2016, 26). Nitekim iktidar çözüm süreciyle iki noktada kazanç elde etmeyi planlamaktadır. Birincisi, 2008 ekonomik krizi nedeniyle orta çıkan yeni pazar arayışı doğrultusunda yönünü Ortadoğu'ya çevirmiştir. Fakat Kemalizm'in Batılılaşma anlayışı doğrultusunda odak merkezi Batı olup, Ortadoğu'yla ilişkiler zayıf tutulduğundan Kürt meselesinin Ortadoğu'yla ilişkiler geliştirilmeden düzeltilemeyeceğini ileri sürmüştür. Bu söylemi sayesinde o güne kadar milli bir mesele olarak görülerek, gelen iktidarların çok da dışına çıkmadığı dış politikayı kendisine alan açacak biçimde esnetme imkânı yakalamıştır. İkincisi olaraksa, Kürt meselesi gibi uzun zamandır çözülememiş bir problemi, üstelik de barışçıl yollarla çözmüş olmanın hem ülke içinde hem de Batı tarafından önemli bir adım olarak görüleceğinin farkında olan AKP, bu sayede hem prestij elde edecek, hem de Kemalizm'in değişmez ilkeleri olarak görülen bazı noktalara müdahale etme şansı elde edecektir. Örneğin AKP Kürtlerle ilişkisinin bir *İslam kardeşliği* üzerin yeniden tanımlamaya çalışmaktadır. Böylece Kemalizm'in laik vatandaşın makbul kavranışını değiştirebilecektir. Öte taraftan TSK'nın Kürt meselesi dolayısıyla rejime, ama en çok da AKP'ye müdahale kapasitesini sınırlama fırsatı sağlamış olacaktır.

Bütün bunlar da ülke yönetiminde yavaş yavaş AKP iktidarının kurallarının uygulanması anlamına gelmektedir. Yine bu bağlamda önemli bir adım daha atarak 12 Eylül Darbesi'nden bu yana yürürlükte olan ve hemen hemen her partinin seçim vaatleri arasında da yer alan anayasa değişikliği için

bir referandum gerçekleştirmiştir. AKP, 12 Eylül 2010 günü gerçekleştirdiği Anayasa Referandumuyla gerek yargı, gerek sivil gerekse de askeri bürokrasi üzerinde iktidarı lehine değişiklikler yapacağı önemli kazanımlar sağlamıştır. Elbette bu güç konsolidasyonu AKP'nin her bakımdan daha cesur adımlar atmasını teşvik etmiştir. Örneğin, Anayasa referandumunun akabinde Gül, çifte resepsiyon uygulamasına da son vererek, tek resepsiyon uygulamasına geçmiştir. Artık davetler eşleri türbanlı olanların da ayırım yapılmaksızın katılacağı tek bir davete indirilmiştir. Tek resepsiyon uygulaması bir anlamda türbanın devlet kurumlarındaki ve siyasetteki varlığını laikliğe aykırı bulan Kemalist erkanın, eşleri türbanlı olan siyasiler ya da bürokratlarla bir araya gelmeme yönündeki hassasiyetlerinin artık gözetilmediği anlamına gelecektir. Bu anlamda çifte resepsiyon uygulaması bir ara formülken; tek resepsiyon uygulamasına geçilmesi kuralları AKP iktidarının koymaya başladığının işaretidir. Buna karşılık CHP ve TSK üst düzey yönetimi de 29 Ekim 2010 yılında düzenlenen tek resepsiyona katılmamıştır. Yıllarca bir salon partisi olmakla, yani milletin iç içe olmamakla, elitizmle suçlanan CHP, bayramı Bağdat Caddesi'nde sokağa inerek halkla birlikte kutlamıştır (*Haberler.com* 29 Ekim 2010a). Bir alternatif kutlama da TSK tarafından gerçekleştirilmiştir. TSK, bu alternatif kutlamayı türban yasağı uygulamasının devam ettirildiği ordu evinde tertiplemiştir (*Haberler.com* 29 Ekim 2010b). Zira ordu evlerinin işlevişi TSK kontrolünde olduğundan, kuralları da TSK belirlemektedir. Böylece başlangıçta iktidarın küçük ortağı olarak dahi kabul edilmeyen, meşruiyeti tanınmayan AKP, devlet törenlerine gerçek anlamda ev sahipliği yapmaya başlamıştır. Bu alternatif kutlamalarda bir zamanlar rejimin tek sahibi, dolaşısıyla da resmi devlet törenlerinin ev sahibi olduğunu iddia eden Kemalist vesayetin pozisyonu giderek resmi davetlere icabet edip etmemekle sınırlandığı bir davetli pozisyonuna gerilemiştir.

Bu durum iktidarın boykota yönelik yaptığı açıklamalara da yansımıştır. Örneğin Ömer Çelik, bir askerin Cumhurbaşkanı, ya da Başbakan'ın çağırıldığı bir yere gitmemesinin emre itaatsizlik olacağını söylerken (*Taraf* 2 Kasım 2010), benzer bir çıkış da Arınc'tan gelmiştir. Askere hitaben yaptığı açıklamasında Arınc, "otur oturduğun yerde, sen benim emrimde bir memursun, başka işlere karışamazsın" diyerek, ordunun siyasete müdahale edebileceği partiler üstü konumunun değiştiğini gösterecektir (*Haber Türk* 17 Ocak 2011). İlk dönem törenlerde başbakanla tokalaşmak için törenlerde ayağa kalkmayan asker, bu dönem "amiri" olan başbakanı gördüğünde topuk selamı duracak (*NTV* 16 Mayıs 2011) bir memura dönüştürülmüştür. Nitekim bu anlamda ordu evinde düzenlenen alternatif kutlama, TSK'nın iktidarın düzenlediği

davetlere müdahale edebileceği o günlerin geçtiğinin de bir göstergesidir. TSK, yalnızca ordu evleri gibi kendisine ait olan yerlere, konulara ilişkin söz sahibidir. Önceki dönemlerde TSK'nın bu tür alternatif kutlamalar düzenlemesi iktidara karşı bir had bildirme, meydan okuma olarak düşünülebilecektir; Anayasa Referandumu, Kürt meselesine ilişkin yürütülen çözüm süreci ve askeri personele yönelik açılan Ayıışığı, Ergenekon, Balyoz soruşturmasının orduyu ne denli yıprattığı göz önüne alındığında bu alternatif kutlamalar artık iktidara bir "had bildirme" niteliği taşımamaktadır. Tam tersine, ordunun siyaset üzerindeki gücünün zayıflamasıyla paralel olarak daha çok kurum olarak içine çekilmesiyle ilişkilidir.

Sonuç

Yukarıda da bahsedildiği üzere törenler, iştirak edenler tarafından somut zaman ve mekân kavrayışını aşkın bir türden zaman yaratmaktadırlar. Bu bağlamda törenlere iştirakse devasa bir birliktelik halidir. Nitekim bu birliktelik halinden hareketle AKP, giriştiği iktidar olma mücadelesinin ilk döneminde bu birliktelikten dışlanan; ikinci dönemde yapı ve kurumları kendi kurallarıyla dizayn edecek adımları attıkça iktidara daha da yerleşmekte; bunun bir yansıması olarak törenlerde de giderek AKP'nin etkisi görülmektedir. Zira bu süreçte törenlere ilişkin alternatif kutlamalar ya da boykotlar da göstermektedir ki mücadelenin her iki tarafı da hâlâ birbiriyle bir arada olmak istemedikleri, birbirlerinin varlığından rahatsız oldukları bir ruh hali içindedirler. Bu mücadele içinde AKP, iktidarına tahammül gösterilmesine karşın zorunlu misafir konumuyla yetinmemekle itham edilirken, AKP'ye zorunlu bir davetli olmak değil; Türkiye'yi "kendi evine" dönüştürmek istemektedir. Bu durum aynı zamanda ilerleyen dönemlerde AKP'nin Kemalist bellek anlatısını ortadan kaldırarak, yeni bir Türkiye kurmak istediğini söylemesiyle daha fazla kutuplaştırılan toplumsal kesimlerin de bir projeksiyonunu sunar.

Sonuç olarak, bugün AKP ve Kemalist kesimlerin de içinde olduğu pek çok farklı kesim, günümüzde yeni bir mücadelenin eşiğindedir. Son on yılı ciddi bir meşruluk kaybı içinde geçiren AKP, bu mücadeleden çıkmanın formülünü kendisinin kurucu iktidarı olduğu "yeni bir Türkiye" kurmak olarak özetlemektedir. AKP'nin giriştiği mücadeleden aldığı dersle hareket ederek geleneksel nokta, "eski" Türkiye şartlarında ev sahibi olmasının imkânsız olduğunu fark etmesinin bir sonucudur. AKP, "Yeni bir Türkiye" kurma iddiasıyla 2011 yılından itibaren büyük bir çaba içine girmiştir. Fakat zaman ilerledikçe daha net görülmektedir ki AKP'nin kurucu iktidar olmaktan kastı, kurallarını, sınırlarını yalnızca kendisinin tayin ettiği bir yönetim anlayışıdır.

Nitekim son dönemde giderek otoriterleştiği ve sorunlara çözüm üretmediği için meşruluk kaybına uğrayan AKP, bu siyaset anlayışından vazgeçmek yerine, bir anlamda kendisini hiçbir demokrasi normuna bağlamadan iktidarda kalabileceği bir yol arayışındadır. İktidara ilk geldiği yıllarda demokratikleşmeyi vaat ederek müesses nizama karşı olan parti, gerçekten de “eski Türkiye” şartlarını ortadan önemli ölçüde kaldırmıştır. Ancak bugün devlet-parti özdeşleşmesiyle, tek adam rejimine hapsolan Türkiye siyasal hayatında eskisinden daha da beter yeni bir müesses nizam yaratılmıştır. AKP, iktidar olarak bütün mevcudiyetini Kemalist vesayetini yarattığı hak mağduriyetlerinin rövanşını olarak kurarken; kendi kurduğu yeni Türkiye’ye AKP’yi bile ortadan kaldırıp, yerine sadece bir saray rejimi bırakan evet yeni ama demokratik olmayan bambaşka bir müesses nizam yaratmıştır. AKP, iktidarda kaldığı süre boyunca kendisine destek olan kesimleri işine yaramadığını ya da kendisine biat etmediğini gördükçe tırpanlanmış, ötekileştirmiş bir partidir. Bu bakımdan ilk iki dönemine bakıldığında AKP giderek güç kazanmışsa da geldiğimiz noktada AKP’nin gücü demokrasiye değil, yalnızca otoriterleşmeye hizmet etmektedir.

Kaynakça

- "Ulusal ve Resmi Bayramlarda İle Mahalli Kurtuluş Günleri, Atatürk Günleri ve Tarihi Günlerde Yapılacak Tören ve Kutlamalar. (1 Ekim 1981). *Resmi*.
- Açikel, Fethi. 2016. "AKP İslamcılığının Üç İdeolojik ve Üç Jeopolitik Dönüşümü, İslami Liberalizm, Pan-İslamist Popülizm ve İslamcı Ulusalçılık." *Birikim Dergisi*, 332, 10-40.
- Akça, İsmet. 2014. "AKP, Hegemonya Projesi ve Kriz Dinamikleri." *Başlangıç Dergisi*, 1 (1): 11-30.
- Anderson, Benedict. 1995. *Hayali Cemaatler - Milliyetçiliğin Kökenleri ve Yayılması*. Çev. İskender Savaşır. İstanbul: Metis Yayınları.
- Aslan, D. Ahmet. (2011). "Cumhuriyet'in Törensiz Meşruiyeti: Ulus-Devlet İnşa Sürecinde Milli Bayramlar (1923-1938)", Ankara Üniversitesi, Türk İnkılap Tarihi Enstitüsü, yayımlanmamış tez.
- Aydın, Suavi. 2015. "Çanakkale Ruhu 2015." *Birikim*, 312: 45-58.
- Cizre, Ümit. 2005. *Muktedirlerin Siyaseti*. İstanbul: İletişim Yayınları.
- Cizre, Ümit. ve Çınar, Menderes. 2003. "Turkey 2002: Kemalism, Islamism, and Politics in the Light of the February 28 Proce." *The South Atlantic Quarterly Journal*, 102 (2-/3): 309-332. <https://doi.org/10.1215/00382876-102-2-3-309>.
- Connerton, Paul. 2014. *Toplumlar Nasıl Anımsar?*. Çev. A. Şenel, İstanbul: Ayrıntı Yayınları.
- Çelik, Zeynep. 1996. 19. *Yüzyılda Osmanlı Başkenti Değişen İstanbul*. İstanbul: Tarih Vakfı Yurt:
- Çınar, Menderes. 2013. "Explaining the Popular Appeal and Durability of the Justice and Development Party in Turkey." *Negotiating Political Power in Turkey* içinde, derleyenler Elise Massicard ve Nicole F. Watts, 37-54, New York: Routledge. <https://doi.org/10.1017/9781108570725>.
- Çınar, Menderes. 2015. *Vesayetçi Demokrasiden Milli Demokrasiye*, İstanbul: Birikim Yayınları.
- Dağı, İhsan. 2010. "Adalet ve Kalkınma Partisi, Güvenlik ve Meşruiyet Arayışında." *AK Parti, Toplumsal Değişimin Yeni Aktörleri* içinde, derleyen Hakan Yavuz, 121-140, Ankara: Kitap Yayınevi.
- Derrida, Jacques. 1994. *Specters of Marx: The State of the Debt, the Work of Mourning and the New Internationalism*, Çev. P. Kamuff, New York ve Londra: Routledge.
- Derrida, Jacques. 1997. *Politics of Friendship*, Çev. G. Collins, New York ve Londra: Verso.
- Derrida, Jacques. 2000. "Hospitality." Çev. B. Stocker and F. Morlock, *Angelaki Journal of Theoretical Humanities*, 5 (1): 3-18. <https://doi.org/10.1080/09697250020034706>.
- Derrida, Jacques. 2005. "The Principle of Hospitality." *Parallax Journal*, 2 (1): 6-9. <https://doi.org/10.1080/1353464052000321056>.
- Devellioğlu, Ferit. 2007. *Osmanlıca- Türkçe Ansiklopedik Lügat*, Ankara: Aydın Yayınevi.

- Duran, Burhanettin. 2010. "AKP ve Dönüşümün Aracı Olarak Politika." *AK Parti: Toplumsal Değişimin Yeni Aktörleri içinde*, derleyen Hakan Ankara: Yavuz, Kitap, 333-358.
- Dursun, Çiler. 1998. "İdeoloji Yaklaşımları Çerçevesinde Dil, Söylem ve Siyaset." *Teori ve Politika Dergisi*, 12. Erişim tarihi 10 Kasım 2021.
<https://www.teorivepolitika.net/index.php/arsiv/item/81-ideoloji-yaklasimlari-cercevesinde-dil-soylem-ve-siyaset>.
- Erdoğan, Necmi. 2001. "Neo-Kemalizm, Organik Bunalım ve Hegemonya." *Modern Türkiye'de Siyasi Düşünce Kemalizm içinde*, derleyen Ahmet İnel, 584-591, İstanbul: İletişim Yayınları.
- Erdoğan, Recep, Tayyip. 2006. "2. Olağan büyük Kongre Genel Başkan Konuşma Metni". AKP Genel Merkezi, 11 Kasım. Erişim tarihi 5 Mart 2022.
<http://www.akparti.org.tr/media/272205/2-olagan-buyuk-kongre-genel-baskan-konusma-metni.pdf>.
- Eroğul, Cem. 1998. "Çok Partili Düzenin Kuruluşu: 1946-71." *Geçiş Sürecinde Türkiye içinde*, derleyenler İrvine Schick ve Ertuğrul Ahmet Tonak, 112-158, İstanbul: Belge Yayınları.
- Erol, Emre. 2020. "30 Ağustos, Malazgirt, Kızıl Elma - Emre Erol ile Türkiye'de resmi tarih ve mitler." *Medyascope: Sosyopolitik*. 30 Ağustos 2020. Erişim tarihi 1 Ekim 2020.
<https://www.youtube.com/watch?v=y7zOj6WUlfQ8>.
- Gauchet, Marcel. 2000. "Anlam Borcu ve Devletin Kökenleri, İlkelerde Din ve Siyaset." *Devlet Kuramı içinde*, derleyen Cemal Bali Akal, Çev. O. Erözden, 33-70, Ankara: Dost Yayınevi.
- Gürpınar, Turgay. (2012). "Anıtkabir'in Unutulan Kabirleri." *Neye Yarar Hatıralar? içinde*, derleyen Pınar Melis Yelsalı Parmaksız, 81-150, Ankara: Phoenix Yayınevi.
- Hedges, Chris. 2014. *Savaş: Bizi Anılandıran Güç*, Çev. Z. Kalkandelen, Ankara: Paloma Yayınları.
- Hobsbawm, Eric. (1993). "Introduction: Inventing Traditions." in *The Invention of Tradition*, derleyenler E. Hobsbawm and T. Ranger, 1-14, Cambridge: Cambridge University.
- İnel, Ahmet. 2003. Giriş, *Modern Türkiye'de Siyasi Düşünce Kemalizm içinde*, derleyen Ahmet İnel, 17-27, İstanbul: İletişim Yayınları.
- İnel, Ahmet. 2012. "Güvenin Tesisinden Özgüven Patlamasına." *Birikim Dergisi*, 283: 15-21.
- Kalaycı, Hüseyin. 1998. "Bayrak, Milliyetçilik, Kutsallık." *Birikim Dergisi*, 105-106, Erişim tarihi 15 Kasım 2021.
<https://birikimdergisi.com/dergiler/birikim/1/sayi-105-106-ocak-subat-1998/2301/bayrak-milliyetcilik-kutsallik/6276>.
- Kayalı, Kurtuluş. 2005. *Ordu ve Siyaset*, İstanbul: İletişim Yayınları.
- Köker, Levent. 2001. "Kemalizm/Atatürkçülük: Modernleşme, Devlet ve Demokrasi." *Modern Türkiye'de Siyasi Düşünce Kemalizm içinde*, derleyen Ahmet İnel, 97-101, İstanbul: İletişim Yayınları.
- Navaro-Yashin, Yael. 2002. *Faces Of The State: Secularism and Public Life in Turkey*, Princeton ve Oxford: Princeton University.
- Özbudun, Ergun. 1983. "The Nature of the Kemalist Political Regime." *Atatürk: Founder of a Modern State içinde*, derleyenler Ali Kazancıgil ve Ergun Özbudun, 79-102. London: C. Hurts Company.

- Özbudun, Sibel. 2015. "Osmanlı'yı 'İhya' Etmek: Akp'nin Törenleri." 12 Temmuz 2015. Erişim tarihi 13 Mayıs 2016.
<https://sibelozbudun.blogspot.com/2015/07/osmanliyi-ihya-etmek-akpnin-torenlere.html#more>.
- Özbudun, Sibel. 1997. *Ayinden Törene*. İstanbul: Anahtar Kitaplar Yayınevi.
- Özyürek, E. 2008. *Modernlik Nostaljisi*, Çev. Fert Burak Aydar, İstanbul: Boğaziçi Yayınları.
- Parmaksız, Y., P., Melissa. 2012. "Çanakkale Bellek Savaşı." *Neye Yarar Hatıralar? Bellek ve Siyaset Çalışmaları* içinde, derleyen Pınar Melis Yelsalı Parmaksız, 281-302, Ankara: Phoenix Yayınevi.
- Renan, Ernest. 2016. *Ulus Nedir?*, Çev. Gökçe Yavaş. İstanbul: Pinhan Yayıncılık.
- TCCB. 5 Mayıs 2015. "Tekirdağ Toplu Açılış Töreni'nde Yaptıkları Konuşma." Erişim tarihi 30 Ekim 2021.
<https://www.tccb.gov.tr/konusmalar/353/32127/tekirdag-toplu-acilis-torende-yaptiklari-konusma.html>
- Thompson, B. John. 1984. *Studies in the Theory of Ideology*. Cambridge: Polity Press.
- Thompson, B. John. 1992. *Ideology and Modern Cultur*. Cambridge: Polity Press.
- Thompson, B. John. 2013. *Modern Kültür ve İdeoloji*, Çev. İdil Çetin, Ankara: Dipnot Yayınları.
- Tuğrul, Saime. 2014. *Canım Sana Feda*. İstanbul: İletişim Yayınları.

Gazeteler

- Aküz, Emre. 2007. Seccade Meselesi. *Sabah*, 31 Ağustos 2007. Erişim tarihi 12 Mayıs 2017.
https://www.sabah.com.tr/yazarlar/akoz/2007/08/31/seccade_meselesi
- Babacan, N., Korkmaz, S., Sevinç, Ş. 2003. "Boykotlu Kutlama." *Hürriyet*, 24 Nisan 2003. Erişim tarihi 5 Nisan 2019.
<http://www.hurriyet.com.tr/gundem/boykotlu-kutlama-142308>
- BBC Türkçe. 29 Ekim 2010. "Askerler, Gül'ün resepsiyonuna katılmadı." Erişim tarihi: 26 Kasım 2021.
https://www.bbc.com/turkce/haberler/2010/10/101029_turkey
- Deutsche Welle. 14 Mart 2008. "AKP'ye kapatma davası açıldı." Erişim tarihi 10 Aralık 2021.
<https://www.dw.com/tr/akpye-kapatma-davas-acildi/a-3192923>
- Dünya Bülteni. 6 Temmuz 2018. "Şahin: Önceliğimiz türban değil."
- Haber Türk. 15 Mart 2008. "AKP'ye Kapatma Davası Açıldı." Erişim tarihi 10 Aralık 2021.
<https://www.haberturk.com/gundem/haber/61267-akpye-kapatma-davas-acildi>
- Haber Türk. 17 Ocak 2011. "Otur oturduğun yerde sen benim memurumsun." Erişim tarihi 10 Aralık 2021.
<https://www.haberturk.com/polemik/haber/592264-otur-oturdugun-yerde-sen-benim-emrimde-memursun>

- Haber Türk*. 27 Nisan 2012. "Bir e-muhtıranın anatomisi." Erişim tarihi 10 Aralık 2021.
<https://www.haberturk.com/gundem/haber/737683-bir-e-muhtiranin-anatomisi>
- Haberler.com*. 23 Nisan 2007. "Denizli'de 23 Nisan'a Alternatif Kutlama." Erişim tarihi 24 Temmuz 2019.
<https://www.haberler.com/denizli-de-23-nisan-a-alternatif-kutlama-8381536-haberi/>
- Haberler.com*. 29 Ekim 2010a. "Kılıçdaroğlu Bağdat Caddesinde Kutladı." 24 Temmuz 2019.
<https://www.haberler.com/kilicdaroglu-bagdat-caddesi-nde-kutladi-2344049-haberi/>
- Haberler.com*. 29 Ekim 2010b. "Merkez Ordu Evinde Resepsiyon." 24 Temmuz 2019. Erişim tarihi 24 Temmuz 2019.
<https://www.haberler.com/merkez-orduevi-nde-resepsiyon-2344104-haberi/>
- Haberler.com*. 30 Ekim 2008. "CHP'den Boykot." 24 Temmuz 2019. Erişim tarihi 24 Temmuz 2019.
<https://www.haberler.com/chp-den-boykot-2-haberi/>
- Hürriyet*. 20 Mayıs 2004. "19 Mayıs'ta sembol savaşı." Erişim tarihi 1 Aralık 2021.
<https://www.hurriyet.com.tr/gundem/19-mayis-ta-sembol-savasi-38605534>
- Hürriyet*. 28 Nisan 2007. "23 Nisan'a Alternatif kutlamalar Eleştirilir."
- Milliyet*. 30 Ağustos 2016. "30 Ağustos Zafer Bayramı nedir?." Erişim tarihi 1 Aralık 2021.
<http://www.milliyet.com.tr/30-agustos-zafer-bayrami-nedir--gundem-2303164/>
- NTV*. 15 Mayıs 2011. "Topuk selamı veriyorlar' saygısızlık değil." Erişim tarihi 30 Ekim 2021.
<https://www.ntv.com.tr/turkiye/topuk-selami-veriyorlar-saygisizlik-degil.6ayjkqPjoE2gFDBYdAXiew>
- NTV*. 27 Nisan 2011. "E-muhtıranın kronolojisi." Erişim tarihi 30 Ekim 2021.
<https://www.ntv.com.tr/galeri/turkiye/e-muhtiranin-kronolojisi,0Sl6nw7mM0iKqufp3XMd6w/aRsXiCsthkWOwprval8bGg>
- Radikal*. 22 Nisan 2003. "Bülent Arınç Resepsiyona Eşiyle mi Katılacak?."
- Radikal*. 23 Nisan 2007. "Millele Rağmen Siyaset Olmaz."
- Radikal*. 9 Eylül 2007. "İkinci Cumhuriyete Doğru."
- Sabah*. 15 Nisan 2007. "Arınç'tan Sezer'e sert cevap." Erişim tarihi 30 Ekim 2021.
<http://arsiv.sabah.com.tr/2007/04/15/haber,A622DCDE3513495BBBF3E728DF27B7E6.html>
- Sabah*. 24 Ağustos 2005. "MGK'da hükümete görev hatırlatması." Erişim tarihi 30 Ekim 2021.
<http://arsiv.sabah.com.tr/2005/08/24/siy103.html>
- Sabah*. 24 Nisan 2006. "Arınç Muhtırası." Erişim tarihi 30 Ekim 2021.
<http://arsiv.sabah.com.tr/2006/04/24/gnd128.html>
- Sarioğlu, B. 2003. "Erdoğan, vekillerini Uyardı." *Sabah*, 17 Mayıs 2003.
- Taraf*. 2 Kasım 2010. "Çelik: Askerin Tavrı Emre İtaatsizlik."

Yazıcıođlu, Yıldız. 2008. "Smokin Dönüşü." *Milliyet*, 23 Ekim 2008. Erişim tarihi 30 Ekim 2021.

<https://www.milliyet.com.tr/siyaset/smokin-in-donusu-1006791>

Yeni Şafak. 30 Temmuz 2003. "Yolsuzluđun kamuflajı rejim bunalımı olmuş."

Modern Siyasi Söylemin İnşasında Mitolojik Hikâyelerin Kullanımı Üzerine Bir Analiz

Gizem Orçin

Bağımsız Araştırmacı

<https://orcid.org/0000-0002-2740-7236>

gizemorcin@gmail.com

Öz

Modernite öncesi geleneğin mirasını devralan modern siyaset alanı, mitolojik anlatılar üzerinden gerçekliğin yeniden inşa edilmesini sağlayan söylemsel ve dilsel pratikleri içermektedir. Modern toplumun çekirdeğini oluşturan, insan davranışlarına, popüler kültüre ve gündelik hayatın birçok yönüne sirayet eden mitoloji, politik alanı da kapsayan geniş bir kavramdır. Antik dünyanın mitolojik anlatılarının izleri, evrensel imalarıyla çeşitli kavram, sembol ve metaforlarla modern bir görünüme erişmiştir. Bu makale, Antik Yunan toplumunun mitsel dokusunun modern polis'deki söylem alanıyla iç içe geçmesine odaklanmakta ve mitoloji, politika ve söylem yörüngesinde konumlanan mitolojik hikâyelerin politik kullanımlarına değinmektedir. Mitoloji ve politika arasında köprü kuran çalışma, politik söylemde sıklıkla inşa edilen mitolojik hikâye örnekleri üzerinden mitolojik anlatıların politik yansımalarını içermektedir. Mitolojik ve politik söylemin yapısını çözümlmek için, modern politik söylemde yaygın ve popüler kullanımları olan Damokles'in Kılıcı, Pandora'nın Kutusu ve Zeytin Dalı mitolojik hikâyelerinin günümüz politik söylemindeki kullanımları analiz edilecektir. Bu üç mitolojik hikâye, söylem disiplinine yönelik analizlerden faydalanılarak irdelenecektir.

Anahtar Kelimeler: Mitoloji, mitolojik hikâyeler, politik söylem, söylem, söylemsel-mitolojik yaklaşım.

• • • • •

Makale geliş tarihi: 18.02.2021 • Makale kabul tarihi: 28.06.2021

<http://ilefdergisi.ankara.edu.tr>

ilef dergisi • © 2022 • 9(1) • bahar/spring: 157-174

Araştırma Makalesi DOI: 10.24955/ilef.1112595

An Analysis on the Use of Mythological Stories in the Building of the Modern Political Discourse

Gizem Orçin

Independent Researcher

<https://orcid.org/0000-0002-2740-7236>

gizemorcin@gmail.com

Abstract

The modern political sphere which includes the legacy of the premodern tradition covers discursive and linguistic practices that enable reconstruction of reality through mythological narratives. Mythology is a broad concept that forms the core of modern society has spread to human behaviour, popular culture, daily life and political sphere. The traces of the ancient mythological narratives have transformed modern and universal views with concepts, symbols and metaphors. This article focuses on the intertwining of Ancient Greek mythology with the field of discourse in the polis and refers to political uses of stories located in the orbit of mythology, politics and discourse. The study includes the political reflections of mythological narratives constructed in political discourse. The Sword of Damocles, Pandora's Box and Olive Branch which are common and popular in the modern use of political discourse will be analysed in axis of mythology and politics by making use of discourse analysis.

Keywords: Mythology, mythological stories, political discourse, discourse, discourse-mythological approach.

• • • • •

Received: 18.02.2021 ■ Accepted: 28.06.2021

<http://ilefdergisi.ankara.edu.tr>

ilef dergisi ■ © 2022 ■ 9(1) ■ bahar/spring 157-174

Research Article DOI: 10.24955/ilef.1112595

Antik dünyanın insanları, *cosmos*'a dair düşüncelerini ve kutsal figürlerin ifade edilmesi hakkındaki asli sorunlarını yaşamın merkezine taşıyarak, belirli göstergeler üzerinden anlatı formları oluşturmuşlardır.¹ İnsan ve kutsal arasındaki diyalektik ilişkiden doğan bu sorular, insanların manevi dünyalarının doyuma ulaştırılmasında anahtar görevi görerek, mitolojinin doğuşuna zemin hazırlamıştır. Gündelik hayatın anlamlandırılmasından politikaya, kültürel alana ve diğer birçok toplumsal alana transfer edilerek dolaşıma giren mitoloji, böylece arkaik temsiller kadar, modern görünümüyle de dikkat çekmektedir. Bir kez 'söylendikten' yani ifşa edildikten sonra tartışılmaz bir hakikate dönüşen mitler, tarihsel bir konuşma türü olarak anlatılacak bir hikâyedir ve evreni anlama illüzyonudur (Barthes 1991; Levi-Strauss 2013; Eliade 2019). Mitolojik mirasın sözlü kültürle bütünleştiği alanda toplumsal görüngünün dilsel temsili olan *söz*² siyasal eylemin başlangıç noktasında da etkili ve belirleyici olan bir kavramdır. Mitolojik ilişkiselliğin ortak bir tase-

•••

- 1 Makaleye önerileriyle katkı sağlayan Prof. Dr. Bedia Demiriş'e ve Hande Kaplan'a teşekkür ediyorum. Çalışmayı geliştirmemi sağlayan ilgili hakemlere de minnettarım.
- 2 "*Başlangıçta Söz vardı. Söz Tanrı'yla birlikteydi ve Söz Tanrı'ydı*" (Yuhanna 1: 1) ifadesi, mitolojiyle başlayan sözün tek tanrılı dinlere geçişine ve sözün kutsallığına yapılan bir göndermeyi de içermektedir.

rımına dönüşen politika ve söylem alanı, politik alanın konumlandırılışında sözün ve söylemin etkililiğiyle çerçevenmiştir. Modern *polis*'de ise politik aktörler, araçsallaşmış mitsel hikâye, metafor ve sembollerden istifade ederek mitsel sembollerle dolu politik söylemi inşa etmektedir.

Antik Yunan toplumu ve modern toplumlar arasındaki tarihsel ilişkinin canlılığının bugün halen korunuyor olması, mitsel anlatı ve politika ilişkisinin yüzeye çıkarılmasını gerekli kılmaktadır. Günümüzün politik liderleri, belirsizlik ve güvensizlikle dolu modern dünyanın sınırlarında, gerçekliği dönüştürme gücünü mitsel anlatılarla lokalize etmekte ve politik söylemdeki mitsel detayları araçsallaştırmaktadır. Güncel politik tartışmalarda mitsel bir kahramana dönüştürülen Donald J. Trump'ın tüm engelleri iradesiyle aşan bir kahraman görünümüne dayandırılması oldukça ilginçtir. Trump'ın politik kimliğinin mitsel ulusal bir kimliğe 'farklılık' üzerinden tabi kılınması, Amerika'nın birleştiriciliği fikrine yönelik bir mesajdır. Bu ilişkiden bahseden Isaac Lopez'in yazısı³ mitolojik süreç ve politik kimlik detayına yoğunlaşmaktadır. Bu çalışmaya gönderme yapan, "*Donald Trump's Political Mythology*" başlıklı Tony Stigliano (2020) tarafından kaleme alınan yazı ise, Trump'ın yönetiminin kültleşmesine odaklanmaktadır. Bu açıdan, politik tartışmaların gösterdiği gibi, mitolojinin merkeze alındığı kesişimsel çalışma yönelimi politik alanda gitgide baskın hale gelmektedir.

Bu çalışma, mitoloji merkezli söylemin irdelenmesi noktasından hareketle ve Lincoln'un (1989, 29), "geçmişin ve şimdiki zamanın etkileşimi ve mitin araçsallığı" başlıklı kategorisinden esinlenilerek, günümüz modern siyasi söylemindeki mitolojik kullanımları irdelemeyi hedeflemektedir. Mit, mitoloji ve Tanrılar yörüngesinde kurgulanan Antik Yunan toplumunun içsel yapısına eğilerek başlayan çalışma, üç Antik Yunan mitolojik hikâyesinin -Damokles'in Kılıcı, Pandora'nın Kutusu ve Zeytin Dalı- tarihi arka planına değindikten sonra, politik alanda gerçekliğin mitolojik hikâyeler üzerinden nasıl inşa edildiğine ve söylemsel formülasyonun kurgulanmasına odaklanmaktadır. Modern toplumlarda politik deneyimin sembolik birer aktarıcısı haline gelen mitoloji ve söylem arasında kurulan ilişkiye yer vermek amacıyla analitik ve kuramsal çerçeveden istifade edilmiştir. Bu anlamda, mitsel hikâyelere dair aktarım Cicero (2005), Hesiodos (1977) ve Augustinus'un (2008) eserlerinden yapılmıştır. Modern döneme ilişkin mit okumaları oldukça çeşitli ve geniş bir alan olduğu için özellikle Eliade (2017, 2019), Campbell (1991, 2013) ve Vernant'ın

3 15 Ekim 2020 tarihinde yayınlanan Isaac Lopez'in '*Why Trump Will Win*' başlıklı yazısı için bkz. <http://www.telospress.com/why-trump-will-win/> (Erişim Tarihi: 01.12.2020).

(1996, 2011) eserlerinden faydalanılmıştır. Çalışmanın söylem alanında ise Kelsey (2015, 2017) ve Van Dijk'ın (1997) eserleri temel alınmıştır. Hikâyelerin yer aldığı siyasi söylem kullanımları, tesadüfi örneklem yöntemiyle internet ortamında yayın yapan haber sitelerinden belirli ve eşit sayıda seçilerek, mitoloji ve söylem ilişkisi çerçevesinde analiz edilmiştir. Bu haber örnekleri, politik söylemlerdeki kullanımlarda baskın olan tematik belirlenimler –baskı, otorite, koz ve tehdit kullanımı, uyarı ve alarm işlevi, barışçıl ve müzakereci teklif, çözüm odaklı politik duruş-çerçevesinde kodlanarak çözümlenmiştir. Politika, söylem ve mitolojinin sacayağını oluşturduğu bu makalenin, politik söylemin modern mitlere dayalı üretimine katkı sağlaması amaçlanmaktadır. Aynı zamanda, modern politik söylemdeki mitolojik yapının belirlenmesine aracılık eden makale, mitoloji yüklü güncel politik yaklaşımlar ve tartışmalar için bir altyapı sağlamayı da hedeflemektedir.

Antik Yunan Toplumundan Modern Dünyaya Mitoloji

İnsan zihninde belirli arketipler oluşturmaya aracılık eden, gündelik düşünme biçiminin, modern politikanın, popüler kültürün içerisinde yer alan ve *logos*'un karşıtı olarak düşünülen mitler, modern dünyanın aktif bir bileşeni olarak önemini korumaktadır. Toplumların kültürel, sosyolojik, dini, tarihi ve diğer birçok alandaki yorum, söylem ve hikâyelerinin kesişim noktasında bulunan mitolojik anlatılar, modernite öncesi dönemde, kutsal düzen ve dengenin anlaşılır kılınmasını sağlamıştır. Mitosların antik çağlarda doğa düzenindeki işleyişi anlamlandırma açısından birer aracı oldukları da bilinmektedir. Mitolojik hikâyeler, bu anlamda hem toplumsal hem de doğa sürecinin tanınmasını sağlayan dilsel pratiklerdir.

Kamusal söylemde, konuşmada, gündelik dilde ve diyaloglarda kullanılan, 'söylenen şey, kelime' anlamına gelen ve efsane, anlatı kelimeleriyle de karşılanan *mythos* / mit kavramı⁴, yoğun ve katmanlı bir anlam tabakasına sahiptir. Yunanca'da *mythos*, ister bir anlatı, ister bir konuşma, isterse bir tasarımın söylenmesi söz konusu olsun, dile getirilen sözü gösterir (Vernant 1996, 194). Yunanlılar için iç huzuru sağlamada etkili olan mitler, doğa güçlerini ve doğaüstü yaratıkları vurgulayan hayal ürünü öyküler olarak simgesel ve

4 Antik Grekçe'de μῦθος (*mythos*) olarak geçen ifade, söz, konuşma; öykü, masal, efsane; haber ve söylenti gibi geniş bir anlam dizgesine sahiptir. Ayrıntılı bilgi için bkz. Güler Çelgin, Eski Yunanca-Türkçe Sözlük, 2018, İstanbul, Alfa Yayınları, s.517.

Çalışmada, mitolojiye dair semantik ve alan içi tartışmalardan ziyade mit ve mitoloji kelimelerinin yakın anlamlarını baz alan kullanım tercih edilecektir.

kutsal bir ağırlığa sahiptir. Mit, her zaman bir “yaratılış” öyküsüdür: Bir şeyin nasıl yaratıldığını, nasıl var olmaya başladığını anlatır. Mitler, kutsal ya da doğaüstü olan şeyin, dünyaya çeşitli, kimi zaman da heyecan verici akınlarını betimlerler (Estin ve Laporte 2002; Eliade 2017). Mitin yaratılış ve kutsallıkla olan ilişkisi insanlık tarihinin her döneminde ortaya çıkmasını, zamansız ve coğrafyasız bir anlatı olmasını sağlamıştır. Mitolojik hikâyeler, nedensiz, anlamsız, absürt veya öyleymiş gibi görünmelerine rağmen dünyanın her yerinde yeniden boy göstermekte ve insan yaşamının manevi potansiyellerine dair ipuçları vererek, farklı deneyimlerin insan zihninde canlanmasına aracılık etmektedirler (Levi-Strauss 2013, 45; Campbell 1991, 16). Psikolojik boyutta, modern insanın rüya temsilleri ve ilkel zihnin ürünleri arasındaki benzerliklerde de “kolektif imgeler” ve mitolojik motifler (Jung 1964, 67) mevcuttur.

Arketipler ve mitolojiler, sadece bireysel ruhla ilgili değildir, aynı zamanda kolektif ruhla ve ideolojilerle de ilgili olan bilinç ve iletişimin önemli unsurları olarak nesiller boyunca kültürde biriktirilmiş olan sembollerdir (Kelsey 2017, 1; Halpern 1961, 131). Mitler, psikolojik arka planıyla, yaşanan zamana dair anlatıları resmeden, kolektif betimlemeleri oluşturan dinamik ilişkilerin bir yansımasıdır. Antik dünyanın mitolojik anlatıları, böylece, geçmiş yaşantıyı ve hakikati, modern dünyanın farklı alanlarında yeniden canlandırmaktadır. Mitlerin hafızanın görünüşleri olduğunu belirten Assmann (2011, 37), mit ve tarih arasında artık herhangi bir ayrımın kalmadığını belirtmektedir. Geçmişin sembolize edilmesi konusunu detaylandıran Cohen’e göre (1985, 99), “mitler, meşruiyeti kültürel geçmişle olan ilişkisinden gelen çağdaş eyleme, ‘hakikati’ bahsetmektedir. Bu anlatıyı, geleneğe ve geleneksel bilgiyi örten kutsallığa doğru genişleterek onları bir hareket biçimine dönüştürmektedir. Böylece, mitolojik uzaklık, belirsiz bir çağdaş görüşe büyü katmaktadır. Bu anlamda, bugünün dünyasıyla antik dünya arasındaki tarihsel uzaklık belirsiz ve bulanık değildir, mitolojik hikâyelerle farklı zamanlar arasında ılımlı bir geçişkenlik ve tarihsel bir köprü bulunmaktadır. Lincoln’e göre (1989, 25), geçmişin araçsallaştırılması bağlamında, kabul edilen bir mitin standart anlatısındaki ayrıntılar değiştirilebilir veya yeni yorumlama çizgileri geliştirilebilir. Mit, bu anlamda, tarihsel serüven içerisinde fonksiyonel bir boyut kazanarak, yeniden yorumlanmış ve kullanıma girmiştir.

Modern dünyanın kalbinde yer alan mitler, *logos* karşıtı, rasyonalite dışı, gerçek dışı ve hayali tasarımlar olarak da düşünülmektedir. Sözlü geleneğin ilk aşamasını temsil eden *mitos*’un destansı gelenekle *epos*’a, bilimsel anlamıyla *logos*’a doğru evrilmesi, evrenin yaratılışındaki sorgulamayı farklılaştırır-

ken, *mitos*'un *logos* karşıtlığı üzerinden kurulmasına da yol açmıştır. Bu bağlamda, mitin bilimsel düşünce evreninin anti-tezi olarak yorumlanmasının modern dünyanın bir icadı olup olmadığı sorusu akıllara gelmektedir. Levi-Strauss (2013, 51), bilimsel düşünme vasıtasıyla doğa üzerinde egemenlik kurabildiğimizi, oysa mitin, insana çevreye tahakküm edebileceği maddi gücü vermekte açıkça başarısız olduğunu ifade etmektedir. Mitin felsefi teorilerini ve sosyal bilimlerdeki politik mit tezlerini araştıran Bottici (2007, 21) ise, Antik Yunan kaynaklarında *mitos* ve *logos* arasında bir dikotominin olmadığını, bunun daha çok modern rasyonalizm fikri içerisindeki bir yorumlama olduğunu belirtmektedir.

Mitler, normatif düzenin sürdürülebilirliği noktasında güç mekanizması ve otorite figürleri üzerinden standart bir anlatı sunduğu gibi, insanlık için çizilen sınırları da belirlemektedir. Mitler, neredeyse tamamen jenerik, “arketipsel” kategorilerle ilgilenir, bireyleri (ve ırkları veya insanları) türlere ve rollere indirgeyerek, onları kahraman veya düzenbaz, iyi veya kötü olarak klişeleştirir (Ellwood 1999, 177). İktidar ve otorite temsili olarak hem korkulan hem sevilen kutsal figürler olan Tanrılar sistemiyle ölümlü insanların arasındaki sözleşmeler politik mesajlarıyla hakikatin hikâyede gizli olduğunu detaylandırmaktadır.

Mitolojik Hikâyelerin Tarihsel Bağlamı

Modern toplumlara ayna tutan Yunan mitolojisi, Batı düşünce tarihinin ve insanlık mirasının erken dönem kaynaklarını oluşturan sözlü kültür ürünleri olup, toplumsal ve kültürel hafızanın canlı tutulmasını sağlamaktadır.

Dünyanın oluşumunu ve yeniden yok olmamasını sağlayan kuram, gelenek ve mekanizmaların ortaya çıkışını ve dünyadaki değişim ve düzensizliklerin nasıl engellendiğini anlatan mit, kozmosun sonu gelmez enerjilerini insanın kültürel yaratımına akıtan gizli bir yarıktır. İnsanları büyük bir evrenin bütünüleyici parçası olarak tanımlayan söylenceler [mitler], yaşamın içindeki gizemli ve görkemli her şey için bir ‘huşu’ duygusu verir (Assman 2001, 81-82; Rosenberg 2003, 17; Campbell 2013, 13).

Güç, iktidar, otorite ve tahakküm konularını, kutsal alanlar ve doğa durumuyla ilişkilendiren Yunan mitolojisi, Tanrılar dünyasının merkezde olduğu geniş katmanlı bir anlatı evrenine sahiptir. Zeus’un üstün egemenliğinin güçler sisteminde değişik çağrışımlarla ortaya konulmasını detaylandıran Vernant (1996), ağaç, dağ, yıldırım, yağmur, toprağın derinlikleri gibi doğa temsillerinde yer alan Zeus’un, insani ve toplumsal faaliyetlerde de yer aldı-

ğını belirtmektedir. Yunan mitolojisindeki Tanrılar, bilinmezliklerle dolu bir evrende yaşayan insan için, doğaüstü olaylar ve gerçeklik arasındaki mesafeyi azaltmaktadır. Kutsal figürler olan Tanrılar, yaşamın devingenlik barındıran her anında işlevsel metaforlar tesis ederek ortaya çıkmaktadır. “Yunan tanrıları dünyanın dışında değildir. Kozmosun tamamlayıcı parçalarıdır. Zeus ile Olymposlu tanrılar ne fiziksel evreni, ne canlı canlı varlıkları ne de insanları yaratmıştır. Bu Tanrılar, evrenin çerçevesi, dayanağı olarak var olmayı sürdüren ilksel güçler tarafından yaratılmıştır. Bu güçler Khaos, Gaia, Eros, Nyks, Ouranos, Okeanos’tur” (Vernant 1996, 105).

Büyük bir aileyi oluşturan Yunan Tanrılarının her birinin farklı bir kişilik özelliği taşıdığını aktaran Rosenberg (2003, 29), insan davranışını güdüleyen sevgi, nefret, kıskançlık, gurur gibi duyguların, Tanrılarının davranışlarını da yönlendirdiğini belirtmektedir. Tanrıların ‘babası’ olan Zeus’un güçler sistemini temsil ettiği Yunan mitolojisi, diğer Tanrılarla mücadeleyi ve rekabeti içerdiği gibi, uyum ve uzlaşmayı da barındıran çift yönlü bir anlam evrenine sahiptir. Söylenceler, yaşam ve ölüm ya da doğa ve kültür gibi birbirine karşıt güçler arasındaki çelişmeleri ortaya koymaktadır (Rosenberg 2003, 26). Yunan mitolojik hikâyeleri, politik alanda mevcut olan gerilimli yapıyı içerisinde taşıyan ve içinde bulunulan döneme göre kutsal gücün tesisi için aracılık eden yorumlamalardır. Tarih öncesi dönemlerin izdüşümü olan mitler, “modern insanın doğayı ve evreni anlama arayışını sürdürürken, korumaya çalıştığı ve mitolojik yaşama duyulan özlemi yansıttığı” (Ağaoğulları 2013, 28) aktarımlardır.

Günümüz siyasi söyleminde mevcut olan dikotomi, mitolojik hikâyelerin arka planında yer almaktadır. Modern siyasi söylemde yerleşik hale gelen üç mitolojik hikâye -Damokles’in Kılıcı, Pandora’nın Kutusu ve Zeytin Dalı- politik alanla temas edecek bir içeriğe sahip olan ve “şimdide ‘geçmişin’ izlerinin arandığı” (Ellwood 1999), “modern insanın zihnindeki mitsel tasavvurun hafıza üzerindeki yansıması” (Assman 2011) olan politik göndermeli metinlerdir. Damokles’in Kılıcı, Dionysius ve Damokles arasındaki iktidar deneyimselliğinin, Pandora’nın Kutusu, Zeus ve Prometheus arasındaki güç mücadelesinin yansımasıdır. Zeytin Dalı ise Athena ve Poseidon arasındaki Atina şehrinin galibi olmak için verilen savaşı detaylandırmaktadır.

Damokles'in Kılıcı⁵ [Demokles'in Kılıcı]

Romalı ünlü hatip ve devlet adamı Marcus Tullius Cicero, Yunan tarihçi Di-odoros Siculus'tan okuduğu Damokles'in Kılıcı hikâyesini, Tusculum Tartışmaları (Tusculan Disputations) adlı kitabında ele almaktadır. 'On Whether Virtue Alone Be Sufficient For A Happy Life' [Mutlu bir yaşam için tek başına erdem yeterli olup olmadığı üzerine] başlıklı V. Kitapta yer alan hikâye, Syracuse Tiranı Dionysius⁶ ile yardımcısı Damokles arasında geçmektedir. Genç yaşta iktidar koltuğuna oturan Dionysius, sınırsız güce sahip olduğuna ikna olsa bile, bu denli arzuladığı şeyi elde etmeyi başaramamıştır. Dionysius, iyi bir aile, saygın ebeveynler ve Grek dünyasında popüler olduğu üzere, kendisine hayran birçok gencin varlığına rağmen, bunlardan hiçbirine güvenemiyordu (Cicero 2005, 184). Dionysius'un ihtişamlı iktidarının arkasında güvensiz bir ortamın tedirginliğini yansıtan bir hapisane yaşantısı bulunmaktaydı. Dionysius'un yüzündeki mutsuz ifadeyi göremeyen saraydaki yardımcılarından Damokles, iktidarın zevklerle dolu bir deneyim olduğu kanısıyla bu konuma imrendiğini dile getirmiştir:

Dalkavuklarından birisi olan Damokles, Dionysius'un sahip olduğu gücü, gücünün yüceliği ve bolluğunu, kraliyet sarayının ihtişamını överek, hiç kimsenin bu denli mutlu olamayacağını söyler. Dionysius: 'Böylesi bir yaşama eğilimin mi var? Bu hayatı deneyimlemek ve iyi bir talihi tatmak ister misin?' sorusuyla ona karşılık verir (Cicero 2005, 186).

Böylesi bir teklifi geri çevirmeyen Damokles, önyargılarla yarattığı politik bir yaşamın gerçeğini görebilmesi için Kral Dionysius'un tahtını ve tacını alarak iktidarın güzelliklerinden faydalanmaya başlar. Kral tarafından sunulan cazibesi büyük bu teklifle devasa bir ihtişamın hâkimi olan Damokles, başlarda oldukça mutludur. Ancak Dionysius'un planı onun mutluluğunu gölgeleyecektir. Tek bir at kılıyla asılı olan parlak bir kılıcın tavadan indirilmesini emreden Dionysius, bu kılıcı mutlu adamın kafasının üzerine astır-

•••

5 'Sword of Damocles' (Damokles'in Kılıcı) hikâyesi, Türkçe'ye popüler ve yaygın bir kullanım olarak 'Demokles'in Kılıcı' ifadesi olarak yerleşmiştir. Hikâyede adı geçen Demokles kavramının Grekçe karşılığı Δαμοκλής, Latince karşılığı ise Dāmōklēs'tir. Ayrıntılı bilgi için bkz. <http://www.perseus.tufts.edu/hopper/text?doc=Perseus:text:1999.04.0104:entry=damocles-bio-1&highlight=damocles> (Erişim Tarihi: 3.5.2021). Çalışmada Türkçe transkripsiyonu esas alınarak Damokles olan kelime tercih edilecektir ancak haber metinlerindeki ifadeler, asıllarına sadık kalınarak doğrudan aktarılacaktır.

6 Dionysius the Younger veya II. Dionysius olarak da bilinen Dionysius, MÖ IV. yüzyılda Sicilya Adasının Syracuse şehrinde yönetime geçen bir Tiran'dır.

mıştır (Cicero 2005, 186). Böylece, Dionysius, varlıklı ve kudretli bir yaşamın bedelsiz olamayacağını göstermiştir. Damokles, hayranlık duyduğu bir yaşantının gizli tehlikelerini deneyimledikten sonra mutlu olamamıştır. Tiran'a özgür kılınması için yalvaran Damokles (Cicero 2005, 186), endişe ve korku dolu bir gücün mutluluk getiremeyeceğini deneyimledikten sonra azat edilmiştir.

Hikâye; iktidarın, bir güç yansıması içinde korunaklı bir yaşama sahip olduğu algısına aldanmamak gerektiğini, aksine güvencesiz ve kırılgan bir kadere sahip olduğu hissi ve sorumluluğu taşıdığını anlatmaktadır. Barthes (1991, 108), bir meydan okumayı belirtmek için getirilen okun aynı zamanda bir tür konuşma olduğunu belirtirken, mitsel sembollerin tek yönlü düşünülmemesi gerektiğini hatırlatmaktadır. Barthes'ın yorumu, mitsel sembolleri söylem alanına taşınması açısından hikâyedeki güçlü anlatının arka planına yoğunlaşmaktadır. Bu hikâyede geçen *kılıç*, hem görünür bir tehdidi hem de öngörülemez anlamları taşımaktadır. Shakespeare'in "*Taç giyen baş huzursuz yatar*" (2010, 196) sözüyle de dile gelen benzer tema İngiliz diline de bir deyim olarak yerleşmiştir.

Pandora'nın Kutusu

Tüm yeteneklere sahip ilk dişi olarak yaratılan Pandora, kötülüğün cinsiyetlendirilmesinin tarihsel kökeninde yer alan bir hikâyenin öznesidir. Hesiodos'un *İşler ve Günler* eserinin içerisinde geçen hikâyeci anlatımın büyüünün yanında içinde bilgeliği ve insanın yaşamına dair hayatın anlamlarını da taşıyan Pandora'nın Kutusu, M.Ö. VII. yüzyıla ait bir mittir (Vernant 2011, 5). Hikâye, Zeus ve Prometheus arasında yaşanan iktidar mücadelesinde, Prometheus tarafından cennetten gelen ateşin çalınmasıyla öfkelenen Zeus'un, Hephaistos'a tanrılar tarafından korkunç güçlere sahip, kilden güzel bir kadın yaratmasını emretmesiyle başlamaktadır. Pandora'ya, Athena tarafından yaşam, Graces ve Peitho'dan mücevherler, Horae'den çiçekler, Aphrodite'den güzellik ve Hermes'den ihanet bahşedilmiştir.

Klasik Yunan mitolojisinin Havva'sı kabul edilen Pandora⁷ (*pan*: tüm, *dora*: hediyeler) hediye ve felaket olarak insanlara sunulması için Tanrı tarafından gönderilmiştir (Dixon-Kennedy 1998, 236; Hard 2004, 95). Prometheus'a karşı zafer kazanmak ve insanları cezalandırmak isteyen Zeus, Pandora'yı

•••

7 Pandora ve Havva arasında kurulan analogide, Haynes, Adem ve Havva'nın gelecekteki kadın ve erkek neslinin yaratıcısı olduğunu, Pandora'nun ise yalnızca kadınların öncülü olabileceğini aktarmaktadır. Bu konuda detaylı bilgi için bkz: Haynes 2020, 15.

kapalı tutması tembihle bütün acıların, kötülüklerin, felaketlerin ve üzüntülerin içinde bulunduğu bir küple birlikte yeryüzüne, Prometheus'un kardeşi Epimetheus'a eş olarak göndermiştir (Necatigil 2011, 118-119). Epimetheus, kardeşi Prometheus'un Zeus'tan gelen hiçbir armağanı kabul etmemesi tembihine yenik düşerek, Pandora'nın güzelliğinin büyümesine kapılarak onu kabul etmiştir (Agizza 2001, 154-155). Epimetheus'un Tanrı Zeus'a karşı bu hareketi, insanlığın cezalandırılmasının önünü açmıştır:

Eskiden insanoğulları bu dünyada
dertlerden, kaygılardan uzak yaşarlardı,
bilmezlerdi ölüm getiren hastalıkları.
Pandora açınca kutunun kapağını,
dağıttı insanlara acıları, dertleri (Hesiodos 1977, 145-146)

Pandora, kutunun kapağını açtıktan sonra, şimşek hızıyla yeryüzüne bir sürü felaket yayılmıştır. Kendisi de görüntüsüyle gerçeği değiştirip maskeleyen iki yönlü bir varlık, bir gizli in, bir tuzak (Schwab 1946, 31; Vernant 1996, 165) olarak tasvir edilmiştir. Dünyada var olmayan felaketleri, üzüntüleri, acıları dünyaya yayan Pandora, insanın içerisindeki merakın ve otoriteye karşı gelmenin de bir prototopi olmuştur. Dünyaya yayılan musibetlerin bir formu yoktur ve öngörülebilir somut olgular olmamasına rağmen her yerde olabileceği düşünülen korkuyu, endişeyi, üzüntüyü yaratmıştır (Vernant 2011, 44). Tüm olumsuzluklara rağmen, küpün derinlerinde 'umut' halen saklıdır:

Bir tek Umut kaldı dışarı çıkmadık
kapağı açılan dert kutusundan.
umut tam çıkacakken Pandora kapamıştı kapağı,
böyle istemişti bulutları devşiren Zeus (Hesiodos 1977, 146).

Platon'a göre bir bekleyiş tavrı olan ve Yunanlıların *elpis* adını verdiği umut, insanların acılarını hafifletmesini sağlamış ve insanlar için kötülüklerle karşı tahammül edilebilmesinin ve direnç gösterilebilmesinin kaynağı olmuştur. Eskiden tanrılarla beraber hiçbir kaygının olmadığı; sonsuz bolluk ve rahatlık içinde yaşayan insanlar artık dualar, törenler, kutsal heykeller, dinler yoluyla tanrılarla bağ kurmaya başlamıştır (Vernant 2011, 50-56). Pandora ile ilgili diğer hikâye ise, tüm talihsizliğin kaynağının Pandora'nın kötü doğasından değil, merakından kaynaklandığına (Hamilton 2012, 70) yöneliktir. İktidarın bütünüleşik bir temsili olan Zeus'un koyduğu kurallara karşı gelmek, cezalandırılmayla karşılık bulmakta ve içinde umutla beraber kötülükleri de taşıyan bir kutu metaforu üzerinden cisimleşmektedir. Hikâye, Tanrı Zeus'un

yasakladığı bir eylemi cezalandırmasının somut bir karşılığı olarak da okunabilir. Aynı zamanda, cinsiyetlendirilmiş retorik düzenin temsili⁸ olan hikâye, kötülükleri evrene yayan ve umudu kutuda saklayan anlam tabakasını da içermektedir.

Zeytin Dalı

Kutsal kitaplara, mitolojiye, toplumsal, kültürel ve politik anlatılara konu olan zeytin, insanlık tarihinin kadim bir sembolü olarak doğayla bireyin beraberliğini, üretimi, yaşamı ve ışığı temsil etmektedir. Zeytinin mitolojik bir anlatı olmasının arkasında Yunan mitolojisinde geçen bir hikâye bulunmaktadır. Hikâyede geçen Zeus'un kızı Athena, Hesiodos'un 'Tanrıların Doğuşu' adlı eserinde şöyle tanımlanmaktadır:

Ve Zeus çıkardı bir gün kendi kafasından
Çakır gözlü yaman Athena'yı, o: dünyayı birbirine katan tanrıçayı,
O hiç yorulmadan orduları yöneten,
O cenk ve savaş bağışmalarından hoşlanan,
Yüceler yücesi sayılan tanrıçayı (Hesiodos 1977, 136).

Tanrıça Athena, savaşçı yönünü aklıyla dizginleyebilen bir figür olarak, hikâyenin taraflarından birisi olarak karşımıza çıkar. Toprağı sarsan, uğultulu tanrı Poseidon (Hesiodos 1977, 119) ise onun rakibi olarak belirir. Poseidon ve Pallas Athena'nın Atina şehrinin koruyucu yetkisini kazanmak için mücadeleye girmeleriyle başlayan yarışma, barış simgesi olarak tanımlanan zeytin dalının bir sembol olarak canlanmasını içermektedir. Krallıklara karşı hükmetme hırsı olan açgözlü Poseidon, üç dişli mızrağını Atina'daki akropolise fırlatarak, deniz suyunun fışkırdığı bir alan yaratmıştır. Athena ise bu pınarın yanına ilk zeytin ağacını dikerek daha nazik bir şekilde egemenlik iddiasında bulunmuştur (Graves 2017, 64).

Varro üzerinden hikâyeyi detaylandıran Augustinus (2008, 94) şu satırları kaleme almıştır: "Öyle görünüyor ki, daha önce var olmayan bir zeytin ağacı ve başka bir noktada, fışkıran gür bir su akıntısı ansızın ortaya çıktı. Kâhin, zeytin ağacının Minerva'yı [Athena'nın Roma mitolojisindeki adı], suyun ise Neptün'ü [Poseidon'un Roma mitolojisindeki adı] temsil ettiğini belirtti".

•••

8 Sissa, dünyanın "yanlışlıkla" cinsiyetlendirilmesinden bahsederken, *Hesiodos'un Theogonia'sında kalon kakon'un ve İşler ve Günler'de Pandora'nun uğursuz bir güzellik üretimi üzerinden yaratılan mitlerden bahsetmektedir. Özellikle Pandora'nın Kutusu, kötülüğün cinsiyetlendirilmesindeki metaforik anlamı temsil etmektedir. Ayrıntılı bilgi için bkz. Sissa, 2009, 113-114.*

Tanrıların Poseidon'u, Tanrıçaların ise Athena'yı oyladığı ilahi mahkemenin sonucunda iktidar mücadelesini bir oy fazlasıyla Athena kazanmıştır. Zeus, şehir için daha faydalı ve güzel bir hediye sunan Athena'yı şehrin Tanrıçası olmaya layık görmüştür. Ancak Neptün [Poseidon], bir sele neden olabilecek her türlü suyu Atina toprakları üzerine göndererek (Augustinus 2008, 94) öfkesini göstermiştir. Deniz tanrısının Atina'yı sahiplenme iddiası, mitolojik hikâyedeki arka planı, cinsiyet yüklü bir çatışmayı ve yönetsel bir arzuyu içermektedir. Athena'nın bu mücadelesi, zeytinin sembolik göstergesini yarattığı gibi, Atina şehri ve insanlık için yararlı bir seçimin sonucu olarak da değerlendirilebilir. Mücadelenin kazananı Athena'nın zeytin ağacı Akropolis'e dikilir ve koruyucusu olduğu şehre adı verilir. Athena, zeytin ağacından bir dal kırıp Poseidon'a vererek, barışın sağlanmasında ve zeytin dalının günümüze kadar uzanan barış sembolü olmasında etkili olmuştur. Olimpiyatlarda oyunları kazanan sporculara sunulan yabancı zeytinden çelenk de sporun ve barışın beraberliğine yapılan vurgudan kaynaklanmaktadır.

Modern *Polis*'te Mitolojik Söylemin Akışkanlığı

Mitolojik hikâyeler, evrensel mesajlar veren, çeşitli tasarımlarla dilin ve söylemin inşasına dayanan, sözün tarihsel geçişkenliğine ve hikâyenin aktarımına dayanan metinlerdir. Modern dünyanın ve politikanın özündeki dinamizmi temsil eden ve tarihin donmuş bir anına referans vermekten ziyade, akışkan olma özelliğiyle tarih içerisinde hareketliliğe atıf yapan mitoloji, ortak geçmişi ve kurucu anlatıları söz üzerinden inşa eden modern bir forma bürünmüştür. Mitosun izleri, özel sembollerle ve belirli formlarla söylemin kurumsallaştığı siyasal eylemde ve sözün mekânsallık bağlamında mevcuttur. *Logos*'un suretleri etrafında demokrasi fikriyle şekillenen Yunan politik düşüncesi, *mythos*'ta konuşmacıyı sözlerinden ötürü sorumlu tutmaz. Bunun yerine, mitin dili, 'Bu benim hikâyem değil, başka yerde duydum' şeklindeki Yunan yorumunda beliren inanca dayalıdır (Sennett 1996, 81-82). Antik dünyanın gizemli yönünü temsil eden *mythos*, dil ile hakikat arasındaki ilişkiyi her ne kadar müphem kılrsa da konuşmacının formüle ettiği sözleri içermektedir. Çünkü *mythos*lar bir anlatının politik ve toplumsal yönlerini de kapsamaktadır; bu haliyle de konuşmacı politik arenada bir aktör konumundadır.

Batı siyasal düşüncesi, Antik Yunan siyasetinin özgün kavramlarından birisi olan *polis*'in incelenmesiyle başlamaktadır. Siyasal olma deneyiminin vücut bulduğu bir mekân olan *polis*, birçok özelliğinin dışında fikir üretme ve söz söylemenin de alanıdır. Aynı dili konuşan vatandaşların devletleri tarafından çevrili olan *polis*, ekonomik ayrıcalıklarda rekabet halinde ve diğer

şehir devletleriyle savaş halinde olan yapılarıdır (Scruton 2007, 529). *Polis*'te söz söyleme imkânına sahip olan insan, Aristoteles'e göre, politik bir edimin ve söylemin inşacıları olan siyasal bir hayvandır (*zoon politikon*). Aristoteles, bir politikayı doğal bir organizma, ahlaki ve felsefi bir aktivite olarak praksis ile teorinin ideal bir kombinasyonu olarak tanımlamıştır (Cartledge 2009, 14). Yunan siyasi oluşumunda siyasallığın vücut bulduğu, özgürlük ve istikrarın temsili olan kamusal alan (*polis*) özel alanın (*oikos*) karşıtı olarak tasvir edilmekteydi. Habermas'a göre (1989, 3), *bios politikos*'un pazar meydanında (agora) cereyan etmesi, özel olarak yalnızca bu konumda belirlediği anlamına gelmez. Kamusal alan, mahkeme ve müzakereye oluşabileceği gibi, tartışmada (*lexis*), atletizm oyunlarındaki yarışmada veya savaşta ortak eylemde de (*praxis*) gerçekleşebilir. Kamusal alanın politik eyleminde bulunan bireyler ise, bu hakka sahip olan özgür vatandaş kategorisine giren erkeklerdir. Politik edimin siyasal alanla bütünleştirilmesi süreci Eski Yunan'ın politik düzenine nostaljik bir özlem duyan Hannah Arendt'in çalışmalarında da mevcuttur. *Vita activa* terimiyle, üç temel insan faaliyetinden, emek, iş ve eylemden bahseden Arendt (1998), insanlık durumunun tüm yönlerini siyasetle ilişkilendirmektedir. Toplumsalın yükselişine karşı politikaya yeniden değer kazandırmak açısından modern önyargılar ve varsayımlardan kurtulmak için gözünü eski Yunan'a çeviren Arendt'in eski Yunan *polis*'ini yüceltmesi, politikayı yeniden erdem temeline oturtmasına ve en yüksek uğraş olarak itibarını iade etmesine olanak sağlamaktadır (Berktaş 2012, 60). Arendt'in politik imaları, politikayı güç, zorbalık, tahakküm ilişkisi ve çıkar ilişkileriyle örülü anlayıştan uzak, trabsansız düşünmenin mümkün olduğu çoğulcu bir demokrasi ve politika imkânını taşımaktadır. Antik Yunan şehir devletinin ortaklık ve müzakere alanı, sınırlı bir çerçeveye sahip olsa da siyasal edimin ve siyasal sözün mutlak hale geldiği bir uzlaşım manzarası sunmaktadır.

Kolektif bir varoluş bilincinin yansıması olan kent, siyasal merkezi olan *agora* ile yurttaşlık ve söz arasında ilişkinin kurulduğu devinimsel bir mekândır. Ruby'e göre (2014, 29) *söz*, siyasal fonksiyonuyla beraber, bir tasarıyı dile getirir, eleştiri yapar, birini kınar, birisinin yetkesini pekiştirir, söylentiler doğurur veya manipülasyonlara çanak tutar. Ayrıca doğru ile doğru olmayanı açığa çıkarabilen hakiki bir *logos*'tur veya laf kalabalığı yapan bir ağızdır (*phônê*). Sözün işlevselliği *mythos*ların oluşturulmasında etkili olurken, yurttaşı siyasal içerikli *mythos*'la da bağlantılandırmıştır. Modern dünyanın egemenleri *polis*'te *söz*'ü farklı veçhelerde kullanarak, bir söylem sanatına ve sürecine dönüştürerek, ona akışkan bir kimlik kazandırmaktadır. Latince *discursus* kelimesinden gelen söylem (*discourse*), iktidar, ideoloji, güç ve tahakküm ilişkilerini ve cinsiyetçi normları açığa çıkarmada etkili olan, farklı

dokudaki ilişkileri birbirleriyle ilintilendiren bir kavramdır. Söylem, modern dünyanın farklı alanlarındaki kuramsallaşan söz dizinini temsil ederken, politik görünümüyle de yeniden düzenlenen bir dilsel mekanizmadır. Modern hayatın informal düzleminde, medyada ve diğer sosyal bilim alanlarında artan şekilde popüler kullanıma giren söylem, yalnızca belirli politik düşünür veya politikacıların dili kullanımına değil, onların üretmiş olduğu fikirler veya felsefeler de gönderme yapmaktadır (Van Dijk 1997, 2). Böylece söylem, hem dilin teknik icrası, hem de zihinsel işlev boyutuyla dikkat çekmektedir. Söylem ve iktidarın düzenleme ve disipline etme gücüne sahip olduğunu belirten Foucault (1987), söylemin ideolojik işlevselliğine vurgu yaparak, iktidar söyleminin çoğullaştırılması pratiğini hatırlatmaktadır.

Hem Antik dünyanın hem de modern politik düzenin siyasal deneyiminin en önemli bileşenlerinden olan söz, söylemsel bir formüle dönüştükten sonra yeni bir ruha bürünmektedir. Söylemin inşa edilerek yeni bir görünüme eriştiği politik örüntülerden birisi de modern *polis*'te kullanım halinde olan mitolojik anlatılardır. İlişkisel ve fenomenolojik yaklaşımıyla Bottici, mitin içeriksel ve yapısal boyutundan ziyade, gerçek yaşam boyutuna odaklanarak, mit üzerine çalışma (*work on myth: Arbeit am Mythos*) yöntemini geliştirmiştir. Bottici'ye göre (2007, 100-103), politik mitler, ideoloji ve ütopyalarla çakışan ancak bunlardan ayrı tutulmaları gereken, modern politik yaşamın normal bir bileşenidir. Mitsel anlatılar böylece modern siyasi söylemin çoğulcu alanında kullanım biçimi farklılaşan kelime, sözcük, cümle veya sembolleştirmeler yoluyla dile yerleşmektedir. "Dolayımlanmış politik söylem düzeni" (*the order of mediatized political discourse*) ile Fairclough, söylemin üretimi, dağıtımı ve alımı gibi diğer alanlarına yoğunlaşmaktadır. *Dolayımlanmış politik söylem*deki büyük zıtlık, siyaset alanından kaynaklanan profesyonel siyasi söylemler ve sıradan deneyime dayanan yaşam dünyası söylemleri arasındadır (Fairclough 1995, 187). Söylem, politik ve gündelik yaşam ikiliği üzerinden kompleks bir yapı olmakla birlikte, mitolojik nüveleriyle ideoloji ve ütopya arka planını da barındırmaktadır.

Mitolojik öğelerin söylemsel inşasında söylemsel-mitolojik yaklaşım (*discourse mythological approach: DMA*) yöntemiyle, söylem, mitoloji ve ideoloji arasında köprü kuran Kelsey (2015, 5-32) ise, mitolojik hikâyelerin günümüz siyasi gündemindeki söylem pratiğine eğilmekte ve kelime, ifade ve metinlerin, içinde yaşadığımız sosyal koşulları nasıl yansıttığıyla ilgilenmektedir. Mitolojik ilişkisellik, sözler kadar, söylem ve anlatıya da kodlanarak aktarılmaktadır. Her türlü içeriği ele alan ve mecazi araçlarla işleyen mit, sonunda kendisini bir anlatı olarak sunmaktadır. Mit, aktörlerin toplumu inşa edebile-

cekleri temelde önemli bilgilerin aktarıldığı bir kodlama aracıdır ve toplumun aktif olarak inşa edildiği duyguları uyandıran söylemsel bir eylemdir (Bottici 2007, 114; Lincoln 1989, 25). Mitlerin, derine inme ve karmaşıklık pahasına anlamları sürekli olarak açıklığa kavuşturup, bozduğunu ve düzelttiğini ifade eden Kelsey (2015, 7), mitin, karmaşıklığı bastırıldığını vurgulamaktadır.

Mitler, sahip olduğu birçok özellikle psikolojik, manevi, duygusal ve kolektif bir etkileşimin ürünü olarak, toplumsalın keşişim noktasında yer almaktadır. Antik dünyanın korkularından daha katmanlı, çok yönlü ve kaotik bir korku ve gerilim evreninde yaşayan modern *polis*'in politik aktörleri farklı amaçlarla mitolojik söylemleri kullanırken, ideolojik kurulumu da gerçekleştirmektedir. Söylemsel bir manevrayla gerçeği yeniden anlamlandırma aracı olan mitler, farklı evrelerde, iktidar ilişkilerinin yapısına uygun şekilde kurgulanmaktadır. Mobilize bir yapıya sahip olan mitolojik hikâyelerin anlam tabakası politik söylemde aktörlerce yeniden inşa edilirken, egemen sınıfın kamuoyu önünde baskın ve yerleşik bir mesaj vermesine de yol açmaktadır.

Politik Aktörlerin Mitolojik Söylem Ajandası

Bu bölümde, Antik Yunan'daki mitolojik hikâye ve sembollerin günümüz modern politikasına ve kamusal alanına aktarımının detaylarına yoğunlaşmak için Damokles'in Kılıcı (DK), Pandora'nın Kutusu (PK) ve Zeytin Dalı (ZD)⁹ mitolojik hikâyeleri üzerinden bir analiz gerçekleştirilecektir. Tarihsel bağlam açısından mitolojik ilişkiselliği barındıran bu hikâyeler, söylem ve ideoloji içerisinde yeniden üretilmektedir. Hikâyeleri detaylandırılmak için 2016-2020 tarihleri arasında çeşitli politik aktörlerin söylemlerinde kullandığı haber örnekleri seçilmiştir. Araştırma birimi olarak tercih edilen altışar politik söylem örneği, üç farklı hikâyenin alt kümesi altında analiz edilmiştir. Elde edilen veriler, yayın politikası noktasında farklılaşan ulusal (Anadolu Ajansı, Cumhuriyet, Dünya.com, Gazete yolculuk, Gerçek Gündem, Hürriyet, Milli Gazete, Milliyet, Sabah, T24) ve uluslararası (Amerika'nın Sesi, Euronews, Sputnik) medya kuruluşlarının internet ortamından edinilmiştir. Böylelikle, politik aktörlerin çeşitliliğini barındıran farklı söylem örneklerine erişilmeye çalışılmıştır.

Tablo 1'de yer alan mitolojik hikâye ve sembollerle inşa edilen siyasi söylemlerin içerdiği temalar, sınıflandırılarak kodlanmıştır. Siyasi söylemlerin sınırlandırılması, söylemin incelenmesinde uygulanabilir bir yol sunmakta ve söylemsel alana derinlemesine bir bakış sağlamaktadır. Mitolojik hikâye

•••

9 Çalışma içerisinde mitolojik hikâyelerden Demokles'in kılıcı, *DK*; Pandora'nın kutusu, *PK* ve Zeytin dalı, *ZD* olarak kodlanacaktır.

kullanımları, kamusal alanda politik aktörlerin siyasi söylemlerine sembolleşen mitsel söz öbekleri aracılığıyla yerleşerek, mitolojik-politik söylemi oluşturmaktadır. Makalede bu anlatılar, mitolojik sembollerin siyasi söylemdeki yeri, mitolojik sembolün hakikatle olan ilişkisi ve kazandığı yan anlamlar üzerinden irdelenmektedir. Söylem yapıları, iktidar mücadelesinin yansıması olarak, hegemonyanın kurulması sürecinde, ideolojik belirleme anlamında ve hiyerarşik gücün inşası şeklinde kategorize edilmektedir. Politik söylemi üreten ve politik seslerin kombinasyonunu teşkil eden aktörler, iktidar partisi, ana muhalefet partisi ve diğer partiler, uluslararası kuruluşlar, ülke temsilcilikleri ve sivil toplum temsilci(lik)leri gibi farklı bileşenlerden oluşmaktadır.

Tablo 1: Mitolojik hikâyeler ve sembollerle inşa edilen siyasi söylem örneklerinin temaları ve sayıları

	Mitolojik hikâye	Siyasi söylemdeki baskın temalar	Temalardaki toplam örnek sayısı
1	Damokles'in kılıcı (DK)	Karar vericilerin, kurumların ve kişilerin üzerindeki baskı ve yönlendirme mekanizmasının tasviri (D ₂ , D ₃ , D ₄ , D ₅) Dış politikada, bir ülkenin diğer ülkeye karşı yaptırım gücünü barındıran, taraflardan biri için koz, diğeri için tehdit olabilen politikaları canlı tutan anlatım (D ₁ , D ₆)	6 (D ₁ , D ₂ , D ₃ , D ₄ , D ₅ , D ₆)
2	Pandora'nın kutusu (PK)	Kötü, olumsuz sonuçları olabilecek bir politikanın taşıdığı tehlikeler bütününe işaret eden uyarılar bütünü (P ₁ , P ₄ , P ₆) Politikaya konu olan senaryoların, komplo teorilerinin ve öngörülerin ortaya konulmasında ülkeler ya da siyasi aktörler arasında restleşmenin ve saklı bir tehdidi sunmanın aracı olan anlatım (P ₂ , P ₃ , P ₅)	6 (P ₁ , P ₂ , P ₃ , P ₄ , P ₅ , P ₆)
3	Zeytin dalı (ZD)	Dış politikada sorunların çözümü için atılan adımda, ülkeler arasında barışçıl bir politika teklifi sunulması (Z ₁ , Z ₂) Dış politikanın sorgulanmasıyla barışçıl tavrın dönüşümü (Z ₃ , Z ₅ , Z ₆) İç politikadaki sorunların aşılmasında çözüm yöntemi sunulması (Z ₄)	6 (Z ₁ , Z ₂ , Z ₃ , Z ₄ , Z ₅ , Z ₆)

Damokles'in kılıcı (*DK*) hikâyesi, siyasi söylemlerde çok sık kullanılan bir söz öbeği olarak iki temel anlama sahiptir ve mitsel hakikatin yan anlam ilişkisiyle bağ kurduğu bir söylem inşasıdır. İlk anlam grubunda yer alan D_3 , D_4 ve D_5 'teki siyasi söylemler, iç politikada daha çok muhalefet partisi¹⁰ tarafından karar vericilerin, kurumların ve kişilerin üzerindeki baskı ve yönlendirme mekanizmasını tasvir etmek için kullanılmaktadır. İstisna olarak, D_2 'de aynı anlamla iktidarın söylem ürettiği görülmektedir. Bu kategorideki siyasi söylem örnekleri şunlardır:

D_2 : Cumhurbaşkanlığı Hükümet Sistemi'nin 1961 ve 1982 darbe anayasalarıyla daraltılan siyasi alanı da genişlettiğini dile getiren Erdoğan, şunları kaydetti: Sivil siyasetin üzerinde yıllardır Demokles'in kılıcı gibi duran yapılar kendi görev alanlarına çekilmiştir. Milletimizin beklentilerine maziden atıye giden tarihi yürüyüşüne en uygun yönetim modelini ülkemize kazandırdığımıza inanıyoruz. CHP'nin yeni sistemden hazımsızlık duymasının nedeni, sistemin getirdiği işte bu büyük demokratik dönüşümdür (Erdoğan 2019b).

D_3 : CHP Genel Başkan Yardımcısı Onursal Adıgüzel, parti genel merkezinde düzenlediği basın toplantısıyla, iktidarın sosyal medyaya ilişkin düzenlemeleri içeren kanun teklifine yönelik değerlendirmelerde bulundu. Adıgüzel, CHP olarak, siz bu işi katılımcı yapmadığınız için, siz bu işe sosyal medya kullanıcılarını katmadığınız için, siz bu işe gençleri katmadığınız için, siz buna muhalefeti katmadığınız için karşı çıkıyoruz. Bu yasa teklifi, sadece Demokles'in kılıcı gibi vatandaşın üzerinde sallanacak. Kapsayıcı, çoğulcu, herkesin fikrini alan, aylarca çalışılmış; özellikle ifade özgürlükleri, internet erişimi, haber alma özgürlüğünün düzgün kurulduğu bir yasa olursa muhalefet olarak elimizi taşın altına koyarız (Adıgüzel 2020).

D_4 : Ordu milletvekili Cemal Enginyurt, "Tarım Bakanı hafta sonu Ordu'da, fındık rekoltesini 665 bin ton olarak açıkladı. Ama rekolte bunun çok altında. Ben Ordu'nun çocuğuyum. Milletvekili olduğum için bu gerçeği görmezden gelemem. Bir de üstüne, "Israr etmeyin istediğiniz fiyattan Avrupalılar fındığı almaz" diyor. Bu yıllardır fındık üreticisinin tepesinde sallanan Demokles'in kılıcı. Bunu kabul etmem, edemem (Enginyurt 2020).

D_5 : Muharrem İnce, dokunulmazlıkları 2016 yılında kaldırılan ve yeniden seçilen 60 milletvekili olduğunu belirterek "Şu anda 60 milletvekilinin üzerinde Demokles'in kılıcı sallanıyor" ifadelerini kullandı (İnce 2020).

•••

10 Ana muhalefet partisi, siyasi otoritenin meşruluğunu sorgulamak, demokratik düzeni tartışılır kılmak ve yozlaşmış/bozulmuş bir politik anlayışla itham ettiği iktidar partisine karşı gelmek amacıyla, *DK* mitolojik hikâyesini direniş noktası olarak işlevselleştirmektedir.

Kamusal alanda politik söylemin inşa sürecinde iktidar ve ana muhalefet partisi, demokratik değerlerin aşınması, özgürlüklerin tehdit altında olması, siyasi kültürün baskıyla şekillenmesi, hakikatin gizlenmesi gibi siyasi sorunlar üzerinden söylemsel bir mücadele alanında rekabet halindedir. Analiz edilen söylemlerde, Damokles'in başında sallanan kılıç, karar vericinin kararlarının konumunu bahşedenlerin baskısı ve yönlendirmesiyle alındığının tahayyül edilmesini sağlamaktadır. DK, demokratik olmayan politikaları pratikte sürdürülebilir kılmanın bir aracı olarak, karar mekanizmasındaki politikacıların bireyin ve toplumun faydasına karşı konumlandırıldığını bir tehdit algısı üzerinden cisimleştirmektedir. Mitolojik sembolün hikâyesinde ise *kılıç*, idarecinin erdemli ve siyasetin ilkelerine göre davranmasının sorumluluğunu her an hatırlatmaktadır. *Kılıç*, makamın ihtişamının aldatici olduğunu ve idareci olmanın zorluğunu anlatan bir simgedir. Politik söylemlerde, yönetici ya da iktidar olmanın zorluğundan ve göreve layık olmanın sorumluluğunu taşıyan anlam boyutundan ziyade 'kılıcın' oluşturduğu riziko üzerinden anlam inşa edilmektedir.

Dış politikanın odağında gelişen DK'nin anlam boyutu ise, bir ülkenin diğer ülkeye karşı yaptırım gücünü barındıran, taraflardan biri için koz, diğeri için tehdit olabilen politikaların uzun tarihsel süreçlerle canlı tutulmasında etkili olan anlamı taşıyan, negatif dışsallığın simgesi olmasıyla ortaya çıkmaktadır:

D₁: Türkiye'nin milli güvenlik hassasiyetlerinin, herhangi bir vehme veya örtülü başka bir amaca değil, tamamen olgulara dayalı olduğunu ifade eden Cumhurbaşkanı Erdoğan, şöyle devam etti: Batı ittifakı ile kurduğumuz siyasi ve askeri paktlara rağmen, en büyük tehditleri yine onlardan gördüğümüz bir gerçektir. Bu siyasidir, bu ekonomiktir, bu kültürelidir, her anlamda... Soğuk Savaş döneminde uzunca bir süre Sovyetler Birliği'ne karşı ileri garnizonluk yapmış olmanız dahi, bizi bu tehditlerden korumaya yetmemiştir. Yunanistan ve daha sonra Güney Kıbrıs Rum Kesimi, başımızda Demokles'in Kılıcı gibi hep sallandırılmıştır (Erdoğan 2019a).

D₆: ABD Temsilciler Meclisi'nin Türkiye'nin Suriye'nin kuzeydoğusuna yönelik operasyonuna ilişkin Türkiye'ye bazı yaptırımlar getirilmesini öngören yasa tasarısını kabul edilmesinin zamanlamasının ilginç olduğunu belirten Dışişleri Bakanı Mevlüt Çavuşoğlu, yıllardır böyle bir karar tasarısının ABD'de, Temsilciler Meclisi ya da Senato tarafından hiç kabul edilmediğine dikkati çeken Mevlüt Çavuşoğlu, AK Parti iktidarları döneminde de daha önce böyle bir şeyin olmadığını, bunun hep Demokles'in kılıcı gibi tutulduğunu söyledi (Çavuşoğlu 2019).

Daha çok ana muhalefet söylemi içerisinde yer alan DK'nin mitolojik hikâyesinde Syrakusa Kralı Dionysius, Damokles'e iktidarını deneyimleme imkânı ve koltuğunda oturma fırsatı vererek ona bir tür paye vermiştir. Dionysius, siyasi sorumluluğun ağırlığı ve önemiyle yüzleştikten sonra, ihtiyatlı bir politik lider öngörüsüyle kendisine ait olan makamı ve gücü hiyerarşik olarak kendisinden alt seviyedeki birisine devrederek siyasetini meşrulaştırma yoluna başvurmuştur. Dionysius'un bu davranışının politik bir erdemi temsil edip etmediği sorgulaması bir yana, gündelik kullanımda bu deneyimselliğin gözden kaçırıldığı veya bilinçli olarak kullanılmadığı belirtilebilir.

Hâkimiyet mücadelesinin sonucunda ortaya çıkan yaşamsal düzenin doğuş öyküsünü aktaran Pandora'nın Kutusu (PK) hikâyesi, öfke, acı, kötülük, hüznün, korku ve umut gibi duygusal ifadeleri taşımaktadır. Hikâyedeki ilk anlam, kötü, olumsuz sonuçları olabilecek bir politikanın taşıdığı tehlikeler bütününe işaret eden ve söz konusu politikanın sonuçları bağlamında ortaya çıkabilecek kötü varsayımları vurgulayan siyasi söylemlerde ortaya çıkmaktadır. Bu tür siyasi söylem örnekleri şunlardır:

P₁. Birleşmiş Milletler (BM) İnsan Hakları Yüksek Komiserliği, ABD'li yetkililerin iPhone'ların şifresinin kırılması konusunda Apple'a baskı yapmasına karşı çıktı. BM İnsan Hakları Yüksek Komiseri Zeyd Raad el Hüseyin, konuya ilişkin yaptığı açıklamada, "ABD'li yetkililer, Pandora'nın kutusunu açma riskiyle karşı karşıya ve bu durum milyonlarca insanın hem fiziksel hem finansal güvenliğini tehlikeye atabilir (BM İnsan Hakları Yüksek Komiserliği 2016).

P₄. 11. Cumhurbaşkanı Abdullah Gül, 2003 yılında başbakanlığı döneminde ABD'nin Irak müdahalesi öncesinde ABD yönetimine "Pandora'nın kutusunu açmayın. Bir kere açılırsa bir daha kolay kolay kapanmayabilir. Açtığınız takdirde Irak'ta savaş başlar, bu ülke altüst olur ve yerine yeni bir şey oturtmak mümkün olmayabilir" uyarısında bulunduğunu söyledi (Gül 2020).

P₆. İran Sağlık Bakanlığı Halkla İlişkiler Sorumlusu Kiyanus Cihanpur da Rus aşısıyla ilgili yaptığı değerlendirmede, "Klinik araştırma aşamalarını doğru şekilde tamamlamayan aşının kullanılması Pandora'nın kutusuna benzer, potansiyel olarak çok tehlikeli" ifadelerini kullandı (İran Sağlık Bakanlığı 2020).

P₁, P₄ ve P₆'daki siyasi söylemler, siyasi aktörlerin, söz konusu politikaları değerlendirirken nesnel koşullara, yapısal nedenlere veya tecrübelerine dayanan varsayımlardan hareket ederek PK ile temsil edilen doğabilecek tehlike ve risklerin varlığına işaret etmektedir. Bu yönüyle varsayımlar, bir öngörü niteliğiyle dikkate alınması gereken tespitleri barındırmakta ve siyasi aktörler

arasındaki uyarı ve önlem mekanizmasını sağlayan bir dinamik olarak söylemin anlamını mitsel hakikate bağlamaktadır. PK söylemindeki ikinci anlam, siyasete konu olan senaryolar, komplo teorileri ve öngörülerin ortaya konulmasında ülkelerin kurumsal olarak veya siyasi aktörler arasındaki restleşmenin ve birbirlerine saklı bir tehdit sunmanın aracı olduğu temsildir. Bu siyasi söylem örnekleri şu şekildedir:

P₂. Cumhurbaşkanlığı Sözcüsü İbrahim Kalın, ABD’de Temsilciler Meclisi’nden geçen 11 Eylül Yasası’yla ilgili olarak “Suudi Arabistan’a dava açabilirler. Bu Pandora’nın kutusunu açmak demek” dedi. Kalın: “Devlet hukukunu ihlal demektir bu. Suçun şahsiliği esastır ve o vatandaşa dava açarsınız. O ülkeye dava açarsanız burada hukuklar savaşı başlar” diye konuştu (Kalın 2016).

P₃. MHP Genel Başkan Yardımcısı Semih Yalçın, sosyal medya hesabından açıklamalarda bulundu. İYİ Parti Genel Başkanı Meral Akşener’i hedef alan Yalçın, “İP’nin bahtsız Müdiresi MHP Lideri Sayın Devlet Bahçeli hakkında yarın suç duyurusunda bulunacaktım. Sevsinler onun suç duyurusunu! Aman ne iyi olur. Böylece Pandora’nın kutusu açılır, hanımefendinin kirli çamaşırları ortalığa serilir (Yalçın 2018).

P₅. ABD’nin TikTok’u kapatma tehdidine yanıt veren Çin Dışişleri Bakanlığı, bu kararın yol açabileceği sonuçlar konusunda Washington’u uyardı. Çin Dışişleri Bakanlığı Sözcüsü Wang Wen Bing, ABD’nin böyle “hatalı mantığa” uyması durumunda, ulusal güvenlik bahanesiyle her bir Amerikan şirketine karşı benzer tedbirlerin alınabileceğini belirterek, “*Pandora’nın kutusunu açmaya değmez, aksi takdirde bu acı sonuçlar doğurur*” dedi (Çin Dışişleri Bakanlığı 2020).

P₂, P₃ ve P₅’teki siyasi söylemlerde daha çok kötülüklerin dinamiğinden hareket eden siyasi aktörler, PK’deki kötülükleri bir karşı politika olarak kullanabileceğini ifade etmektedir. PK’nin kullanımında olduğu söylem örneklerinin tamamında, ortaya çıkabilecek olumsuzluklar üzerinden söz konusu politik durumların pratikte ortaya çıkmasına karşı çıkılmaya çalışılmaktadır. Bu kategorideki söylemlerin farkı, PK’ye rasyonel bir temel sağlanarak politikayı pratikte önleme ya da olumsuzluklara karşı uyararak yerine mevcut politikaya tehditle karşı koymaktır. Mitolojik sembolün hikâyesinde güçlü bir yeri olan PK’nin içinde saklı kalan umuda ise siyasi söylem örneklerinin anlam bütününde yer verilmemektedir. Böylece, modern politik söylemdeki umuda dair anlam dizgesinin arka planda kaldığı gerçeği ortaya çıkmaktadır.

Zeytin dalı (ZD), barışmak, sorun çözmek, müzakere etmek için atılan adımın işareti olarak yorumlanmakta ve zeytinin kendi içerisinde taşıdığı öz-

gün formla birleşerek zeytin dalını, bir barış arzusu olarak betimlemektedir. Zeytin dalının zengin anlamının muhalefet-iktidar partisi arasında veya uluslararası gelişen sorunların çözümünde aracı bir sembol olarak kullanıldığı örnekler oldukça yaygındır. Özellikle, dış politikada hâkimiyet alanlarının muğlak kaldığı noktalarda yaşanan gerilimleri azaltan siyasi söylemlerde ZD'ye yer verilmesi, siyasi söylemde mitolojik hikâyenin hakikatine yaklaşılmasını sağlamaktadır. Siyasette barış inşasının bir aracı olarak zeytin dalının mitolojik bağlamına en yakın anlamı taşıyan ve barışçıl bir politika teklif eden siyasi söylem örnekleri şunlardır:

Z₁: İran Dışişleri Bakanı Cavid Zarif, Cumhurbaşkanı Hasan Ruhani'nin ABD Başkanı Donald Trump ile görüşmeye hazır olduğunu söyledi. Zarif, "Zeytin dalı hep masadaydı, ama şimdi tekrar gösteriyoruz." dedi. Ruhani de Trump da bu hafta Birleşmiş Milletler Genel Kurulu için New York'ta olacak (Zarif 2019).

Z₂: Yunanistan Dışişleri Bakanı Nikos Dendias, Kıbrıs, Doğu Akdeniz ve S-400 meselelerinin gündeme yeniden oturduğu Türkiye ile ilişkileri değerlendirdi. Yunan medyasına bir demeç veren Dendias, Başbakan Kiriakos Miçotakis'in Türkiye'ye 'zeytin dalı' uzattığını söyledi. Fakat bu adımın uluslararası hukuk ve anlaşmalara saygıya bağlı olduğunun altını çizen Dendias, "Ankara'nın bu çağrıya nasıl karşılık vereceğini göreceğiz" diye konuştu (Dendias 2019).

Z₁ ve Z₂'deki kullanım, ZD'nin mitolojik gücüyle siyasi söylemde hukuksal zeminde karşılıklı görüşme, anlaşabilme çağrısına yöneliktir. Bu bağlamda, köken mitosuyla kurduğu ilişki üzerinden kullanılan mitolojik sembolle uygulanan politika uyuşmakta ve tarihsel anlam korunmaktadır. Fakat ZD'nin dış politikada barış mesajı vermek için kullanıldığı siyasi söylemlerle uygulanan politika her zaman uyuşmamaktadır:

Z₃: Cumhurbaşkanı Recep Tayyip Erdoğan, Külliye'de 44. Muhtarlar Toplantısında konuştu. Afrin operasyonu için "Zeytin Dalı Harekâtı" adının nereden geldiğini açıklayan Erdoğan, "Zeytin Dalı operasyonu. Zeytin bizim inancımızda çok kutludur. Bu aynı zamanda özgürlüklerin müjdecisidir. Biz de bu zeytin dalı olarak bunu kullanırken dedik ki, toparlayalım, kucaklayalım ve böyle bir özgürlük adımını attık" dedi (Erdoğan 2018).

Z₃'teki söylem, mitsel sembolün gerçekliğiyle bağdaşmaktan ziyade, çatışmacı dış politika aracının kamuoyunun nezdinde iyimser ve barışçıl amaçlar taşıdığı vurgusuna yönelik olup, zeytin dalının tarihsel anlamından kopuk bir söylemdir. Suriye'de yaşanan siyasi istikrarsızlık sonucu ortaya çıkan sorunların Türkiye'yi etkilemesi üzerine, Türkiye'nin gerçekleştirdiği askeri

operasyonun ZD¹¹ olarak isimlendirilmesi mitolojik sembolün hakikatiyle ilişkisinin boyut değiştirdiğini göstermektedir:

Z₅: Büyük Birlik Partisi (BBP) Genel Başkanı Mustafa Destici, Yunanistan'ın PKK'lılara ve FETÖ'cülere sahip çıktığını söyleyerek, "Artık Türkiye, Yunanistan'ın bu şımarık ve düşmanca tavırlarını görmezden gelerek hareket edemez. Nereye kadar zeytin dalı uzatacağız? Bence artık Yunanistan zeytin dalını hak etmiyor" dedi (Destici 2018).

Z₆: Rusya Dışişleri Bakanı Sergei Lavrov, "Rusya'nın Türkiye'ye barış için zeytin dalı uzattığını söylemek tamamen yanlış olur. Hiçbir zaman Türkiye'ye zeytin dalı uzattığımızı söylemedik. Neden böyle bir şey yapalım. Bizim söylediğimiz, Türkiye'nin özür dilemesi ve tazminat ödemesi yükümlülüğü olduğudur" diye konuştu (Lavrov 2016).

Z₅ ve Z₆'daki ZD'nin kuşandığı barışçıl dil, ötekileştirilmiş ve uzlaşmacı anlamda erozyona uğratarak, sembol mitosun gerçekliğinden uzaklaşıldığını kanıtlamaktadır. Z₅'teki söylemde, mevcut dış politikadaki barışçıl tavır sorgulanarak, bu politikanın değiştirilmesi gerektiği vurgulanırken, Z₆'daki söylemde, bu politikanın bir uzlaşma olarak algılanması önlenmektedir. Ele alınan örneklerde, zeytin dalının tarihsel anlamına en yakın söylem ise şu örnektir:

Z₄: Saadet Partisi Genel Başkanı Temel Karamollaoğlu, haftalık olağan basın toplantısında gündeme dair önemli açıklamalarda bulundu. Gündemin en sıcak konularını değerlendiren Karamollaoğlu: "Türkiye'nin sadece terörle mücadelede değil, ekonomiden dış politikaya; eğitimden, sanayiye; tarımdan hayvancılığa hemen her alanda bir zeytin dalı¹² harekâtına ihtiyacı var. Ama bu 'zeytin dalı'na en çok siyasette ihtiyacımız var. Birbirimize zeytin dalı uzatmak zorundayız. Siyasi kavgaları, çekişmeleri, polemikleri bir kenara bırakmalıyız. Siyasi geleceğimizi düşünerek değil ülkemizin geleceğini düşünerek hareket etmeliyiz" dedi (Karamollaoğlu 2018).

•••

11 Zeytin dalının bir askeri harekâta (*Zeytin Dalı, Afrin Operasyonu/Harekâtı*) isimlendirme yoluyla geçmesi, mitolojik hikâyenin tarihsel kökünden kopuşunu hedef almaktadır. Hikâyenin vermek istediği mesajın, barış-savaş ikileminin yeniden düşünülmesine aracılık ettiği belirtilebilir. Modern dönemdeki bu söylemsel çağrışımlar, Orwell'in '*Barış, savaştır*' anlatımını andırmaktadır. Bkz. George Orwell, *Bin Dokuz Yüz Seksen Dört*, 2010, Çev. Nuran Akgören, Can Yayınları, İstanbul.

12 Söz konusu kullanım, tarihsel anlama yakın olsa da harekâtı meşrulaştıran ve bunun üzerinden yeni bir gerçeklik algısı yaratan bir söylemdir.

Z₄'teki söylem, yalnızca dış politikada değil iç politikada da yer alabilecek bir kapsayıcılıkla, siyasi partiler arasındaki çekişmeleri, toplumdaki kutuplaşmayı azaltan, birlik ve beraberlik duygusunu güçlendiren bir politik mesaj vermeye çalışan ve köken mitosun hakikatiyle bağ kuran siyasi söylemin inşa aracına dönüşmektedir.

Mitolojik hikâyelerdeki sembollerin biçimsel ve içeriksel yönü de sembolün işlevselliği açısından önem taşımaktadır. Jha'ya göre (2018, 65), Aristoteles metafiziğinde, eser olan heykel ile doğal bir şey olan zeytin bitkisi birbirinden ayrılmaktadır. Heykelin formu onun dışında, heykeltıraşın zihninde var olurken, zeytin tohumunun amacına veya zeytin ağacı olma *telosuna* doğru çabalamasına neden olan zeytin bitkisinin formu onun içindedir. Bu yorumdan hareketle, zeytinin ve zeytin dalının doğanın bir uzantısı olarak içsel huzuru, barışı ve dostluğu temsil edişi; diğer yandan Damokles'in kılıcı hikâyesindeki kılıcın ise, insan yapımı bir nesne olarak tehdit ve riskleri temsil etmesi bu sembollerin anlamlarını farklılaştırmaktadır.

Modern politik alanda Antik Yunan toplumundakinden daha farklı ve özgün bir düzlemde söylem üretimi mevcuttur. Kamusal söylem, vatandaşları belirli bir konuda ikna etmek, fikir oluşturmak ve yeni bir gerçeklik inşası oluşturmak gibi farklı amaçlarla Fairclough'un ifadesiyle, *dolayımlanmış bir söylem* olarak karşımıza çıkmaktadır. Siyasal aktörler, dil ve retorik kullanımı üzerinden *logosun* önemini ortaya sererken, akıl yürütmenin ve *logosun* hakikiliğini *mitosla* güçlendirmektedir. Böylece, politik alanda *mitos* ve *logosun* beraberliği kamusal söylemde inşa edilirken, zıtlıktan doğan bu beraberlik, tarihsel bir kopuşu ve *deconstruction* sürecini de yaratmaktadır. Çalışmadaki bu örnekler, kültürel aidiyetlerinin sınırlarını aşarak evrensel bir alana sirayet eden ancak siyasi söylemin içerisinde yerel bir anlatı formu olarak canlanan ve politik hakikatin, mitsel hakikatin üzerini örttüğü hikâyelerin somut temsilidir. Bazı söylem örneklerinde mitolojik sembolün hakikatiyle kurulan bağ ile siyasi söylem inşa edilirken; bazılarında söylemin anlamı mitolojik sembolün hakikatinde erozyon yaratmış ve mitolojik sembol yan anlamlar kazanmıştır.

Siyasi iradenin çeşitli hikâyeler ve arketiplerle bezenmiş söylemlerindeki en önemli amaçlarından biri, toplumun tamamında veya kendi ideolojik tabanında bir duygu mobilizasyonu sağlamaktır. Özellikle D₂, D₃, P₂, P₃ ve Z₅'teki söylem örnekleri, iç politika kapsamındaki iktidar ve muhalefet partisi çatışmasının bir yöntemi olan hamaset yapıcı politikanın mitolojik semboller üzerinden temellendirilmesine örnektir. Politik alana dair duygu ve düşün-

celerin aktarımında ortak bir kullanıma erişen bu popüler kullanımlar, mitin coğrafyasız ve mekânsız olduğu görüşünü, anlamın mistisize edildiğini, kolektif ve psikolojik bir algı yönetiminin yaratıldığını ve söylemin derinliği ve zenginliğinin retorikte farklılaştığını kanıtlar niteliktedir.

Sonuç

Çelişkilerden/zıtlıklardan doğan kaos içerisinde evreni anlamlandırmaya çalışan, ideolojik içerimini hem antik kökenlerinde hem de modern dünyada korumaya devam eden mitolojik hikâyeler, modern insanın düşlerindeki tasavvuru canlandırmakta, metaforik göndermelerle bugünün dünyasında karşılık bulmaktadır. Mit ve ideoloji, öznel yönleriyle değerlendirilen inanç sistemleri olarak, modernitenin içerisinde bir ihtiyaç (Halpern 1961, 135; Bottici 2007, 132) olmaya devam etmektedir. Mitologlar seküler dünyanın tek boyutlu “kitle insanına” dine çok yakın değerleri ve duyguları aşmaktadır (Ellwood 1999, 77). Modern *cosmos*'un tehditlerle dolu yapısını aşarak kullanılan ve işlevsel hale gelen mitolojik söz öbekleri, politik bir anmanın ve hatırlamanın aracı olurken, tarihsel süreklilik fikrini de inşa etmektedir. Post-truth çağın müphem dokusunun arka planı, mitolojik konumlandırma, mitselleştirilmiş politikacılar ve mitsel kahramanlara dayanmaktadır. Mitolojik hikâyelerde örtülü olan politik alanın mücadeleci yapısına dair unsurlar ve politik iklimin detayları söyleme yansımaktadır. Politik gündemin *ipso facto* olarak mitsel dokunuşlarla ilerlemesi, mitolojinin günümüzdeki görünümüne ve işlevselliğine dair bir perspektif sunmaktadır. Çalışmada, kamusal alanda politik söylemi inşa eden ulusal ve uluslararası politik aktörlerin mitolojik ajandalarına odaklanılmış ve modern politikada analogik temsillerle konumlanan mitolojik söylemin derinlik ve yüzeysellik seviyelerindeki kullanımları irdelenmiştir.

Damokles'in kılıcı, deforme anlam örgüsüyle iç politikada iktidar ve muhalefet partisi arasında sıkışmış bir söylem biçimini sembolize etmektedir. Hikâyede geçen *kılıç*, siyasal iktidar, hiyerarşi, tahakküm, boyun eğme, otorite gibi kavramları simgesel boyutuyla tehlike işaretine dönüştürmektedir. Muhalef söylemlerde totaliter veya baskıcı anlatıya gönderme yapan DK, görünmez tehdit unsuru, hakikati gizleme aracı, çatışma öncesi soğuk savaşın betimlenmesi ve yönetimin olumsuz sonuçlarını ifade ederken kullanılmaktadır. Mitsel hakikat, kılıcın tehdit edici gölgesiyle kırılan bir otorite ve iktidar konumunun tehlikelerini ön plana çıkarsa da, ele alınan örneklerde bu anlama yönelik mesajlara rastlanılamamıştır.

Politik söylemde distopik anlam evreniyle karşımıza çıkan *Pandora'nın kutusu*, umudun kötülükler silsilesinin içinde eritildiğine göndermedir. PK, insanın yaratıcı düzen ve kurallar karşısındaki tutumuna, Tanrı Zeus'a isyan eden ve direnişle simgelenen Prometheus'un tüm insanlığa vereceği yoldan çıkan kahraman anlatısına dayanmaktadır. Doğruluk ve adaletten şaşma ve uğursuz bir sapma ediminin karşılığı, aldatıcı güzelliklerle bezenmiş bir kötülük kutusuyla cezalandırılmayı haklı çıkarmaktadır. Uluslararası ilişkiler sahasında hegemonik mücadelenin inşasında çoğunlukla bir tehdit unsuru olarak kullanılan bu hikâyede, mitolojik hikâyedeki diyalektik anlam tabakasının kırıldığına rastlanılmıştır.

Zeytin dalı hikâyesi ise, uluslararası ilişkiler ve iç politika alanında, çatışma ve savaş dönemlerinde başvurulan militer anlatıyı yumuşatmak için uzlaşma ve müzakere yöntemi olarak kullanıldığı gibi, bazı kullanımlarla anlam karmaşasını, hedef saptırmayı, tarihsel sıçramayı, hikâyedeki eksikliği ve söylemin tersten inşasını içermektedir. ZD ve PK hikâyesindeki otoriter figür, Tanrılar arasındaki mücadelede son sözü söyleyen, hegemonik gücünü ve karar verme mekanizmasını politik bir aktör olarak kuran Tanrı Zeus'tur. Bu hikâyelerin kullanımları hiyerarşik ilişkilerdeki rekabetçi yapıyı öne sermektedir.

Çalışmada detaylandırılan örnekler, modern politik söylemdeki mitolojik kullanımların çelişki, hata ve çarpıtma içerdiğini kanıtlamaktadır. Elde edilen bulgular, modern politikanın güç, iktidar, çatışma ve olumsuzluk odaklı söylemsel koordinatlarıyla örtüşmektedir. Mitolojik anlatılardaki kutsal örüntüler ve içerik, hikâyeci anlatıda aktarılmak istenen mesaj ve gelenek, modern politik söylemde yoğunluklu olarak ortadan kalkarak, mitolojik içerim politik olanın içinde yok edilmektedir. Modern dünyanın politik aktörleri çağın mitologları olarak mitolojik hikâyedeki hakikiliği tahrif ederek, *mitos*'u modern *logos*'un içinde ideolojik bir amaçla eritmektedir. Bu açıdan, politikanın yakın gelecekte dejenere bir hal alan mitolojik içerimlerle daha fazla meşgul olması, mitolojik aktarımların söylemsel içeriğinin daha fazla biçim değiştirmesine sebep olabilir. Böylece, politikanın normatif söylem düzeninin, mitolojik hikâyelerin basit bir indirgemesinden öteye geçememesi de oldukça muhtemeldir.

Kaynakça

- Adıgüzel, Onursal. 2020. "Sosyal medya düzenlemesinin Komisyon'daki görüşmeleri tamamlandı", Erişim tarihi 18.08.2020.
<https://www.milliyet.com.tr/siyaset/sosyal-medya-duzenlemesinin-komisyondaki-gorusemeleri-tamamlandi-6267074>.
- Agizza, Roza. 2001. *Antik Yunan'da Mitoloji Masallar ve Söylenceler*. Çeviren Z. Zühre İlgelen. İstanbul: Arkeoloji ve Sanat Yayınları.
- Augustinus. 2008. *The City Of God. Books XVII-XXII*. Translated by Gerald G. Walsh, S.J. and Daniel J. Honan. Washington: The Catholic University of America Press.
- Ağaoğulları, Mehmet Ali. 2013. *Sokrates'ten Jakobenlere Batı'da Siyasal Düşünceler*. İstanbul: İletişim Yayınları.
- Arendt, Hannah. 1998. *The Human Condition*. Chicago: The University of Chicago Press.
- Assmann, Jan. 2011. *Cultural Memory and Early Civilization*. New York: Cambridge University Press.
- Barthes, Roland. 1991. *Mythologies*. New York: The Noonday Press.
- Berktaş, Fatmagül. 2012. *Politikamın Çağrısı*. İstanbul: İstanbul Bilgi Üniversitesi Yayınları.
- BM İnsan Hakları Yüksek Komiserliği. 2016. "Apple'a bir destek de BM'den: Pandora'nın kutusu açılırsa tehlike büyür", Erişim tarihi 16.08.2020.
<https://tr.sputniknews.com/abd/201603051021301729-bm-apple-fbi-iphone/>.
- Bottici, Chiara. 2007. *A Philosophy of Political Myth*. New York: Cambridge University Press.
- Campbell, Joseph. 1991. *The Power of Myth*. USA: Anchor Books.
- Campbell, Joseph. 2013. *Kahramanın Sonsuz Yolculuğu*. Çeviren Sabri Gürses. İstanbul: Kabalca Yayıncılık.
- Cartledge, Paul. 2009. *Ancient Greek Political Thought in Practice*. Cambridge: Cambridge University Press.
- Cicero, Marcus Tullius. 2005. *Tusculan Disputations*. Translated by C. D. Yonge. United States: Harper's New Classical Library.
- Cohen, Anthony P. 1985. *The Symbolic Construction of Community*. London: Routledge.
- Çavuşoğlu, Mevlüt. 2019. "Türkiye'den ABD'nin skandal kararına peş peşe sert tepkiler", Erişim tarihi 19.08.2020.
<https://www.hurriyet.com.tr/dunya/son-dakika-bakan-cavusoglundan-abdnin-skandal-kararina-sert-teпки-41362746>.
- Çelgin, Güler. 2018. *Eski Yunanca-Türkçe Sözlük*, İstanbul: Alfa Yayınları.
- Çin Dışişleri Bakanlığı. 2020. "Çin'den ABD'nin TikTok'u kapatma tehdidine yanıt: Pandora'nın kutusunu açmaya değmez", Erişim tarihi 16.08.2020.
<https://tr.sputniknews.com/asya/202008041042590070-cinden-abdnin-tiktoku-kapatma-tehdidine-yanit-pandoranin-kutusunu-acmaya-degmez/>.

- Dendias, Nikos. 2019. "Yunanistan Dışişleri Bakanı Dendias: Başbakan Miçotakis Türkiye'ye zeytin dalı uzattı ama...", Erişim tarihi 15.08.2020.
<https://tr.euronews.com/2019/07/26/yunan-disisleri-bakani-dendias-micotakis-turkiye-zeytin-dali-kibris-s-400-akdeniz-sondaj>.
- Destici, Mustafa. 2018. "Destici: Yunanistan zeytin dalını hak etmiyor, açılım kapıları mültecileri gönderelim", Erişim tarihi 16.08.2020.
<https://tr.sputniknews.com/turkiye/201808251034890958-destici-yunanistan-zeytin-dali-multeci/>.
- Dixon-Kennedy, Mike. 1998. *Encyclopedia of Greco-Roman Mythology 1*. California: Abc-Clio, Inc.
- Eliade, Mircea. 2017. *Mitlerin Özellikleri*. Çeviren Sema Rifat. İstanbul: Alfa Yayınları.
- Eliade, Mircea. 2019. *Kutsal ve Kutsal-Dışı*. Çeviren Ali Berkay. İstanbul: Alfa Yayınları.
- Ellwood, Robert S. 1999. *The Politics of Myth: A Study of C. G. Jung, Mircea Eliade, and Joseph Campbell*. Albany: State University of New York Press.
- Enginyurt, Cemal. 2020. "Fındık Rekoltesi Tartışması MHP'den İhraca mı Yol Açacak?", Erişim tarihi 18.08.2020.
<https://www.amerikaninsesi.com/a/findik-rekoltasi-tartismasi-mhpden-ihraca-mi-yol-acacak/5510018.html>.
- Erdoğan, Recep Tayyip. 2018. "Operasyona neden Zeytin Dalı adı verildi? Cumhurbaşkanı Erdoğan açıkladı", Erişim tarihi 12.08.2020.
<https://www.sabah.com.tr/gundem/2018/01/24/cumhurbaskani-erdogan-44-muhtarlar-toplantisinde-konusuyor>.
- Erdoğan, Recep Tayyip. 2019a. "Cumhurbaşkanı Erdoğan: S-400'leri alarak barışı ve milli güvenliğimizi garantiye almaya çalışıyoruz", Erişim tarihi 18.08.2020.
<https://www.aa.com.tr/tr/turkiye/cumhurbaskani-erdogan-s-400leri-alarak-barisi-ve-milli-guvenligimizi-garantiye-almaya-calisiyoruz/1531456>.
- Erdoğan, Recep Tayyip. 2019b. "Cumhurbaşkanı Erdoğan: Cumhurbaşkanlığı Hükümet Sistemi'nden geriye dönüş yoktur", Erişim tarihi 18.08.2020.
<https://www.aa.com.tr/tr/politika/cumhurbaskani-erdogan-cumhurbaskanligi-hukümet-sisteminden-geriye-donus-yoktur/1573660>.
- Estin, Colette ve Helene Laporte. 2002. *Yunan ve Roma Mitolojisi*. Çeviren Musa Eran. Ankara: Tübitak Popüler Bilim Kitapları.
- Fairclough, Norman. 1995. *Media Discourse*. London: Hodder Arnold Publication.
- Foucault, Michel. 1987. *Söylemin Düzeni*. Çeviren Turhan Ilgaz. İstanbul: Hil Yayınları.
- Graves, Robert. 2017. *The Greek Myths*. UK: Penguin Books.
- Gül, Abdullah. 2020. "Abdullah Gül: ABD'yi Pandora'nun kutusunu açmayın diye uyardık" Erişim tarihi 16.08.2020.
<https://www.milligazete.com.tr/haber/3462384/abdullah-gul-abdyi-pandoranin-kutusunu-acmayin-diye-uyardik>.

- Habermas, Jürgen. 1989. *The Structural Transformation of the Public Sphere*. Cambridge: MIT Press.
- Halpern, Ben. 1961. "Myth" and "Ideology" in Modern Usage", *History and Theory*. 1(2): 129–149.
<https://doi.org/10.2307/2504377>.
- Hamilton, Edith. 2012. *Mythology*. New York: Little, Brown and Company.
- Hard, Robin. 2004. *The Routledge Handbook of Greek Mythology*. London: Routledge.
- Haynes, Natalie. 2020. *Pandora's Jar, Women In Greek Myths*. London: Picador.
- Hesiodos. 1977. "Tanrıların Doğuşu (Theogonia)", *Hesiodos Eseri ve Kaynakları* içinde. Çevirenler Sabahattin Eyüboğlu ve Azra Erhat, 105-140. Ankara: Türk Tarih Kurumu Yayınları.
- Hesiodos. 1977. "İşler ve Günler", *Hesiodos Eseri ve Kaynakları* içinde. Çevirenler Sabahattin Eyüboğlu ve Azra Erhat, 141-169. Ankara: Türk Tarih Kurumu Yayınları.
- İnce, Muharrem. 2020. "Muharrem İnce: 60 milletvekilinin üzerinde Demokles'in kılıcı sallanıyor", Erişim tarihi 19.08.2020.
<https://www.gercekgundem.com/siyaset/187575/muharrem-ince-60-milletvekilinin-uzerinde-demoklesin-kilici-sallaniyor>.
- İran Sağlık Bakanlığı. 2020. "İran'dan Rus aşısı açıklaması: DSÖ onayı olmadan ülkeye girişine izin verilmeyecek", Erişim tarihi 16.08.2020.
<https://www.sabah.com.tr/dunya/2020/08/13/irandan-rus-asisi-aciklamasi-dso-onayi-olmadan-ulkeye-girisine-izin-verilmeyecek>.
- Jha, Shefali. 2018. *Western Political Thought From the Ancient Greeks to Modern Times*. India: Pearson.
- Jung, Carl Gustav. 1964. "Approaching the Unconscious". *Man and His Symbols* içinde, 18-103. USA: Anchor Press.
- Kalın, İbrahim. 2016. "Cumhurbaşkanlığı Sözcüsü: Suudilere dava açılırsa Pandora'nun kutusu açılır", Erişim tarihi 16.08.2020.
<https://www.gazeteyolculuk.net/cumhurbaskanligi-sozcusu-kalin-suudilere-dava-acilirse-pandoranin-kutusu-acilir>.
- Karamollağlu, Temel. 2018. "Saadet Lideri Karamollağlu: Her alanda Zeytin Dalı'na ihtiyaç var", Erişim tarihi 18.08.2020.
<https://www.milligazete.com.tr/haber/1495930/saadet-lideri-karamollaolu-her-alanda-zeytin-dalina-ihtiyac-var>.
- Kelsey, Darren. 2015. *Media, Myth and Terrorism*. England: Palgrave Macmillan.
- Kelsey, Darren. 2017. *Media and Affective Mythologies Discourse, Archetypes and Ideology in Contemporary Politics*. Switzerland: Palgrave Macmillan.
- Lavrov Sergei. 2016. "Lavrov: Türkiye'ye zeytin dalı uzatmadık", Erişim tarihi 16.08.2020.
<https://www.dunya.com/dunya/lavrov-turkiye039ye-zeytin-dali-uzatmadik-haberi-318399>.

- Levi-Strauss, Claude. 2013. *Mit ve Anlam*. Çeviren Gökhan Yavuz Demir. İstanbul: İthaki Yayınları.
- Lincoln, Bruce. 1989. *Discourse and the Construction of Society*. New York: Oxford University Press.
- Necatigil, Behçet. 2011. *Mitologya Sözlüğü*. İstanbul: Sel Yayıncılık.
- Rosenberg, Donna. 2003. *Dünya Mitolojisi. Büyük Destan ve Söylenceler Antolojisi*. Çeviren K. Akten, vd., İstanbul: İmge Kitabevi.
- Ruby, Christian. 2014. *Siyaset Felsefesine Giriş*. Çeviren Aziz Ufuk Kılıç. İstanbul: İletişim Yayınları.
- Schwab, Gustav. 1946. *Gods and Heroes of Ancient Greece*. New York: Pantheon Books.
- Shakespeare, William. 2010. *IV. Henry*. Çeviren Bülent Bozkurt. İstanbul: Remzi Kitabevi.
- Scruton, Roger. 2007. *The Palgrave Macmillan Dictionary of Political Thought*. New York: Palgrave Macmillan.
- Sennett, Richard. 1996. *Flesh and Stone: The Body and the City in Western Civilization*. New York: W. W. Norton & Company.
- Sissa, Giulia. 2009. "Gendered Politics, or the Self-Praise of *Andres Agathoi*", *A Companion to Greek and Roman Political Thought* içinde. Editör Ryan K. Balot. 100-117. UK: Wiley-Blackwell.
- Stigliano, Tony. 2020. "Donald Trump's Political Mythology", Erişim tarihi 11.11.2020. <http://www.telospress.com/donald-trumps-political-mythology/>.
- Van Dijk, Teun. 1997. "The Study of Discourse", *Discourse as Structure and Process* içinde. Editör Teun Van Dijk, 1-34, London: Sage.
- Vernant, Jean-Pierre. 1996. *Eski Yunanda Söylen ve Toplum*. Çeviren Mehmet Emin Özcan. Ankara: İmge Kitabevi.
- Vernant, Jean Pierre. 2011. İlk Kadın Pandora. Çeviren Devrim Çetinkasap. İstanbul: Pinhan Yayıncılık.
- Yalçın, Semih. 2018. "MHP'den Akşener'e sert sözler: Venüs'ten gelmiş yaratık", Erişim tarihi 16.08.2020. <https://www.cumhuriyet.com.tr/haber/mhpden-aksenere-sert-sozler-venusten-gelmis-yaratik-1111424>.
- Zarif, Cevad. 2019. "İran Dışişleri Bakanı Zarif: Cumhurbaşkanı Ruhani, Trump ile görüşmeye hazır", Erişim tarihi 11.08.2020. <https://t24.com.tr/haber/iran-disisleri-bakani-zarif-cumhurbaskani-ruhani-trump-ile-gorusmeye-hazir,840534>.

Çağdaş Tragedyalar

Farhadi ve Lanthimos Sinemasına

Politik bir Bakış

Ömür Birler

ODTÜ İktisadi ve İdari Bilimler Fakültesi

<https://orcid.org/0000-0001-6128-8691>

birler@metu.edu.tr

Duygu Türk

Ankara Üniversitesi Siyasal Bilgiler Fakültesi

<https://orcid.org/0000-0002-2563-5577>

duyguturk@gmail.com

Öz

Bu çalışma iki çağdaş yönetmenin, Yorgos Lanthimos ve Asghar Farhadi'nin, *Kutsal Bir Geyiğin Ölümü* (2017) ve *Satıcı* (2016) filmlerini birer çağdaş tragedya olarak okumayı denemektedir. Filmler, tragedya geleneği içindeki kuramsal ve tarihsel tartışmalar ile ilişkilendirilerek değerlendirilmekte ve böylece günümüzün tragedyaları olarak adlandırdığımız eserlerin yine günümüzün hangi politik ve toplumsal gerilimlerini, çatışma başlıklarını ve adalet arayışlarını serimlemekte olduğu çıkarılmaya çalışılmaktadır.

Bu amaçla çalışmada öncelikle tragedya türüne ilişkin geliştirilmiş zengin literatürde öne çıkan yaklaşımlar ve bu yaklaşımların politik bağlamla ilişkisi ele alınacaktır. Ardından, her bir film adalet sorusunu hangi bağlamda konu edindiği üzerinden değerlendirilecek ve farklı tragedya yorumlarıyla ilişkilendirilecektir. Çalışma, bu iki filmin, her ne kadar farklı bağlamlarda şekillenmiş olsalar da, izleyiciyi benzer bir adalet sorgulamasına davet ettikleri tespitiyle sonlanacaktır.

Anahtar Kelimeler: Tragedya, Farhadi, Lanthimos, Tiranlık, Çatışma.

• • • • •

Makale geliş tarihi: 01.06.2021 ■ Makale kabul tarihi: 24.08.2021

<http://ilefdergisi.ankara.edu.tr>

ilef dergisi ■ © 2022 ■ 9(1) ■ bahar/spring: 185-208

Araştırma Makalesi DOI: 10.24955/ilef.1000077

Contemporary Tragedies

A Political Glance to the Cinemas of Farhadi ve Lanthimos

Ömür Birler

METU Faculty of Economic & Administrative Sci.

<https://orcid.org/0000-0001-6128-8691>

birler@metu.edu.tr

Duygu Türk

Ankara University Faculty of Political Science

<https://orcid.org/0000-0002-2563-5577>

duyguturk@gmail.com

Abstract

This study is an attempt to analyze the movies, *The Killing of a Sacred Deer* (2017) of Yorgos Lanthimos and *The Salesman* (2016) of Asghar Farhadi, as two examples of contemporary tragedies. The movies are examined in relation to the theoretical and historical debates existing within the literature on tragedies and in doing so the study aims to understand how these two contemporary tragedies explore today's political and social tensions and conflicts as well as quests for justice.

To this end, first the prominent approaches within the well-developed literature on tragedy and their connection with the political context will be examined. Then, each movie will be addressed in terms of their way of contextualizing the question of justice and through that, each story will be associated with different interpretations within the tragedy literature. We will conclude with referring the point that both of these movies, although each has unique stories, invite the spectators to a similar process of judgment.

Key Words: Tragedy, Farhadi, Lanthimos, Tyranny, Conflict

•••••

Received: 01.06.2021 ■ Accepted: 24.08.2021

<http://ilefdergisi.ankara.edu.tr>

ilef dergisi ■ © 2022 ■ 9(1) ■ bahar/spring: 185-208

Research Article DOI: 10.24955/ilef.1000077

Senaryo yazmaya ve öykü üzerine düşünmeye başladığımızda, Euripides'in *Iphigenia Aulis*'te tragedyasıyla olan paralelliği fark ettik ve Batı kültürü içinde böylesine köklenmiş bir şeyle diyaloga geçmenin ilginç olacağını düşündüm. Hayatta devasa dilemlerle karşı karşıya kalan insanlar vardır ve kurban/feda etme kavramı çok sayıda soru doğurur.¹

Yorgos Lanthimos

Bu, modern tragedya. Klasik tragedya iyi ile kötünün savaşıydı. Kötünün yenilmesini ve iyinin zafer kazanmasını isterdik. Fakat modern tragedyada mücadele iyi ile iyi arasındadır. Ve hangi taraf kazanırsa kazansın, kalbimiz kırılır.²

Asgar Farhadi

MÖ 6.-5. yüzyıl aralığında Atina'da icat edilmiş bir tür olan tragedyanın bugünün sineması için model alınmasını veya bir filmde tragedya ile diyalog kurulmasını nasıl anlamalıyız? Kraliyet ailesine mensup kahramanların başına gelen felaketleri ve/veya tanrıların devrede olduğu mitsel öyküleri ritmik
•••

1 <https://cineuropa.org/en/interview/328991/>

2 <https://www.indiewire.com/2011/12/farhadi-talks-oscar-front-runner-a-separation-divorce-drama-questions-irans-future-183625/> Farhadi bu ifadeleri, *Bir Ayrılık* (2011) filmi için kullanıyor.

ve şiirsel bir dille sahneye taşıyan bir türün özgünlüğü düşünülürse, bugünün sinemacılarının tragedyaya verdikleri referans şaşırtıcı bulunabilir. Üstelik alanın önde gelen kimi araştırmacılarının tragedyaları özel bir tarihsel momente, bir geçiş ve kriz dönemine borçlu olduğumuz yönündeki vurguları hesap edilirse, tragedyaları bugünün dünyasında düşünmek soru işaretleri de doğurmaktadır. Ne var ki tragedyaya aynı anda hem tarihsel bağlamla ilişkilendirilerek hem de tarih-üstü kimi öğelerle özdeşleştirilebilecek zengin bir gelenek yaratarak birbirinden son derece farklı yorumlara esin kaynağı olmuştur. Dolayısıyla günümüzün önde gelen iki yönetmenin aralarındaki tüm tarz farklılıklarına karşın tragedyaya geleneğiyle ilişki kurabilmeleri, bu geleneğin zenginliği içinde değerlendirilebilir ve bugünün krizlerine dair nasıl bir perspektif sundukları politik bir bakışla ele alınabilir. İşte bu çalışma, sözü edilen iki yönetmeni, Yorgos Lanthimos ve Asghar Farhadi'yi, *Kutsal Bir Geyiğin Ölümü*³ (2017) ve *Satıcı* (2016) filmleri üzerinden birer çağdaş tragedyaya yazarı olarak okumayı denemektedir. Dolayısıyla ilgili filmler, sinematografik niteliklerinden çok, politik ve toplumsal yapıya dair işaret ettikleri problemler üzerinden değerlendirilecek; tıpkı tragedyalara yöneltilmiş politik bakışta yapıldığı gibi, filmlerin öykülerinin merkezine adalet sorusu yerleştirilecektir.

Bu amaçla çalışmada öncelikle tragedyaya üzerine üretilmiş belli başlı teorik yorumlar ve literatürdeki katkılar tartışılacak, bunu takiben önce *Kutsal Bir Geyiğin Ölümü*, ardından *Satıcı* bahsi geçen yaklaşımlarla ilişkilendirilerek ele alınacaktır. Çalışma bu iki filmin, günümüzün temel çatışma ve açmazlarını hangi bağlamlarda işaret ettiği ve izleyicisini nasıl bir adalet(sizlik) sorgulamasına davet ettiği sorularına yanıt üretmeyi deneyerek sonlanacaktır.

Tragedya: Teorik ve Tarihsel Yaklaşımlar

Tragedya araştırmacıları arasında önemli bir isim Jean-Pierre Vernant, tragedyanın ortaya çıkışını bir geçiş döneminin tarihsel karakteriyle ilişkilendirir. Bu “trajik moment” gelenek ile hukuk, kabile ile devlet arasında özgün bir “mesafenin” varlığına denk düşmektedir; mesafe bu iki tarafın sık sık karşı karşıya gelmelerine, değerler çatışmasının can yakıcılığına el verecek kadar kısadır. Çatışmanın keskinliği aynı zamanda aralarında çoktan bir açının doğduğunu göstermektedir (Vernant ve Vidal-Naquet 2012, 19). Hegel’in çarpıcı teorik yaklaşımı da “çatışma”ya odaklanır, fakat -her ne kadar antik

•••

3 Türkiye’de “Kutsal Geyiğin Ölümü” adıyla gösterilen filmin orijinal adı “The Killing of a Sacred Deer” şeklindedir. Biz de orijinal adlandırmayı izleyerek filmi “Kutsal Bir Geyiğin Ölümü” biçiminde çevirmeyi tercih ettik.

ve modern tragedya ayırımına başvurursa da- “tragedyanın orijinal özünü” özgün bir tarihsel bağlamla sınırlandırdığı söylenemez. Trajik olanın, Hegel’e göre, iki ayrı fakat aynı oranda “tek taraflı” bilincin karşılaşmasıyla açığa çıktığı (Hegel 1975, 1196) ve bu çatışmalı sürecin “uzlaşmaya” doğru yol aldığı düşünülürse, filozofun bizzat tarihin diyalektik hareketinin kendisini trajik olanla ilişkilendirdiği de söylenebilir (Roche 2005, 52-53). Dolayısıyla tarihsel bir bakışın tragedyanın tekrarlanamazlığını her zaman onayladığı söylenebilir. Öte yandan tragedyayı “bireysel bir yeteneğin büyük bir estetik biçim yaratabilmesinin o çok nadir örneklerinden biri” olarak tanımlayan George Steiner’a göre (Steiner 2011, x-2) modern ve seküler dünyada tragedya çoktan ölmüştür; zira “akılın ve adaletin hâkimiyeti dışındaki güçlerin” insana bu dünyadaki varoluşunun suçunu ödettiği metafizik bir ümitsizlik modern dünyada karşılık bulamaz. Tragedya şairlerinin kahramanlarını ayrıcalıklı kraliyet elitlerinden seçerek insanın bu dünyada çektiği ıstırapı da pekiştirdiklerini düşünür Steiner. Ancak Batı değerlerinin yaygınlaşıp demokratikleşmesi bu zemini de ortadan kaldırmıştır. Oysa Nietzsche’nin de tragedyayı estetik bir tür olarak ele aldığını fakat mitlerle birlikte trajik sanatın özünün de yeniden doğacağını umut ettiğini hatırlayalım. Ne var ki bu, Steiner’ın söz ettiği tragedya değildir; açık ki yeniden doğması umut edilen “suçun bedelini ödeten güçler” değil, Dionysosçu coşkunun varoluşun dehşetini aşan ölçsüzlüğüdür. Bu anlamda normalin düzenine isyan kraliyete mensubiyeti değil, en kötüyle yüzleşip yaşamı olumlamanın gücünü gerektirecektir (Nietzsche 2010, 28-32; 141-146).

Tragedyalara ilişkin geliştirilmiş olağanüstü zengin literatürün çeşitliliği içinde, belki de öncelikle Aristoteles’e başvurmak, tragedya çağının yakın tanığı olan filozofa güvenmek gerekir. Aristoteles’in modern okurlardan çok daha fazla sayıda tragedyanın bilgisine sahip olduğu kesindir. Örneğin *Poetika*’da bahsedilen “dört tür tragedya”ya ilişkin örneklerin birçoğu günümüze kalmamıştır. Aslında bilebildiğimiz sadece üç büyük şairin toplam 17 tragedyasıdır. Ne var ki Aristoteles tragedya üzerine bilinen bu ilk incelemede, tragedyayı salt dramatik bir tür olarak ele almış, izleyicinin üzerinde yarattığı etkiye ve “tragedyanın ruhu olan öykünün” biçimine odaklanmıştır. Dolayısıyla *Poetika*’da tragedya, dramatik öğeleri üzerinden çözümlenir. Buna göre tragedya, “büyük/soyul eylemlerin taklidi”dir (*mimesis*); taklidin amacı, izleyici üzerinde “korku ve acıma” duygularını uyandırmak ve bu yolla bir sağaltım, *katharsis* yaşatmaktır. İşte bu etki, öykünün akışındaki iki temel öğe sayesinde yaratılır: *peripeteia*, yani olayların gidişatındaki tersine dönüş ve *anagnorisis*, yani tanıma/keşif (Aristotle 2013, 1450a; Aristoteles 2007,

31). Bu iki öğenin karmaşık birlikteliğine karakterlerin *hamartia*'ları da eklenir; böylece trajik eylem, "kararların doğrudan sonucu olmak" ile "tümüyle kontrol dışı sonuçlar yaratmak" arasında bir ara duruma, 'kusur'a denk düşer (Eden 2005, 46). İşte tüm bu öğelerin yarattığı dolayım sayesinde izleyici, iyi ve mutlu bir durumdan yıkıma doğru sürükleyen "talih dönüşümlerini" yoğun duygulanımlar yaşayarak seyreder. Dolayısıyla *Poetika*'dan hareketle, Aristoteles'in adlandırdığı öğelerin ustaca kullanımının tragedyanın tarih-üstü tekrarına da elvereceğini düşünmek olasıdır (Aristotle 2013, 1450a; Aristoteles 2007, 30-31; 40-42). Fakat öte yandan Aristoteles ne mitlerden, ne Dionysosçu kökenden söz etmiş, ne de tragedyaların *polis*'in anlam dünyasındaki yerine değinmiştir. Oysa Aristophanes'in *Kurbağalar* komedisinde iki büyük tragedya şairini yarıştırırken başvurduğu ölçüt iyi bilinir: Şairlerden beklenen "*polis*'i kurtarmalarıdır" ve aralarından hangisinin bu işi üstlenebileceğine dair seçimi yapmak elbette tanrı Dionysos'a düşecektir (Aristophanes 2011). Vernant'ın belirttiği gibi, belki de felsefenin doğuşunun tragedyanın düşüşüne denk düştüğü akılda tutulmalıdır. Diğer bir ifadeyle Aristoteles tragedya türünün bozulduğu bir dönemin tanığıdır ki *polis*'in de bağımsızlığını kaybedişi aynı döneme denk düşer; yani *polis* kurtarılamamıştır. Aslında tragedya, Atina *polis*'inin parlaklığına ve gücüne koşut biçimde parlamış, Atina'nın düşüşe geçmesine koşut biçimde de sönümlenmiştir. Bu parlak dönem aynı zamanda demokrasinin icat edildiği dönemdir. Yani Steiner'in iddiasıyla ilginç bir tezat oluşturacak biçimde, Atina demokrasisi ve tragedya geleneği aynı çağda doğmuştur. Bu nedenle de tragedya araştırmalarında "demokrasi çağı" vurgusunun geniş yer kaplaması tesadüfî değildir ki bu durum Aristoteles'in izleyici odaklı yaklaşımını yeniden düşünmeye olanak sağlar.

Aslında *demos*, demokrasinden de önce, en önemli bileşeni tragedyaların sahnelenmesi olan Dionysos şenliklerinin başlangıcından itibaren işin içindedir. Halk arasında son derece yaygın olan Dionysos kültü, soylulara karşı halkın desteğini kazanmaya çalışan tiran Peisistratos tarafından Kentel/Büyük Dionysia şenlikleri adıyla MÖ 534'te kurumsallaştırılır (Latacz 2006, 41). MÖ 6. yüzyıl boyu zenginleşen tüccarlar karşısında aristokrasiyi Solon'un çabaları dahi kurtaramamış, muktedir sınıfın değişimi ticaret zengini Peisistratos'un iktidarı ele geçirmesi ve 560 ile 527 arası Atina'yı yönetmesi ile gerçekleşmiştir (Thomson 2004, 100-109). İşte tragedya tam da bu dönemde, tüccar sınıf lehine yaşanan iktidar değişiminde geniş halk kesimlerinin desteğini almayı amaçlayan Peisistratos'un kırsal halk ritüellerinin kente taşınmasına izin vermesi, hatta festivaller düzenlenmesini sağlaması ile doğmuştur (Cartledge 1997, 3). Hiç şüphesiz söz konusu festivaller arasında Atina için hem en

önemli olan hem de *polis*'i yekpare bir vücut olarak bir araya getiren festival tanrı Dionysos için düzenlenmekte olmandır. Her ne kadar günümüze kadar erişebilen yazılı metinler ve arkeolojik bulgular Yunan panteonuna dışarıdan ve en son katılan tanrı olan Dionysos ile tragedya arasındaki bağı erken tarihçesi üzerine yetersiz kalsa da (Pickard-Camridge 1962, 130-131), MÖ 5. yüzyıldan itibaren tragedyanın gelişimi şüpheye yer bırakmayacak şekilde Dionysos kültürünün etkisi altındadır.⁴

Öte yandan, bir siyasal form olarak tiranlık kısa süre sonra alaşağı edilecek ve MÖ 5. yüzyıl tarihin ilk demokrasisine sahne olacaktır. Peisistratos'un oğullarını öldürüp "Atina'ya eşitliği getirenler" yeni kahramanlardır, öyle ki heykelleri kent meydanına dikilir (Raaflaub 2003, 64). Ardından Kleisthenes'in reformlarıyla birlikte geleneksel ve soya dayalı kabile bağlarının yerini yurttaşlık alır. İşte demokrasinin bu yurttaşı, tüm MÖ 5. yüzyıl boyunca artan ölçüde yurttaşlık performansı sergilemek; mecliste ve özellikle halk mahkemelerinde 'jüri' olarak "karar almak" zorunda kalacaktır. Zira demokrasinin bu "performatif kültürü", Atinalıların hem etkili birer konuşmacı hem de siyasal hayatın her anında aktif birer izleyici olmalarını gerektirmektedir. Bu anlamda izleyici olmak, kentin toplumsal yapısında pasif bir konuma tekabül etmemekte, aksine "demokratik yurttaş rolünü oynamaya" denk düşmektedir (Goldhill 1997, 54). Dolayısıyla tragedyanın Atina için işlevi, basit bir eğlence olmanın çok ötesindedir; "tragedyanın bizatihi kendisi Atinalı vatandaşların gündelik bilincinin, hatta rüyalarının aktif bir parçasını" oluşturur (Cartledge 1997, 3). Öyleyse Büyük Dionysia şenliklerine katılımın, Atinalılar için aynı anda hem bir ödev, hem bir ayrıcalık ve hem de demokratik vatandaşlığın koşulu anlamlarına geldiği söylenebilir. Dolayısıyla tam da Platon'un endişesini doğrular bir biçimde, şairlerin halkın öğretmenleri oldukları çıkarımında bulunmak hatalı olmayacaktır: Atina yurttaşının -aslında giderek diğer *polis*'lerden gelen konukların da- anlam dünyasında bu 'yılın etkinliği' işlevi üstlenen tragedya performansları,⁵ kimin haklı-haksız olduğu ve hangi ar-

4 Büyük Dionysia şenlikleri, tragedya yarışmasının yanı sıra, kabileler arası bir yarışma olarak organize edilen *dithyrambos* yarışmalarına da ev sahipliği yapmaktaydı (Thomson 2004, 244-245). Tüm kabileleri yarışmacı bir ruh etrafında toplayan bu şenlikler Atina'nın tek vücut olarak bir araya gelmesini sağlamaktaydı. Öte yandan "dityrambos" da "Dionysos'un şerefine söylenen ilahiler" olarak Dionysos kültürünün bir parçasıdır ve yazında Dionysos'un bir diğer adı olarak da geçmektedir.

5 Goldhill'e göre amfi tiyatrodan 14.000 ila 17.000 arası izleyicinin toplanması son derece olağan bir durumdur: "Defalarca söylendiği üzere bütün kent hatta bütün Yunan tiyatroydu" (Goldhill 1997, 57-58).

gümanlara başvurduğu üzerinden yurttaşların topluca katıldığı bir yargıda bulunma egzersizi gibidir.

Ne var ki bu eğitim faaliyetinin, örneğin Griffin'in eleştirisindeki gibi bir "endoktrinizasyon" olarak işlediğini düşünmek, tragedya geleneğinin antik dönemde sahip olduğu çeşitliliği küçümsemek anlamına gelecektir (Griffin 1998, 41). Her şeyden önce üç ayrı şairin Atina'nın zaferler kadar savaş ve krizlerle de dolu olan 5. yüzyılının farklı dönemlerinde eser ürettiğini hatırlamak gerekir: Aiskhylos'un güçlü Atina'sının 'uzlaşma' övgüsüyle, Euripides'in tanık olduğu entrikalara ilgisi ve ezber bozan sorgulamaları arasında fark olduğu açıktır (Latacz 2006, 263, 330). Benzer biçimde, siyasal eşitlik ilkesi karşısında kimi zaman gerçek, kimi zaman metaforik bir tehdit olarak canlı kalan tiranlık (Raaflaub 2003, 62-63), Atina diğer *polis*'ler üzerinde emperyal bir güç olmaya evirildiğinde, bir bütün olarak Atina'nın kendisine de bir eleştiri olarak yakıştırılacaktır (Kallet 2003, 118).

Öte yandan izleyicinin/yurttaşın deneyimlediği yargıda bulunma egzersizini, salt politik bağlamın doğrudan temsilleriyle de sınırlı düşünmemek gerekir -örneğin, Antik Yunan anlam dünyasında tiranın sadece gayrimeşru bir politik hükümlüğe değil, aynı zamanda karakterdeki aşırılıkların tüm ruhu ele geçirerek kişiyi tutkularının kölesi haline getirmesine de denk düştüğünü hesap etmek gerekir. Gerçekte konu edilen karakterin eyleminde cisimleşen etik-politik bir sınır ihlalinin bulunduğu söylenebilir ve bu da, tragedyaların bu denli farklı yorumlara konu edilen derinliğini biraz daha anlaşılır kılar. Estetik, etik ve politik olanın birbirinden özerkleşmediği bir çağın üretimi olan tragedyalarda konu hem geçmiş hem bugün, ölçek hem tek bir kişi hem tüm bir *polis*'tir. İzleyici tersine dönüşlerle yüklü karmaşık bir öykünün karşısında neyin doğru ve yanlış, kimin haklı ve haksız olduğu üzerine bir adalet(sizlik) sorgulamasına davet edilir.

Öyleyse tüm bunlardan hareketle, tragedya geleneğine politik bir bakışla yaklaşabilmek için, özgün bir tragedyanın hangi çatışma unsurlarına odaklandığını saptamak ve izleyicisini davet ettiği "adil olanın ne/hangi tutum olduğu" sorgulamasına odaklanmak gerektiğini çıkarsayabiliriz. Diğer bir ifadeyle tragedyalar ile politikanın kesiştiği zeminin, adalet sorusu olduğunu rahatlıkla söyleyebiliriz. Dolayısıyla bugün tragedyalar ile diyalog kurma çabasını yansıtan iki sinema eserini, Yorgos Lanthimos'un *Kutsal Bir Geyiğin Ölümü* ve Asghar Farhadi'nin *Satıcı* filmlerini değerlendirirken şu soruyu akıldan tutmamız gerektiği sonucuna varabiliriz: Acaba günümüz 'şairleri' bugünün temel çatışmalarını, kriz ve açmazlarını nerelerde görüyor, izleyiciyi han-

gi adalet(sizlik) sorgulamasına davet ediyorlar? Öte yandan, bugün tragedya üzerine düşünmenin yalnızca klasik tragedyaları, bu eserlerin tarihsel-politik bağlamlarını değil, aynı zamanda bu derin konuyu tartışmaya açan teorik yaklaşımları da göz önünde bulundurmaya kaçınılmaz kıldığını söyleyebiliriz. Ne var ki burada, Eagleton'ın da tespit ettiği üzere, teorik soyutlamanın tek bir tragedyayı model alma eğiliminin (Eagleton 2012, 26) sınırlayıcı etkisini de hesaba katmak zorunda kalırız; zira ne tek bir tragedya modelinden ne de hâkim bir tragedya teorisinden söz etmek olasıdır.⁶ Nitekim bu çalışmanın birer çağdaş tragedya olarak okumayı denediği iki filmin de literatürdeki bu çeşitliliğin farklı kaynaklarından beslendiklerini tespit etmek mümkündür.

Her ikisi de tiyatro kökenli olan bu iki yönetmenden Lanthimos *Kutsal Bir Geyiğin Ölümü*'nde, doğa-üstü bir gücün laneti, bu laneti haber veren kehanet, adaletin intikamla varsayılan yakın bağı gibi klasik tragedya öğelerine açıkça başvurur. Uç durumlarda hikâyelendirilip keskinleştirilen anlatı, gizemli bir hastalık odağında örülür. Lanthimos'un filmi, bizi bir adalet sorgulamasına olduğu kadar, rasyonel olanın sınırını düşünmeye de davet eder ki bu, tragedya geleneğinin Dionysosçu köklerine dair bir araştırmaya da zemin sunar. Farhadi ise sıradan insanların gündelik yaşamlarındaki çatışmaya odaklanır; adil/doğru/iyi olana dair kolayca taraf tutulamayacak çetrefillikteki öyküler karşısında izleyicisini kimin haklı kimin haksız olduğuna dair bitimsiz bir sorgulamaya davet eder. Bu yönüyle, yani izleyicinin yargıda bulunma yetisine seslenme maharetiyle klasik tragedya geleneğinin izleğini takip ettiği ve öykülerin karmaşık yapısının inşasında Aristoteles'in adlandırdığı öğelere ustaca başvurduğu tespit edilebilir. Öte yandan Farhadi, bizzat kendisinin de ifade ettiği üzere "iyi ile iyi arasındaki çatışma"nın hikâye anlatıcısıdır ki bu yönüyle de Hegel'ci anlamda tragedyanın özünü tekrar ettiğini söylemek mümkündür.

Kutsal Bir Geyiğin Ölümü: Dionysos'un Dönüşü

Yorgos Lanthimos'un 2017 yılı yapımı *Kutsal Bir Geyiğin Ölümü* filmi, yönetmenin kendisinin de açıkça ifade ettiği üzere, Euripides'in *Iphigenia Aulis'te* eserinden bir hayli esinlenmiş ve olay örgüsüne bu klasik tragedya örneğinden bol miktarda öğeyi dâhil etmiştir. Mite göre Iphigenia, Kral Agamemnon'un kızıdır. Truva savaşına gitmek üzere yelken açan Agamemnon ve ordusu,

6 Örneğin Aristoteles'in sık başvurduğu örnek *Kral Oedipus*'tur; Hegel'e göre "en güzel tragedya" *Antigone*'dir; Nietzsche'nin Dionysos'u tek bir tragedyada *Bakhhalar*'da karşımıza çıkar; Benjamin'in yorumlarının açık adresi *Oresteia* üçlemesidir.

Agamemnon'un Artemis'in kutsal geyiğini öldürmesi yüzünden tanrıçanın gazabına uğramış, rüzgârsızlıktan Aulis'te demirli kalmışlardır. Kehanete göre Agamemnon'un durumu düzeltmesinin tek yolu, yaptığı hatanın karşılığında kızını kurban etmektir. Hatasının bedelini ödemezse ordusu dağılacaktır. Kral başta kararsız kalsa da bu cinayeti işlemekten başka bir çaresinin olmadığını düşünür ve Iphigenia'yı kurban etmek için bir dizi yalana başvurur. Kızını Artemis'e kurban etmeye hazır olduğu anda ise tanrıça, Iphigenia'ya acır ve onun yerine bir geyik yerleştirir. Böylece Iphigenia Artemis'in rahibelerinden biri olarak hayatını sürdürecektir.⁷

Lanthimos'un filminde ise kralın yerini izleyiciye son derece tanıdık gelecek bir üst-orta sınıf aile reisi alır: Steven Murphy (Colin Farrell) başarılı bir cerrahdır. Kendisi gibi bir doktor olan eşi Anna (Nicole Kidman), kızı Kim (Raffey Cassidy) ve oğlu Bob (Sunny Suljic) ile varlıklı bir mahallede, güzel bir evde yaşamaktadırlar. Resmedilen bu sınıfsal konum film boyunca hikâyenin arka planını oluşturmaya devam edecek ve Steven'in adım adım açığa çıkacak olan tüm günahlarının hem sebebi hem de kolaylaştırıcısı olacaktır. Murphy ailesiyle ilk tanışmamız bir akşam yemeği sofrasında olur. Her bir üyesi birbirinden sağlıklı ve güzel olan bu beyaz ailenin hayatlarında her şeyin yolunda gittiği aşikârdır. Evin tek sorunu genç Bob'un saçlarını kestirmemekte olan ısrardır- ki Anna'ya göre "her birinin hayran kalınası saçları" vardır. Fakat bu hayranlık uyandıran dört kişilik ailenin kaderi, aralarına tıpkı Dionysos gibi dışarıdan gelen ve film boyunca üzerimizde yarattığı hissiyat ile belirsizliğini hep koruyacak olan Martin'in katılması ile kökten değişecektir. Martin (Barry Keoghan), yalnızca dışarıdan gelen bir yabancı olmasıyla değil; gizemli bir hastalığın kehanetini dillendirmesi ve gidişatı yönlendiren tanrı-vari gücüyle de tıpkı Dionysos gibi, düzenin rasyonelliğini alt üst eden doğa-üstü bir güç olarak anlatıya dâhil olur. Öyleyse Dionysos'un karakterini daha yakından incelememiz gerekir.

Dionysos'un en belirgin özelliği belirsizliğidir; tüm Yunan tanrıları arasında "en ayrıksı" ve en "çok-yüzlü" olandır. Bir taraftan şarap ve esriğin, maske ve kılık değiştirmenin, deliliğin (*maenadism*) ve vahşi doğanın tanrısıdır (Faraone 1993, 1-2). Fakat öte yandan ne tanrıların katına, ne insanların yaşadığı şehirlere, ne de hayvanların yaşadığı dağlara aittir. Bir tarafıyla uygarlıktan uzak, diğer tarafıyla ise medeniyetin bir parçasıdır. Bu belirsizlik Dionysos'un ne tanrı ne de insan olarak resmedilmesinde kendini daha

7 Belirtelim ki bu, Euripides'in mite katkısıdır. Mitin orijinalinde Iphigenia gerçekten de kurban edilir -bkz. Euripides 2017.

da açıktan gösterir: Dionysos sınırların muğlaklaştığı, aynı anda ölümlü ve ölümsüz, yurttaş ve barbar, erkek ve kadın, yaşlı ve genç olabilir. Bir başka deyişle amorfudur, karşıtların bir bedende toplanmasıdır. Vernant ve Vidal-Naquet'in de (2000, 523) altını çizdiği üzere, "Dionysos'un konumu statüsü gibi belirsizdir: Tam anlamıyla bir Tanrı olmayı istese de, Tanrı'dan çok yarısı-Tanrı gibidir. Olympos'ta dahi Dionysos 'öteki' figürünü temsil eder. (...) Daha çok ilahi ile insani, insani ile hayvani, dünya ile öte dünya arasındaki sınırları bulanıklaştırır". Fakat tam da bu sınırları bulanıklaştıran niteliğiyle Dionysos, "şeyleri tersine çevirme" gücüyle de özdeşleştirilmiş; kimi yorumcular tragedyaadaki dionisyak motifi, "güçlü" nün yaşamını alt üst eden "talih dönüşü" olarak işaret etmişlerdir (Müller'den aktaran Schleiser 1993, 91).

Easterling'in de belirttiği üzere, Nietzsche'nin *Tragedyanın Doğuşu* (1872) kitabını yayınlamasından itibaren Dionysos, Antik Yunan tragedyasına ilişkin yorumlarda hem baskın figür hem de bir soru işareti haline gelmiştir: Gerçekten de "tragedyanın formunu özel olarak Dionisyak kılan şey nedir?" (Easterling 1997, 36-37). Aslında maske ve kılık değiştirmenin tanrısının tiyatronun da kurucu figürü olarak görülmesinde şaşırtıcı bir şey yoktur; üstelik "şeyleri tersine çevirme" gücünün de açıklayıcı olduğu açıktır. Bununla birlikte Nietzsche'nin yorumunda Dionysos'un anlam dairesi bununla sınırlı kalmaz ve yaşamla kurulan ilişkinin bir formuna dönüşür. Nietzsche'ye göre tragedya, iki Yunan tanrısının temsil ettiği iki farklı ilkenin bir bileşkesi olarak düşünülmelidir; Apolloncu ölçülülük ile Dionysosçu aşırılık veya Apolloncu biçim ile Dionysosçu biçimselleştirilemezlik. Bu rol dağılımında Dionysos, bilgeliğiyle varoluşun sırrını çözen insanın bu sınır tanımazlık suçunun, yani tanrılara karşı suç işlemenin sorumluluğunu da neşeyle üstlenme gibi etkin bir tutumu anlatır (Nietzsche 2010, 57-62). Ne var ki Nietzsche'ye göre Euripides'le birlikte bu Dionysosçu ilke "kuramcılığa" yenilmiş ve estetik de "bilinç" karşısında talileşmiştir. Fakat öte yandan Nietzsche'nin yorumunda soyutlanarak bir ilkeye veya bir bilme biçimine dönüşmüş olan Dionysos (Heinrichs 1993, 23), aynı zamanda *polis*'in tarihsel gelişiminde vazgeçilmez bir kültür ve bu anlamda politik bir işlevle de karakterizedir. Tragedyanın *polis*'in anlam dünyasındaki rakipsiz konumu düşünüldüğünde Dionysos kültürünün, demokrasi açısından giderek öneminin artmış olması (Easterling 1997, 45) açıklanmaya muhtaçtır. En önemli özelliği tanımlanamayışı olan, Atinalıların başta şarap olmak üzere vahşi doğanın tanrısı olarak taptığı, sahip olduğu kudretli cinsel gücü onurlandırmak üzere adına düzenlenen geçit törenlerinde devasa fallik nesnelere taşındığı, maskelerin ve kılık değiştirmenin bu ele avuca sığmayan, yıkıcı ve çılgın ilahı ile demokrasi arasında

nasıl bir ilişki kurulabilir? Ya da bu soruyu bir başka şekilde soracak olursak: Dionysos'un siyasal karakteri nasıl düşünülebilir?

Seaford'a göre (Seaford 2006, 27-28) Dionysos'un siyasal karakteri üç başlık altında özetlenebilir. Bunlardan ilki, Dionysos'un tüm *polis*'i ortak bir kimlik altında toplayabilmesine sebep olan komünal kimliğidir. Gerçekten de Dionysos'un kendisinin başrolde olduğu tek tragedya olan *Bakkalar*'da, Dionysos tüm *polis*'i kendi kültürüne dâhil etmekle ve "yüceltilirken kimseyi ayırt etmeyecek" olmakla anılır (Euripides 2001, 39). Dionysos ne genç ne yaşlı, ne kadın ne erkek kimseyi kendi korosunun dışında bırakmayacaktır. Aynı metin Dionysos'u "barışçı" olarak da tanımlar "Babayiğitler savaşta ölmesin diye barış tanrıçası Eirene'ye âşiktir o" (Euripides 2001, 45) ki Seaford'a göre bu barışçıl bir araya geliş şarap tanrısının insanları özgürleştiren esriklığı yaratması ve bu yolla aralarındaki bariyerleri ortadan kaldırmasıyla ilintilidir (Seaford 2006, 29). Fakat tüm bu özelliklerinin ötesinde Dionysos ve Atina demokrasisi arasındaki en temel ilişki, onun her türlü bireyselliği dışlayarak talep ettiği müşterek adanmışlığın altında yatan eşitlikçilik ilkesinde yatmaktadır. Her türlü sınırı, tanımı ve özdeşleşmeyi muğlâklaştıran karakteriyle Dionysos, Antik Yunan'da tiranın ortaya çıkmasına izin verebilecek tüm ayrımları birer birer yıkıma tabi tutmaktadır. Dionisyak tragedyaların ortak temasını oluşturan aile ile toplum, bireysel arzular ve *polis*'in müşterek faydası arasındaki gerilimler, bu bağlamda aslında tiranlık rejiminden kolektif ve eşitlikçi bir demokrasiye geçişin siyasal dönüşümünü ifade etmektedirler. *Bakkalar*'da tiran Pentheus'un, Dionysos'a tapınan annesi tarafından öldürülmesinin hikâyesi sadece bu tragedyaya has değildir. Dionysos'un yer almadığı tragedyalarda da iktidar düşkünü, bireysel çıkarını *polis*'in üzerinde gören ve iktidar hırsı en belirgin özelliği olan tüm tiranlık eğilimli kahramanlar ya da aileler benzer bir kaderle yüzleşmekten kaçamayacaklardır. Dolayısıyla Seaford'a göre tragedyayı Dionisyak kılan unsur burada, yani tiranca eğilimlerin yıkımla sonuçlanması motifinde aranmalıdır ki bu aynı zamanda tragedyanın demokrasiyle olan bağının da açıklayıcısıdır (Seaford 2006, 97). Öyleyse denilebilir ki tragedya, sadece kendine has anlatı ve performans biçimi değil, başlı başına bir siyasal öğreti ve *polis*'i bir araya getirdiği ölçüde de bir siyasal birliktelik formudur. Bu çerçevede Dionysos da *polis*'in eşitlikçi düzlemini ihlal eden tiranca eğilimlerin intikamını alan yıkıcı bir güce denk düşer ki bu intikamın tanımlayıcı unsuru -diğer tanrılar gibi kurbanını doğrudan öldürmek yerine- onlara kendi öz-yıkımlarını yaşatmaktır (Heinrichs 1993, 19). Nitekim *Kutsal Bir Geyiğin Ölümü*'nde olan da budur.

Lanthimos'un neredeyse mekanik, robot-vari bir oyunculuğu tercih ettiği filmde hemen tüm karakterlerin ruhsuzluğu dikkat çekicidir. Mimik ve jestlerden yoksun diyaloglar, izleyicide oyuncuların birer maskeyle sahneye çıktıkları izlenimini yaratır. Bu garip ve yabancılaştırıcı etki, tragedyaların genel sahneleme tekniğiyle birlikte düşünüldüğünde çarpıcı bir benzerlik sergiler. Bununla birlikte, bir kalp ameliyatının görüntüleri ile başlayan ve ardından Steven'ın cerrah kıyafetlerini ve kanlı eldivenlerini çıkarışını izlediğimiz uzun açılış sahnesinin verdiği mesaj şöyle okunabilir: Yaşadığımız çağ, modern bilimin bilinmezlikleri ortadan kaldırdığı, mucize ya da kehanetlerin değil doğa kanunlarının hayatımızın yeni ritüellerini oluşturduğu ve bu yüzden de kutsal olanın artık rasyonel olanla özdeşleştiği bir çağdır. Eğer rasyonel olanın insan aklı ve onun sorgulama becerisi ile ilişkisini göz önüne alırsak, kutsal olanın insanın yaşamı ve hatta bedeni ile ilişkisinin ne denli güçlü olduğu bir kez daha ortaya çıkacaktır. Bu açıdan bakıldığında genelde bilimin, özelde ise tıp biliminin günümüzde sorgulanamaz bir iktidarının olduğu aşikârdır. İşte Steven'a filmin başından itibaren belirli bir statü ve dokunulmazlık kazandıran etmen tam da bu durumdur. Seçkin bir mesleğin başarılı bir temsilcisi olarak gösterilen Steven'ın, farklı bir sınıfa ait olduğu her halinden belli olan Martin'le ne gibi bir ilişkisi olduğunu ilk başta anlamakta zorlanırız. Steven'ın Martin'le düzenli olarak görüştüğünü, onunla neredeyse babacan bir ilişki kurduğunu ve hatta oldukça kıymetli bir saati hediye ettiğini izleriz. Steven ve Martin arasındaki hiyerarşik ilişkinin kaynağı sadece yaş ya da sınıfsal konumlarında değil, aynı zamanda Steven'ın temsilcisi olduğu mesleğin toplumsal öneminde de yatmaktadır. Fakat Lanthimos çok geçmeden bize Steven'ın sahip olduğu konumu ve onun ritüellerini nasıl istismar ettiğini gösterecektir. Hipokrat'ın insan yaşamını kutsal addeden ve tüm bilgisini bu yönde kullanmaya söz verdiği yemini, Steven için bambaşka anlamlar taşımaktadır.⁸ Bunun ilk örneğini Steven ve Anna'nın yatak odasında izleriz. Anna'nın yatmadan önceki hazırlıklarıyla açılan sahnede sıra dışı hiçbir özellik yoktur. Ancak Steven'ın Anna'dan daha fazla ışık açmasını istemesi ile yatak odası bir anda bir ameliyathaneye dönüşecek ve Anna'nın anestezi etkisindeymiş gibi baygın numarası yaparak yatağa uzanması ile Steven'ın cinsel fantezisi tamamlanmış olacaktır. Filmin ilerleyen sahnelerinde Anna aynı fanteziyi Steven'ın nihai seçimini etkilemek için bir kez daha kullanacaktır.

•••

8 Hipokrat yemininin özgün metninin son satırı bu noktada izleyiciye adeta bir uyarı niteliğindedir: "Bu yemine sadık kalırsam hayatımı ve mesleki uygulamalarımı insanların tümünden ve her zaman saygı görerek mutlulukla sürdüreyim, ama ona ihanet eder ya da çiğnersem tam tersini yaşayayım."

Ancak Steven'in en büyük istismarı bir cerrah olarak hastalarını en zayıf gördüğü baygın hallerini bir cinsel fanteziye dönüştürmesi değildir. Steven'in eski bir alkolik olduğunu ve üç yıldır içki içmediğini filmin ilerleyen sahnelerinde öğreniriz. Bu bilgi o ana kadar hala kökenini anlayamadığımız Martin'le olan ilişkisini anlamamıza da yardımcı olacaktır. Steven alkollü bir şekilde girdiği bir ameliyatta Martin'in babasının ölümüne sebep olmuştur. İzleyiciler olarak anlarız ki, bu büyük suç hiçbir şekilde açığa çıkmamış, Steven herhangi bir ceza almamış, ancak vicdanını rahatlatmak için Martin'le hem ailesi hem de iş arkadaşlarının bilgisi dışında görüşmeye başlamıştır. Martin'in varlığı, ironik bir şekilde Steven'in sahip olduğu erkin hem devamlılığını sağlamakta hem de bu iktidarın üzerinde yükseldiği adaletsizliğe işaret etmektedir.

Tüm bu nitelikleriyle Steven, tragedyalarda öz-yıkıma uğratılan "trajik tiran" figürünün ideal bir örneği gibidir. Seaford trajik tiranın üç temel özelliğini sıralar: Kutsal olana karşı saygısızlık, dosta (*philo*) olan güvensizlik ve açgözlülük (Seaford 2003, 96-97). Buna göre kutsal olana karşı saygısızlık, dini ritüellerin iktidarı ele geçirmek için istismar edilmesine; dosta olan güvensizlik, haksız bir biçimde siyasal iktidar ele geçirildikten sonra, önce müttefik ardından iktidar ortağı haline gelen bir aile ferdinin öldürülmesi ya da sürgün edilmesine; açgözlülük ise zenginlik ve paraya olan düşkünlüğe denk düşer. Seaford'a göre tiran figürü sahip olduğu erk sayesinde ne *polis*'in yasaları ne de onun demokrasisine hesap vermek durumundadır. Bu bağlamda Antik Yunan'da bulunmayan bireysel bir otonomiye sahiptir (Seaford 2003, 102). Bu haliyle tiran figürünün ortaya çıkışında *polis*'in zenginliğinin ve demokrasisinin katkısı olduğu bile iddia edilebilir. Ne de olsa tiran ancak var olan koşulları istismar ederek erkini pekiştirebilir. Öte yandan siyasal erkin bir elde toplanması demokratik ilkelere tamamen tezat bir durum oluşturmaktadır. Öyleyse her tiranın hikâyesinde trajik bir dönüş olmalı ve demokrasinin yeniden tesisi sağlanmalıdır.

Denilebilir ki, Lanthimos da hikâyesinde bu örüntüye sadık kalmaktadır. Steven bir Antik Yunan tiranı değildir elbette. Aksine belki daha tehlikeli biçimde gündelik yaşamda, artık sıradanlaşmış bir karakter olarak hemen her gün karşımıza çıkabilecek bir tiran figürüdür. Ona erk sağlayan, toplumun her kesiminin istisnasız üstünlüğüne ve kutsallığına inandığı tıp bilimini kişisel zafiyetleri ve kazanımları için kötüye kullanmıştır. Bu durumda tragedyanın eşitliği yeniden kuran ve bunu yapabildiği ölçüde adaleti de bir kez daha tesis eden kurgusal yapısına ihtiyaç vardır. İşte tam bu noktada Lanthimos, trajik tiranın ikinci en temel özelliğini bizlere hatırlatacaktır: Tiranın dostluğa, aileye olan güvensizliği.

Hikâyedeki bu kritik kırılmanın izini Martin'in Steven'ı evine çağırdığı akşama kadar sürebiliriz. Steven'ı annesiyle tanıştıran Martin, doktorun yemek sonrasında film seyretmek için kalması konusunda ısrarcı olur.⁹ Filmin yarısında yorgun olduğu bahanesiyle odasına çekilen Martin'in asıl isteğinin annesi ve doktoru baş başa bırakmak olduğu açıktır. Son derece ironik bir şekilde Martin'in annesinin Steven'ın babasının ölümüne yol açan ellerinin güzelliği ve beyazlığına olan övgüsü ile başlayan ısrarcı baştan çıkarma girişimlerini, Steven mutlak bir dille reddeder ve hızla evi terk eder. Bir başka deyişle, Martin Steven'a babasının yerine geçme fırsatını vermiştir fakat doktor bunu mutlak olarak reddetmiştir.

Bu olayı izleyen ve filmin akışında radikal bir dönüşüme yol açan gelişme, Bob'un bir sabah felç olmuşçasına yürüyememesiyle başlar. Hayatta hiçbir sırrı olmayacak kadar saf olarak resmedilen Bob, hiç kuşkusuz filmin başından beri izleyicinin sempati duyabileceği yegâne karakterdir. Görünüşte böylesine ciddi bir sağlık sorununa sebebiyet verecek bir hastalığı yokken bir anda ortaya çıkan bu rahatsızlığı başta Steven olmak üzere kimse açıklayamaz. Öyleyse Bob'a ne olmuştur? Yanıtı Steven'ı işlediği suçlarla yüzleştiren Martin verecektir: "Şeylerin dengelenmesi için Steven'ın Martin'in ailesinden birini öldürdüğü gibi şimdi de kendi ailesinden birini öldürmesi gerekmektedir." Martin'in bildirdiği kehanet açıktır: Ailenin üç ferdi de önce yürüme yetilerini, ardından yemek yeme güdülerini kaybedecek ve son aşamada kan ağlayacak ve öleceklerdir.

İzleyen sahnelerde Steven bir tiranın neredeyse tüm özelliklerini bizlere teker teker gösterir. Martin'in ona sunduğu gerçeklik, her ne kadar bilgisini kötüye kullansa da modern tıp biliminin kabul edemeyeceği bir açıklamadır. Bu yüzden Steven izleyicileri şaşırtmayacak bir ısrarla durumu inkâr eder. İnkârına eşlik edecek bir diğer davranış ise gerçeği ailesinden, özellikle Anna'dan saklamak için başvurduğu yalanlardır. Anna, Martin ile nasıl ve ne zamandır tanıştıklarını sorduğunda verdiği yanıtlar gerçeğin çok uzağında-
dır.¹⁰ Steven'ın sergileyeceği son tiranik özellik ise kibirdir. Aslında en başın-
•••

9 Martin'in babasının en sevdiği film olarak seyrettikleri eser, 1993 yapımı olan *Bugün Aslında Düdü* (*Groundhog Day* yönetmen Harold Ramis) isimli yapımdır. Aslında bir komedi olan filmin, her sabah aynı güne uyanan ve kibri yüzünden bir türlü bu gerçekle yüzleşemeyen meşhur bir hava durumu sunucusunun hikâyesini konu aldığını düşünürsek, Steven'ı bekleyen kehanete dair Lanthimos'un bize eğlenceli bir ipucu verdiğini söyleyebiliriz.

10 Steven'ın karşılaştığı bu yeni gerçeklikten mümkün olduğunca uzak durmak istediği o denli açıktır ki, her iki çocuğu da evin üst katında yürüyemez halde iken Anna'dan ona patates püresi yapmasını isteyecektir.

dan beri tüm yalanlarının ve inkârının altında yatan bu kibir, kaçınılmaz sona yaklaştıkça Steven'ın öfkesinin giderek artmasına yol açacak ve zor kullanarak evinin bodrumunda hapsediği Martin'i (bir doktor olarak) öldürmekle tehdit edecektir. Giderek artan bu fiziksel şiddet karşısında Martin'in yanıtı benzerdir: Steven'ın kolunu koparırcasına ısırın Martin, karşısında acıdan kıvranan doktora bakar ve aynı şekilde kendi kolunu da ısırır. Her ikisine de iyi hissettirecek tek hamle budur. Tıpkı daha önce Anna'ya söylediği gibi Martin, "kısasa kısas" ilkesine dayanan kehanetinin adil olup olmadığını bilmemektedir: "Ama düşünebildiği adalete en yakın olan şey budur."

Adaletin sağlanabilmesi için Murphy ailesinden birinin Steven tarafından öldürülmesi gerekliliği bu noktadan sonra kimsenin sorgulamadığı trajik bir hakikat olarak kendini kuracaktır. Bu ana kadar kendinden, bilgisinden ve toplumsal konumundan emin olan Steven bu yeni gerçeklikle baş etmekte ve kimin öleceğinin kararını vermekte açıkça zorlanmaktadır. Öyle ki, iki çocuğu arasında hangisinin daha başarılı ya da topluma uyumlu olduğunu öğrenmek için okul müdürleriyle görüşmeye gider. Mutlak kibrin yerini alan bu kararsızlıkta Steven neredeyse işleyeceği cinayetin kararını okul müdürüne aldırarak istemektedir. Üstelik Anna, Kim ve Bob arasında da bir rekabet başlamıştır. Küçük Bob sürünerek gittiği mutfakta bulduğu makasla "hayran kalınası saçlarını" tıpkı babasının istediği gibi keser: "Daha önce kesmediği için pişmandır." Anna bir kez daha anestezi etkisindeki baygın hasta fantezisine başvurup Steven'ı etkilemeye çalışır. Ancak bu yol işe yaramayınca, geleneksel olarak fedakârlığın atfedildiği annelik rolünden beklenmeyecek bir şekilde mantıklı olanın çocuklardan birini öldürmek olduğunu söyler. Ne de olsa "ikisi de tekrar çocuk sahibi olabilirler." Kim ise aralarında en sinsi olan yolu seçecektir. Önce Martin'e onu iyileştirmesi karşılığında kendisini serbest bırakacağı vaadinde bulunacak, fakat Martin tüm ısrarlarına karşı sessizliğini koruyunca ancak evden kaçarak kendisini bekleyen olası ölümden uzaklaşabileceğini hesaplayacaktır. Gecenin ıssız bir saatinde sokaklarda sürünerek ilerlemeye çalışırken onu bulan anne ve babasından af dileyen Kim, babasının "günahlarının bedelini ödeyen kişi" olmak için Steven'a yalvarır: "Beni burada gözlerinin önünde öldür ki, kaderin cilvesinin beni son anda kurtarmadığına emin ol."¹¹ Steven için ailesinin hiçbir ferдинin artık güvenilirliği kalmamıştır. Doktorun kişisel arzuları uğruna lekelediği yaşamın kutsallığı ilkesi-

•••

11 Bu ifadeler, Euripides'in *Iphigenia Aulis*'in sonunda Iphigenia'ya söylediği sözlerin neredeyse aynısıdır -Kim'in okulda bu tragedya üzerine bir deneme kaleme aldığını okul müdüründen öğreniriz.

nin, görünüşte masum ancak Steven'in sahip olduğu erkten faydalandıkları ölçüde onun suçlarına iştirak etmiş olan Murphy ailesinin diğer fertleri için de bir geçerliliği yoktur. Öyleyse Martin'in dionisyak karakterinin ortaya attığı kehanetin gerçekleşmesinden başka bir seçenek kalmamıştır: Eşitliğin yeniden sağlanması için Steven'in ailesinden birini kurban etmesi kaçınılmazdır. Hikâyenin trajik çözümlüğünü izlediğimiz sahne aynı zamanda doktorun tiranlığının da yıkıldığı andır. Steven ailesini bir araya toplayarak gözlerini kapatır ve elindeki tüfekle içlerinden birini vurana kadar rastgele ateş eder. İşlediği suçları sonuna kadar inkâr ederek gerçek bir trajik tiran örneği sergileyen Steven, adaleti yerine getirirken bile sorumluluğu üzerine almamış ve ailesinin fertlerinden kimin öleceğine şansın karar vermesini tercih etmiştir. Elbette bu karar mutlak olarak bir şanssızlıktır, çünkü Steven'in silahı üç kurbandan en masumu hedef almıştır. Murphy ailesi ancak hiçbir sırrı olmayacak kadar masum olan Bob'un ölümüyle Dionysos'un kehanetinden kurtulmuştur.

Filmin son sahnesinde Seaford'un deyişiyle *polis*'in birliğinin yeniden sağlandığını seyrederek. Tiranlığı yıkılmış olan Steven, ailesinin kalanı ile Martin ile buluştukları sıradan restoranda oturmakta ve sıradan yemekler yemektirler. Artık Murphy'lerin toplumun geri kalanından pek de bir farkı yoktur. Martin'in restorana girmesi, sanki sağlanan eşitliğin teyidi gibidir. Lanthimos'un bir röportajında belirttiği gibi tüm hikâye "gündelik hayatlarımızda artık bulamadığımız dengenin yeniden kurulması üzerine inşa edilmiştir" (Lanthimos, 2017). Çağdaş bir tragedya örneği olarak *Kutsal Bir Geyiğin Ölümü* sadece hemen her köşede karşılaşılabileceğimiz sıradan bir tiranın ibret verici öykünü bize aktarmaz. Tragedyanın özüne sadık kaldığı ölçüde izleyicileri için de siyasal bir öğretiyi içinde barındırır: Murphy ailesinin özelliklerinin bizlere bu denli aşına gelmesi bir yanıyla günümüz demokrasinin ve onun eşitlik ilkesinin ne denli kırılğan olduğunun işaretidir. Steven Murphy'nin sebep olduğu adaletsizlikte bizlerin de payı yok mudur? Kendi sıradan tiranlıklarımızın yıkılması ve ilk bakışta biçimsel bir eşitlik sağlayan modern demokratik rejimlerden kolektif olanın iyiliğini savunan siyasal bir topluma geçiş için bizlerin de Dionysos'u mu beklemesi gerekmektedir? Kuşkusuz Lanthimos'un eseri böylesine temel bir soruya yanıt sunmaz. Ama onu hakiki bir tragedya örneği kılan şey tam da bizi bu soru ile baş başa bırakmasıdır.

Satıcı: Baş Döndüren bir Sarmal

Satıcı filminin iki açılış sahnesi olduğunu düşünmek mümkündür. Önce, izleyicisini bir tiyatro sahnesiyle / dekoruyla karşılaştırır ki film boyunca bu sah-

ne, paralel bir anlatı olarak işleyecektir;¹² sahnenin başrol oyuncularını filmin de ana karakterleridir ve sahnelenecek olan oyun Arthur Miller'ın modern tragedya olarak bilinen *Satıcının Ölümü* oyunudur. Hemen ardından film bir kez daha, bu kez oyuncuların gerçek hayatlarında olacaklara dair hem bir metafor hem bir kehanet işlevi gören derin yarık sahnesiyle açılır: Koca bir binanın telaşla boşaltılmasına sebep olan bir yıkım tehdidi, Emad (Shahab Hosseini) ve Rana (Taraneh Alidoosti) çiftinin hayatlarında silinmeyecek derin bir iz bırakacaktır. Böylece Farhadi öyküsünün arka planına sıradan insanların müdahil değil tabii oldukları bir kentsel dönüşüm dinamiğini yerleştirir. Emad'a "bu kente ne yapıyorlar böyle?" dedirten kent'in yıkım ve yeniden inşası süreci, insan hayatlarında derin sarsıntılar -yalnızca yıkım tehlikesi değil aynı zamanda ayak uyduramadıkları bir ekonomi de- yaratarak işlemektedir. Tıpkı büyük ve yapısal bir devrimin küçük hayatları kendi kaderlerine terk ettiği Miller'ın oyununda olduğu gibi, *Satıcının Ölümü* de betondan bir kentte, yüksek ve boğucu apartmanların ufak evleri yuttuğu nefes aldırmayan bir atmosfer tasviriyle açılır. 25 yıl boyunca borcu ödenen küçük ev, dev gökdelen inşaatları karşısında ufalan, hayat hakkı tanınmayan küçük insanların harcanmış yaşamlarının analojisi gibidir (Miller, 2002: 7-13, 62). Miller'ın satıcısı Willy Loman da büyük tacirler karşısında giderek hiçleşen, yıllardır çalıştığı şirketten "içi yenmiş bir meyvenin işe yaramaz kabuğu gibi" kovulup işsiz kalan ve hem özsaygısını hem varlık koşulunu kaybeden bir küçük satıcıdır. Loman ailesinin "özgür ve borçsuz" kalması ancak trajik bir ölümün sonucunda mümkün olacaktır (Miller 2002, 69-70, 119). Böylece Farhadi'nin hemen tüm filmlerinde sahneyi kuran temel dinamiklerden biri olan sınıfsal karşıtlık, üstelik bu kez paralel anlatıyla desteklenen evrensel bir dinamik olarak, *Satıcı'* da da karşımızdadır;¹³ büyük buhran sonrası Amerikan toplumunun sahnedeki tragedyasına, günümüz İran toplumunun öyküsü eşlik eder.

Öte yandan Farhadi'nin tüm filmografisine genellenerek söylenebilecek biçimde, *Satıcı'* da da oldukça karmaşık bir yapıya sahip olan öykü, bu durumu karşıtlıkların da çoğulluğuna borçludur. Tıpkı filmin iki açılış sahnesinin

12 Böylece, Farhadi izleyicisini *Bir Ayrılık'ta* "yargıç" konumuna yerleştirmesinin ardından (Shirazi vd 2015, 91; Serrano 2020), bu kez "tiyatro seyircisi" konumuna oturtur -her iki rolün de Antik tragedya geleneğiyle olan ilgisi de, Farhadi'nin kararı izleyiciye bırakma konusundaki kararlı tutumu da açıktır.

13 Bununla birlikte, Farhadi'nin önceki filmlerinde sınıfsal konumlar, alt ve orta sınıf arasındaki çatışmalı karşılaşmalar biçiminde öykünün tam odağındadır (bkz. Rugo 2016; Bedir 2019; Serrano 2020); *Satıcı'* da ise sınıfsal konumları yatay biçimde kesen toplumsal ahlak ve cinsiyet rolleri, bu karşılaşmaları hem belirler hem karmaşıklarır.

olması gibi, 'satıcı' sı da birden çoktur: Miller'ın satıcısı Willy Loman, sahnede satıcıyı canlandıran Emad ve Emad'ın adaleti sağlamak üzere peşine düşeceği saldırgan/kurban yaşlı satıcı (Farhad Sajjadi Hosseini). Dahası öykü bu karmaşık yapısını, tıpkı Aristoteles'in "karmaşık eylem" tanımında olduğu gibi "tersine dönüş" [*peripeteia*] ve "keşif/tanıma" [*anagnorisis*] öğeleriyle örülmüş olmasına borçludur. Aristoteles'in *hamartia*'sı, yani karakterin ne adil ne de doğrudan yoz olan kusuru da devrededir. *Satıcı*'daki talih dönüşümü tüm bu öğeleri içerir: Emad ve Rana, nihayet bulunan yeni evi "sonunda talihimiz döndü" diyerek karşılayacak, oysa hemen ardından kapıyı açık bırakma kusununun eşlik ettiği bir saldırı yaşanacak ve her şey baş döndürücü biçimde tersine dönmeye başlayacaktır. Öyle ki karakterler de başlangıçtaki görünümünün aksine rollere bürünürler: Evin sahibi olan dost "yalancı ve sapkın"a; evin bir önceki kiracısı olan iyi ve yalnız kadın "kötü kadın"a; komşular adeta kışkırtıcı bir koroya dönüşür. Kuşkusuz asıl baş döndürücü dönüşüm, Emad'ın bir detektif gibi iz sürerek ulaştığı saldırganı tanınmasıyla birlikte yaşanacaktır. Aslında tıpkı Oedipus'un haberci tarafından tanınması gibi açığa çıkar satıcının kimliği; Emad onu ayağındaki yara izinden tanır -Aristoteles'in "tanıma türleri" olarak sıraladığı "belirtiler"i fark etme ve "akıl yürütme" bir aradadır (Aristoteles 2007, 52-53; 1454b25). Ardından, herkes o ana dek üstlendiği rolden bir bir sıyrılır: İzleyicinin gözünde yaşlı ve yardıma muhtaç satıcı önce saldırgan ve ardından yine yardıma muhtaç bir hastaya; sağduyulu Emad ise önce bir sorgulayıcıya, sonra adaleti kendi elleriyle sağlama hürsuna yenik düşmüş bir intikamcıya dönüşür. Saldırının gerçek mağduru Rana ise saldırganını hayatta tutmaya çalışacaktır -yerde baygın yatan, bu kez saldırganın kendisidir. Ne var ki yaşlı ve kalp hastası saldırganı duyulacak muhtemel acıma, kendini kurtarmak için iki kez yalana başvuracak kurnazlıkta olduğu açığa çıktığında bulanır; ardından olaya dâhil olan ailesinin gözünde yaşlı saldırgan, yeniden hayatını ailesine adanmış fedakâr bir babaya dönüşecektir. Öte yandan, ailenin gözünde Emad'ın payına da şükran sunulan hayat kurtarıcı rolü düşecektir, oysa Emad ölüme sebebiyet verecek son darbeyi henüz indirmemiştir. Satıcının tanınmasıyla başlayıp bu karmaşık ve baş döndürücü çözümlenmeyle sonlanana dek hiç düşmeyen gerilimin ardından Farhadi, çoktan *katharsis* yaşattığı izleyicilerini yeniden oyuna, Emad'ın bir kez daha satıcı rolünü üstleneceği tiyatro sahnesine döndürür. Daha doğrusu, sahne arkasına, oyuncuların makyajları yapılırken aynada kendileriyle yüzleştikleri ana -fakat hayatta başa gelenden daha fazla duygulanım uyandıracak ne olabilir ki artık sahnede? Gerçekten de koca dünyanın kendisi çoktan bir sahneye dönüşmüştür ve oyuncularının uğradıkları yıkımı yüzlerinden okumak mümkündür.

Farhadi'nin ustaca başvurduğu tüm bu tersine dönüşleri, basit yanlış anlamalar, iletişim kazaları veya tesadüfi karşılaşmalar olarak mı görmeliyiz? Kuşkusuz Farhadi tüm bu öğelere de öyküyü karmaşıklaştıracak biçimde başvurur; ne var ki aktörlerin hem yaşamlarını kuran hem de tercihlerinde yansımaları bulan yapısal dinamiklerin çok daha belirleyici olduğu da tespit edilebilir. Bu da bizi Aristoteles'in tragedyaya çözümlemesinin biçimselliğinden, Hegel'in tragedyanın özüne, yani bir anlamda içeriğine yerleştirdiği "çatışma" unsuruna taşır. Nitekim Hegelci bir bakış açısından, trajik kusur olarak *hamartia* da tesadüfi değil, karakterin tanımlayıcı niteliğinin bir uzantısıdır. Dolayısıyla bu kusur, karakteri kötü kılmaktan çok kendi karşıtı karşısında uzlaşmaz kılacaktır. Gerçekten de Farhadi'nin açıkça söylediği üzere, *Satıcı* dâhil bu öykülerin hiçbirinde mutlak kötü yoktur; iyiler iyilerle karşı karşıya gelir. Tıpkı Hegel'in tanımındaki gibi, " tarafların her biri kendi içinde haklıdır", ne var ki karşı karşıya gelişlerinde, her birinin diğerini reddederek kendini var edebileceği bir karşıtlık söz konusudur. Tarafları, taşıdıkları haklılık payına rağmen yanlışa ve suça bulaştıran da budur; trajik karakter kendi kısmi/tikel hakikatini mutlaklaştırdığı anda bir diğerinin haklılık payını da ihlal edecektir. Yani Hegel'e göre trajik eylem, karakterin kendi karşıtındaki haklılığı teslim etme esnekliğini göstermemesinden türer; trajik yıkım, kişinin "tek-tarafı ve katı" iradesinin bir sonucudur (Hegel 1975, 1196-1199). Hegel'e göre bu haklılık payı, tragedyanın izleyicide yarattığı etkiye Aristoteles'in atfettiği rolü de açıklar: Korku da acıma da, hakiki anlamlarını, bu etik boyutta kazanırlar -sıradan bir felaketin izleyicide yaratacağı naif sempatinin aksine trajik duygulanım, "hem meşru hem kusurlu" olan eylemlerin yarattığı etkidir (Hegel 1975, 1198). Öyleyse karakterleri uzlaşmaz bir karşıtlığın tarafları kılan, farklı değer kümelerinin içine yerleşmiş olmalarıdır. Nitekim Hegel antik tragedyaya karakterlerinin katılıklarında ve tereddütten uzak kararlılıklarında etik güçlerin, ahlaki değerlerin veya kavramların cisimleştiğini düşünür. Trajik karakter "adeta bir heykel gibi" karakterini baskılayan değerlerin temsilcisidir; bu anlamda da "her ne ise odur". "Yüceliğini" olduğu gibi tek-tarafı olma zayıflığını da buna borçludur (Hegel 1975, 1194; Roche 2005, 52-54). Oysa modern tragedyanın belirleyici niteliği özneliktir; eğilim karakterlerin bireysel amaçlara odaklanmaları ve ahlaki değerlerden çok kişisel tutkuları cisimleştirmeleri yönündedir. Karakterlerin kararsızlığı dikkati çeker (Hegel 1975, 1226-1228). Bu açıdan bakılırsa, Farhadi'nin *Satıcı*'sı Hegel'in antik ve modern tragedyaya arasında gözettiği ayrımın her iki kanadından da öğeleri bir arada barındırır. Fakat öte yandan, *Satıcı*'daki öykü, Emad karakterinde izlenebilir olan bir dönüşümü -tıpkı öğrencilerinin sınıfta okudukla-

rı öyküye ilişkin sorularına Emad'ın verdiği yanıtta olduğu gibi bir insanın "aşama aşama" dönüşümünü¹⁴ de konu edinir. Dahası Emad karakterinde izlediğimiz dönüşüm onu, içinde yaşadığı toplumun değer yargılarına ters düşüren değil, aksine bu yargılarla uyumlulaştıran yöndedir; dolayısıyla *Satıcı*'daki trajik yıkım, Hegel'in klasik tragedya da gördüğü gibi karşıt değer yargılarının uzlaşmaz doğasından ziyade, aynı değer seti içerisinde eylemeye karar vermiş olan kahramanın intikam arzusundan doğar.

İşte hem Emad'ın dönüşümünü hem de *Satıcı*'daki öyküyü devindiren güç, toplumun cinsiyet rolleri etrafında örülmüş ahlaki kodlarıdır. Öykü toplumsal ahlakı, kadın bedeni ve bu bedenin ihlaline denk düşen bir saldırı odağında cisimleştirir ve İslami normlara göre şekillenmiş bu toplumsal ahlakın içinde "aşağıla(n)ma, küçük düş(ürül)me, utanç duyma" motifini tüm karakterleri ortak kesen bir motif olarak tekrarlar. Kuşkusuz bu da yine çok perspektifli bir anlatı doğurur. Odakta bu kez toplumsal ahlakın kadın için çizdiği sınırın ihlalinin çeşitli biçimleri vardır: Komşularına göre fahişelik yapan, film boyunca izleyicinin hiç görmediği eski kiracı kadın / sahnede fahişe rolünü canlandıran kadın / ve Rana -yani 'bir anlığına' eski kiracı kadın olduğu zannedilerek saldırıya uğrayan kadın. Bu birbirine paralel katmanların odağında kuşkusuz, yaşadığı travmaya başkalarının gözünün de eklendiği Rana yer alır.¹⁵ Rana'nın uğradığı saldırıyı adli makamlara taşımaktan ve bu yolla saldırının yarattığı travmayı yeniden yaşamaktan geri duruşunda, yine bir tersine dönüşün izini yakalamak mümkündür: Saldırıya uğramış olma

•••

14 İlgili öykü, "İnek" çağdaş İran edebiyatının önemli ismi Gholam-Hossein Sa'edi'ye aittir ve bir insanın ineğe dönüşmesini konu edinir. Öykünün sinemaya uyarlandığı 1969 yapımı filmin (yönetmen: Dariush Mehrjui), İran yeni dalgasının başlangıcı olarak kabul edildiğini ekleyelim -*Satıcı*'da Emad'ın öğrencileriyle birlikte sınıfta izlediği film de budur. Tıpkı Lanthimos gibi Farhadi de izleyicisine Emad'ın film boyunca tanık olacağımız dönüşümüne dair bir ipucu yerleştirmiş gibidir.

15 Bununla birlikte, komşularının gözünde basitçe 'ahlaksız ve istenmeyen' olan eski kiracı kadının, kendisini tanıyanlar tarafından 'zor günler geçiren iyi bir insan' olarak anıldığını ekleyelim. Bir başka deyişle eski kiracı kadının ahlaksızlığı tek perspektif değil, aksine komşuların diğer tüm ihtimalleri dışarıda bırakan hâkim perspektifinin adlandırmasıdır. Öte yandan bu perspektifin genel toplumsal gücünü, oyuncu kadının rol arkadaşına duyduğu öfkeyi dile getirmesinden anlarız: "Sırf bir fahişeyi canlandırıyorum diye bana saygısızlık yapabileceğini zannediyor!". Kuşkusuz mesele daha basit olabilir -nitekim erkek oyuncu kendisini, İran İslam Cumhuriyetinin uyguladığı sansür gereğince kadın oyuncunun çıplak görünmesi gereken sahneyi pardösüyle canlandırmasına güldüğünü söyleyerek savunur. Belki de aynı sansür gereğince dolaylı bir anlatım izliyoruzdur, fakat her durumda kadının sezgisinin toplumun değer yargılarına dair gerçekçi bir bilgiye dayandığını düşünebiliriz.

mağduriyetinin, saldırganı kapıyı açmış olma suçuna dönüşme ihtimali. Tıpkı kendisini izlemeye gelmiş seyircinin bakışından rahatsızlık duyup oyunu yarıda kesmesinde veya komşularla karşılaşmaktan imtina etmesinde olduğu gibi, Rana başkalarının bakışındaki muhtemel aşağılayıcılıktan çekinir. Bu çekincenin gerçekçiliği yardımsever komşunun dilinde özet ifadesini de bulur: “[Polise gitmemekte haklısınız.] Onu içeriye alışınızı haklılaştırmak zorunda kalacaksınız; bir dava görülecek ve her tür hikâyeye anlatılacak. Hiç uğruna/ Rezil olduğunuzla kalacaksınız.” Destekleyici görünen fakat gizli bir aşağılama barındıran bu tavır, aslında komşuların sürece adeta bir tragedya korusu olarak dâhil oldukları her an kendisini yineleyecektir. Nitekim Emad’ın dönüşümünde de esas rolü aynı koronun oynadığını söylemek mümkündür. Gerçekten de hem öğrencileriyle kurduğu ilişki hem de taksi sahnesi hatırlanırsa, Emad’ın pratik bilgeliğinin nasıl olup da önce bir anlayışsızlığa sonra da ölümcül bir intikam arzusuyla körleşmeye dönüştüğü sorusu, komşuların sesi hesaba katılmadan yanıtlanamaz.

Kuşkusuz Emad’ın fazlasıyla hızlı bir normalleşme beklentisine girdiğini, saldırının Rana’nın üzerindeki travmatik etkisini yeterince tartıp kavrayamadığını söylemek gerekir. Bu anlamda Emad’ın kendisine saygı duyulan bir öğretmen, bir entelektüel ve sanatçı olarak rolü ve anlayışlı-kavrayışlı kişiliği, belki de ilk kez bu denli yakından bir sınamayla karşı karşıyadır. Bununla birlikte, başlangıçta Rana’nın tercihine uyması anlamında makul bir tutumun¹⁶ ve olayın üstesinden gelebileceklerine dair bir beklentinin daha belirgin olduğu da açıktır. Ne var ki Emad, komşuların adeta toplumun gözünden kaçışın olmadığını ispatlar nitelikteki yönlendirici müdahalelerine koştur biçimde,¹⁷ saldırganın bıraktığı izlerle her karşılaşmada dönüşür. Nihayetinde olayın -belki de unutmaya en çok yaklaştıkları anda- unutulmasına izin vermeyen de olayı tüm ayrıntılarıyla bilmeye yönelik bir soruşturmaya girişen de Emad’ın

16 Bradshaw’a göre (2017) polise gitmemek “irrasyonel bir utanç”a denk düşer; oysa Abedinifard’ın (2019, 116) diğer Farhadi filmlerine dönük incelemesinde dikkati çektiği üzere, bu utançın İran toplumunun “namus, hayâ, iffet” kavrayışının doğal bir uzantısı olduğu görülebilir. Nabavi (2019) İslami anlayışta “gayret” kavramının, kişinin “dini, geleneği, ailesinin kadın üyelerini, mülkünü ve ülkesini koruma”sı anlamında “meşru kıskançlık” olarak çevrilebileceğini vurguluyor.

17 Komşuların adeta bir hesaplaşma çağırın müdahaleleri henüz olay gecesinde başlar -“Onu yakalaysaydım, canlı canlı derisini yüzerdim.”- ve her karşılaşmada imalı biçimler olarak devam eder -“[Polise gidecek kadar ciddi bir şey değildi demenizden] karınızı bulanın siz olmadığınız çok belli.” veya “O pisliği görmek isterdim.”

kendisi olacaktır. Emad adeta “böyle insanlar herkes tarafından aşağılanmayı hak ediyorlar” diyen komşusunun gözünü üstlenecek ve bu anlamda adaleti sağlamak üzere harekete geçecektir.

Ne var ki bu andan itibaren Emad soruşturmacı rolüyle yetinmez, aslında tüm rolleri aynı anda üstlenir: Hem şüpheli bir detektif hem sorgulamayı yapan bir savcı; hem cezayı bildiren bir yargıç ve nihayetinde de bizzat infazcı. Böylece aynı anda bir hadsizliğe sivrülürken, içinde yaşadığı toplumun ahlaki normuyla da aşama aşama uyumlanır. Bir adalet sağlayıcı olarak Emad, üçüncü taraf olarak hukuku devreye sokmayarak, aslında maruz kaldığı silaha sarılmıştır; saldırganı yakalama çabasına eşlik eden itki onu ailesi gözünde “rezil etmek”, değersizleştirir “hiçleştirmek”tir. Saldırının karısı ve kendisi üzerinde bıraktığı “aşağılanmışlığın” bedelini ödetmek, aynı aşağılanmayı yaşatmak ister. Nitekim yaşlı satıcı/saldırgan da durumu tam olarak böyle anlamlandırarak yalvarır: “Beni ailemin önünde aşağılama”. Rana’nın tespit ettiği üzere Emad’ın bir intikam arzudur. Emad’ın yanıtı, “ne yaptığımı biliyorum” olur, oysa Aristotelesçi *hamartia* yine devreye girecektir: Kişi, eyleminin failidir, ne var ki eylemlerinin sonuçları üzerinde tam bir hâkimiyete sahip de değildir. Aşağılamaya dönük şiddetli arzu, ölümcül bir sonuç doğurur ve Farhadi başrol oyuncularını ‘yıkıcı’ bir sonla, izleyicilerini de bitmeyecek bir sorgulamayla baş başa bırakır.

Öte yandan bu *hamartia*’nın tragedyaya kahramanlarına tesadüfen iliştilmediğini hatırlamak gerekir. Vernant ve Vidal-Naquet (2012, 292-293) klasik tragedyadaki tiran imgesini çözümlerken aynı anda “tüm rolleri üstlenme” sınırsızlığına da dikkati çekerler: Oedipus’un bilgeliği, aynı zamanda bir hadsizliğin yarattığı körlüktür de. Zira Oedipus, “kral, baba, koca, ata, oğul unvan ve işlevlerinin” tümünü birden aynı anda üstlenmiş olmakla, aslında “kural tanımaz bir hadsizliği” temsil eder. Trajik kurguda bu aşırılık, “tirana özgü *hybris*”, yani kibir olarak anlamlandırılır ki trajik yıkımın asıl sebebi de budur. Oedipus yani her şey olmakla mutlak güce sahip görünen karakter, “gerçeği bilme tutkusu” ile soruşturmaya giriştiğinde kendi körlüğüyle, yani aslında kim olduğunu dahi bilmediği gerçeğiyle yüzleşecektir. Dahası, roller bir kez daha çoğullanacak ve “soruşturmayı yürüten, katilin kendisi olduğunu da bulacaktır” (Vernant ve Vidal-Naquet 2012, 110-111; 124-128).

Bu çarpıcı cümleyi Emad için de kurmak mümkündür: Soruşturmayı yürüten Emad, kendi davasının (kendi davası mıdır?) hem yargııcı hem infazcısı olma aşırılığının bedelini, ölüme sebebiyet vermiş olmanın ağır yükünü üstlenerek öder. Böylece filmin başlarında öğrencisini -kadının perspektifini hesap

etmesi konusunda uyarıp- “sonuçta kimse ölmedi” diyerek rahatlatan Emad -tam da mesafeli durduğu “maskülanite tuzağına” (Abedinifard 2019, 123) düşerek- filmin sonunda, gerçek bir ölümün ağırlığıyla bakar aynaya.

Sonuç

Kuşkusuz incelemeyi denediğimiz iki film de bu çalışmada değinilenin çok ötesinde sinematografik bir zenginliğe ve farklı okumalara açık bir karmaşıklıkla sahiptir. Bununla birlikte her iki filmi de politik bakış açısıyla birer çağdaş tragedya olarak okumak, filmlerdeki anlatıyı ilk bakışta görünür olanın ötesindeki anlam katmanlarıyla çoğaltma işlevi de üstlenir. Tragedyanın zengin geleneğinin sunduğu izlekler sayesinde bu sanat eserlerini, hem biçimsel özellikleriyle hem de üretildikleri çağın değerleriyle ilişki içinde düşünmek de mümkün olur. Böylesi bir politik bakış, birbirinden oldukça farklı tarzları yansıtan bu iki filmin kimi motiflerde ortaklaştığının tespitine de olanak sağlar. Politikanın adaletin ne olduğu sorusuyla içkin bağı akıldaki tutulacak olursa, *Kutsal Bir Geyiğin Ölümü* ve *Satıcı filmleri* bir arada düşünüldüklerinde, günümüzün adaletsizliklerine, kriz ve açmazlarına olduğu kadar adalet arayışlarına ilişkin de politik birer perspektif sunan nitelikte iki sanat eseri olduğu ileri sürülebilir.

Nitekim her iki filmde de derin bir eşitsizlik, adaletsizliğin faili olan maktadır özneyi koruyan ve hatta taltif eden bir toplumsal yapı söz konusudur; bu, Rana'nın uğradığı saldırının ardından oluşan atmosferde de, başarılı bir hekimin hesap sorulamaz konumunda da kolaylıkla görülebilir. Kuşkusuz her iki filmde de olay örgüsü, karakterlerin doğrudan niyet etmedikleri ve fakat sorumsuz/saldırgan tavırlarını mümkün de kılan bir trajik aralıkta akar. Ne var ki saldırıyanın yalnız bir kadının bedenine el uzatma veya göz kamaştırıcı başarısından 'sarhoş olmuş' bir hekimin kuralı ihlal etme cüretini mümkün kılan şey, söz konusu toplumsal yapıdır. Elbette bu hadsizliğin imlediği 'tiran-vari' konum, filmlerin akışı içinde trajik tersine dönmelere de uğramakta, intikamın döngüsel karakteri devreye girmektedir. Dolayısıyla açık ki ne Emad'ın ne de Martin'in adaleti sağladıkları iddia edilebilir. Her iki filmde de adalet duygusunu teskin edecek bir sonun yerine trajik yıkım işaret edilir; intikamın kaçınılmazlığı ile adaletin sağlanamayışı arasında bir paralellik söz konusudur. Öte yandan sorumluluğu alınmamış bir suçun ve adaleti görmezden gelmenin sonu, aynı yıkımı paylaşmaktır. Her iki filmin de ortaklaştığı bir başka tema ise intikamcı bir adalet arayışı izleğinde 'yüzleşmenin' kaçınılmazlığıdır; ihlalcı -saldırgan veya hekim- her iki öyküde de birer öz-yıkım deneyimler. İşte bu yoğun olay örgüsü sayesinde biz izleyiciler,

adaleti yok sayan tiran-vari sorumsuzluğun bedelini ödetmek isteyen tarafa hak vermek ile intikamın adaletle ilişkisini koparan yıkımlara tanık olmak arasında daimi bir sorgulamayla baş başa kalırız. Bu ortak motifi tespit etmek, öykülerin barındırdığı trajik açmazların -karakterlerin tesadüfi kusurlarından kaynaklanmaktan çok- yapısallaşmış bir toplumsal adaletsizliğin uzantısı olduğu çıkarımını da beraberinde getirir. Belki de bu filmlerin üzerimizde yarattığı bu sorgulatici etki bize şunu söyler: Tragedyanın sinemadaki güncelliği, çağımızın ruhunun da -tıpkı tragedyaların doğduğu çağda olduğu gibi- bir adalet kriziyle yaralandığının ispatı, bir geçiş döneminde yaşadığımızın bir anlamda delilidir.

Kaynakça

- Abedinifard, Mostafa. 2019. "Asghar Farhadi's Nuanced Feminism: Gender and Marriage in Farhadi's Films from *Dancing in the Dust* to *A Separation*." *Asian Cinema* 30 (1): 109-127.
- Aristophanes. 2011. *Kurbağalar*. Çeviren Ayşe Selen. İstanbul: Mitos Boyut.
- Aristoteles. 2002. *Poetika*. Çeviren Samih Rifat. İstanbul: Can Yayınları.
- Aristotle. 2013. *Poetics*. Editör Anthony Kenny. Oxford: Oxford University Press.
- Bedir, Umur. 2019. Pierre Bourdieu'nün 'Dilsel Habitus' Kuramı Çerçevesinde Asghar Farhadi'nin 'Bir Ayrılık' Filminin İncelenmesi. *İletişim Kuram ve Araştırma Dergisi* 48: 136-152.
- Bradshaw, Peter. 2017. "Asghar Farhadi's Potent, Disquieting Oscar-Winner." *The Guardian*, 17 Mart 2017.
<https://www.theguardian.com/film/2017/mar/17/the-salesman-review-asghar-farhadi-oscar-winner-iran>.
- Cartledge, Paul. 1997. "Deep Plays: Theatre as Process in Greek Civic Life." *The Cambridge Companion to Greek Tragedy* içinde, editör P. E. Easterling, 3-35. Cambridge: Cambridge University Press.
- Eagleton, Terry. 2012. *Tatlı Şiddet: Trajik Kavramı*. Çeviren Kutlu Tunca. İstanbul: Ayrıntı.
- Easterling, P. E. 1997. "A Show for Dionysus." *The Cambridge Companion to Greek Tragedy* içinde, editör P. E. Easterling, 36-54. Cambridge: Cambridge University Press.
- Eden, Kathy. 2005. "Aristotle's Poetics: A Defence of Tragic Fiction." *A Companion to Tragedy* içinde, editör Rebecca Bushnell, 41-50. Oxford: Blackwell Publishing.
- Euripides. 2001. *Bakkalar*. Çeviren Güngör Dilmen. İstanbul: Mitos Boyut Tiyatro Yayınları.
- Euripides. 2017. *İphigenia Aulis'te*. Çeviren Ari Çokono. İstanbul: İş Bankası Yayınları.
- Faraone, Christopher A. 1993. "Introduction". *Masks of Dionysus* içinde, editörler Thomas H. Carpenter ve Christopher A. Faraone, 1-12. London: Cornell University Press.
- Goldhill, Simon. 1997. "The Audience of Athenian Tragedy." *The Cambridge Companion to Greek Tragedy* içinde, editör P. E. Easterling, 54-68. Cambridge: Cambridge University Press.
- Griffin, Jasper. 1998. "The Social Function of Attic Tragedy". *The Classical Quarterly* 48 (1): 39-61.
- Hegel, G.W.F. 1975. *Aesthetics: Lectures on Fine Art -Vol II*. Oxford: Clarendon Press.
- Heinrichs, Albert. 1993. "He Has a God in Him: Human and Divine in the Modern Perception of Dionysus". *Masks of Dionysus* içinde, editörler Thomas H. Carpenter ve Christopher A. Faraone, 13-43. London: Cornell University Press.
- Kallet, Lisa. 2003. "Demos Tyrannos: Wealth, Power and Economic Patronage". *Sovereignty and Its Discontents In Ancient Greece* içinde, editör Kathryn A. Morgan, 117-153. Austin: University of Texas Press.

- Lanthimos, Yorgos. 2017. "Yorgos Lanthimos on His New Film *The Killing of a Sacred Deer*." 7 Eylül 2017.
<https://www.theatlantic.com/entertainment/archive/2017/09/yorgos-lanthimos-killing-of-a-sacred-deer-interview/538902/>
- Latacz, Joachim. 2016. Antik Yunan Tragedyaları. Çeviren Yılmaz Onay. İstanbul: Mitos Boyut.
- Markantonatos, Andreas ve Bernhard Zimmermann. 2012. "Preface." *Crisis On Stage: Tragedy and Comedy in Late Fifth-Century Athens* içinde, editör Andreas Markantonatos ve Bernhard Zimmermann, V-XI. Göttingen: De Gruyter.
- Miller, Arthur. 2002. Satıcının Ölümü. Çeviren Ayтуğ İz'at ve Emre İz'at. İstanbul: Mitos Boyut.
- Nabavi, Seyyedeh Motahharez. 2019. *Iranian Journal of Social Sciences and Humanities Journal* 7 (1). <http://UCTjournals.com>.
- Nietzsche, Friedrich. 2010. Tragedyanın Doğuşu. Çeviren: Mustafa Tüzel. İstanbul: İş Bankası Yayınları.
- Pickard-Camridge, Arthur. 1962. *Dithyramb Tragedy and Comedy*. Oxford: Oxford University Press.
- Raaflaub, Kurt A. 2003. "Stick and Glue: The Function of Tyranny in Fifth-Century Athenian Democracy". *Sovereignty and Its Discontents In Ancient Greece* içinde, editör Kathryn A. Morgan, 59-93. Austin: University of Texas Press.
- Roche, Mark W. 2005. "The Greatness and Limits of Hegel's Theory of Tragedy". *A Companion to Tragedy* içinde, editör Rebecca Bushnell, 51-67. Oxford: Blackwell Publishing.
- Rugo, Daniele. 2016. "Acknowledging Hybrid Traditions: Iran, Hollywood and Transnational Cinema". *Third Text* 30 (3-4): 173-187.
- Schlesier, Renate. 1993. "Mixtures of Masks: Maenads as Tragic Models". *Masks of Dionysus* içinde, editörler Thomas H. Carpenter ve Christopher A. Faraone, 89-114. London: Cornell University Press.
- Scodel, Ruth. 2005. "Sophoclean Tragedy." *A Companion To Greek Tragedy* içinde, editör Justina Gregory, 233-250. Oxford: Blackwell Publishing.
- Seaford, Richard. 2003. "Tragic Tyranny." *Popular Tyranny: Sovereignty and its Discontents in Ancient Greece* içinde, editör Kathryn A. Morgan, 95-116. Austin: University of Texas Press
- Seaford, Richard. 2006. *Dionysos*. New York: Routledge.
- Serrano, Aarón Rodríguez. 2020. "Structures in Crisis: A Narrative Approach to Asghar Farhadi's Films". *Iranian Studies* 53 (5-6): 911-924.
<https://www.tandfonline.com/doi/abs/10.1080/00210862.2020.1730160>
- Shirazi, Mehra; Duncan, Patti ve Freehling-Burton, Kryn. 2015. "Gender, Nation and Belonging: Representing Mothers and the Maternal in Asghar Farhadi's *A Separation*". *Atlantis* 37 (1): 84-93.

Steiner, George. 2011. Tragedyanın Ölümlü. Çeviren Burç İdem Dinçel. İstanbul: İş Bankası Yayınları.

Thomson, George. 2004. Tragedyanın Kökeni. Çeviren Mehmet H. Doğan. İstanbul: Payel Yayınevi.

Vernant, Jean Pierre ve Vidal-Naquet, Pierre. 2012. Eski Yunan'da Mit ve Tragedya. Çevirenler Reşat Fuat Çam ve Sevgi Tamgüç. İstanbul: Kabalcı Yayınevi.

Yeni Bir İmge Biçimi Olarak Nöro-İmgenin Olanaklılığı *Inception* Filminin Şizoanalitik Okunması

Meral Özçınar

Uşak Üniversitesi İletişim Fakültesi

<https://orcid.org/0000-0002-0606-6305>

meral.ozcinar@gmail.com

Öz

Deleuze, nörobilim ve nörobilim ile ilgili çalışmaları felsefe ve özellikle görsel sanatlar için model ve araç olarak gören çalışmalar yapmıştır. *Chaiers Du Cinema* dergisinde yayınlanan söyleşi de "Beyin ekrandır" sözüyle nörobilim ile ekran kültürü arasındaki ilişkiyi işaret eder. *Zaman-İmge* kitabında ise bu önermeyi nörobilimle; ekran, film ve kamera arasındaki ilişkiyi ortaya koyarak sürdürür. Bu çalışma, Deleuze'un söz konusu önermesinden beslenen ve bunu daha ileriye taşıyan günümüz dijital ekran kültürüyle birlikte, geliştiği düşünülen nöro-imgenin, hareket-imgenin ve zaman-imgenin ötesinde üçüncü bir imge tipi olarak önerilmesini tartışmaktadır. Christopher Nolan'ın *Inception* filminin şizoanalitik okumasını yaparak nöro-imgenin zamansal boyutlarını ortaya koymakta ve bunun Deleuze'un zaman felsefesi içindeki yerine dair yorum üretmektedir. Nöro-imgeyi tartışmamıza olanak sağlayan sosyopolitik değişimleri inceleyen çalışma, günümüzde nörosinema kavramsallaştırmasının nedenlerini araştırmakta ve bu perspektifin sinema teorisine katkısına odaklanmaktadır. Nöro-İmge sınıflandırması günümüz sinemasını anlamada bize nasıl bir perspektif sunar?

Anahtar Kelimeler: Nörosinema, Hareket-imge, Zaman-imge, Nöro-imge, Nolan Sineması.

■ ■ ■ ■ ■

Makale Geliş Tarihi: 27.03.2021 ■ Kabul Tarihi: 07.07.2021

<http://ilefdergisi.ankara.edu.tr>

ilef dergisi ■ © 2022 ■ 9(1) ■ bahar/spring: 203-228

Araştırma Makalesi DOI: 10.24955/ilef.1039865

The Possibility of Neuro- imaging As a New Image Form

A Schizoanalytic Reading of Inception Movie

Meral Özçınar

Uşak Üniversitesi Faculty Of Communication

<https://orcid.org/0000-0002-0606-6305>

meral.ozcinar@gmail.com

Abstract

Deleuze has done studies that see neuroscience and neuroscience studies as models and tools for philosophy and especially the visual arts. In an interview published in the journal *Chaiers Du Cinema*, he points to the relationship between neuroscience and screen culture with the phrase "The brain is the screen". In the *Time-Image* book, this proposition with neuroscience; continues by revealing the relationship between screen, film and camera. This study discusses to be suggested the neuro-image, which is thought to have developed with today's digital screen culture, fed by Deleuze's aforementioned proposition and carrying it forward, as a third image type beyond movement-image and time-image. By making a schizoanalytic reading of Christopher Nolan's *Inception*, the study reveals the temporal dimensions of the neuro-image and produces an interpretation of its place in Deleuze's philosophy of time. The study, which examines the socio-political changes that allow us to discuss the neuro-image, explores the causes of the neurocinema conceptualization today and focuses on the contribution of this perspective to the cinema theory. How does the neuro-image classification offer us a perspective in understanding contemporary cinema?

Key words: Neurocinema, Movement-image, Time-image, Neuro-image, Nolan Cinema

• • • • •

Received: 27.03.2021 ■ Accepted: 07.07.2021

<http://ilefdergisi.ankara.edu.tr>

ilef dergisi ■ © 2022 ■ 9(1) ■ bahar/spring: 203-228

Research Article DOI: 10.24955/ilef.1039865

Deleuze, *Cahiers Du Cinema* (1986) dergisinde yayınlanan söyleşisinde “Beyin ekrandır” ifadesini kullanır. Bu ifade oldukça sıra dışıdır; ifadenin sıra dışılığı, ilk kez böyle bir ifade kullanılmasının yanı sıra; sinema ile nörobilim arasında bir ilişki kurmasıdır. Aynı söyleşide dilbilim ve psikanalizin sinemayı anlamak için yararlı bir perspektif sunmadığını bunun tersine beyin ve moleküler biyolojinin sinemayı anlamak için daha yararlı olduğunu belirtir. Deleuze bu bakış açısına paralel olarak psikanaliz ve nörobiyoloji arasındaki fark üzerinde durur. Bu nedenle, elektriksel sinaps, beyinsel network, rizom, molekülerlik ve organsız beden arasında ilişki kurar. Deleuze, nörobiyolojiyi sadece algısal ve bilişsel bilimlerin süreçlerini incelemek için bir yöntem olarak değil, aynı zamanda varoluşun ve felsefi yöntemin açıklanması için kavramsal ve analogik bir yöntem olarak görür. Bu nedenle, beyinden bahsettiğinde beyni biyolojik bir varlık olarak ele almanın yanı sıra onu aynı zamanda film teorisi gibi alanları anlamaya yardımcı olabilecek sezgisel bir araç olarak kullanır. Deleuze “beyin ekrandır” ifadesini hem düz hem de metaforik olarak kullanır. Teorik çapraz döllemeyle paradigmatik ve epistemolojik değişimleri anlamak için, nörobilim ve biyolojiden kavramı ödünç alır (Deleuze ve Guattari 2004, 17). Deleuze felsefesi için nörobiyoloji, kavramsal bir nesnel ilişki biçimi sunarken aynı zamanda bilinçdışını bir dil gibi yapılandı-

rılmış olarak gören psikanalizden de bir çıkış olanağı sunmaktadır. Bu nedenle özellikle son dönem çalışmalarında Guattari ile birlikte yazmış oldukları *A Thousand Plateaus* metninde nöroanatomiye yeni hareketleri incelerler ve bunun felsefi bir düşünce modeli için öncül olduğu saptamasını yaparlar. Bu bağlamda “rizomatik yapı” kavramının beynin yapısından çıktığı ve bunun Deleuze çalışmalarında ne kadar önemli bir yere sahip olduğu vurgulanabilir.

Deleuze, beyinden bahsettiğinde hem biyolojik varlık olarak hem de sanat ve film teorisi gibi disiplinleri anlamaya yardımcı olabilecek sezgisel bir araç olarak görür. Bu nedenle, Deleuze’ün “beyin ekrandır” söylemi hem gerçek hem mecazidir. Nörobilim ve biyolojiden ödünç aldığı kavramları yani nörobiyolojik düşünce ile paradigmatik epistemolojik düşünceyi karıştırıp aynada yansıtır (Lambert 2008, 27-38).

Bu bağlamda, son dönemde gelişmekte olan nörosinema alanı; Deleuze’ün nörobiyoloji ve felsefe arasında kurduğu analogiyi akla getirmektedir. Paul Elliot (2010) “The Eye, The Brain, The Screen What Neurocinema Can Teach Film Theory” adlı çalışmasında, nörobilimin, film teorisiyle etkileşim içine girdiğini ve artık film teorisinin eski perspektifle sürdürülemeyeceğini ifade eder ve özellikle seyirci çalışmalarının beyin aktivitelerini ölçen nörobilimsel yöntemle birlikte tamamen değişeceğini vurgular. Elliot, söz konusu çalışmada nörosinema ile ilgili çalışmaların; Uri Hasson’ın¹ filmin aynı sekansını izleyen seyircilerin beyin dalgalarını inceleyen araştırmalar ile Deleuze’ün imgeler taksonomisine Nöro-İmge’nin eklenmesini öneren çalışmalardan beslendiğini vurgular. Elliot (2010) bu çalışmada; Antonio Damasio’nun *Descartes’ Error* kitabının “the body-minded brain” bölümüne referans verir. Damasio (1994), beynin doğası gereği, bedenleşmiş olması noktası üzerinde durur. Duygu ve düşünce arasında bir tür geri bildirim üzerinde işleyen bir sistemden söz eder. Elliot, Deleuze düşüncesine paralel bir şekilde beynin yapısının ağaçtan çok, çimensi (rizomatik) bir yapıda olduğunu vurgular. Elliot’un sinema teorisi için yeni bir perspektif sunacağına inandığı nörosinema ile ilgili söz konusu çalışmasında Hasson’un dışında önemli Deleuzyen teorisyenlerden

1 2008 yılında Uri Hasson ve ekibinin yapmış olduğu Neurocinematics: The Neuroscience of Film adlı çalışma; nöro-sinema çalışmalarının başlamasına kaynaklık eder. Hasson bu çalışmada; yapmış oldukları deneyin ayrıntılarını anlatır. Deneyde aynı filmin aynı sekansını izleyen insanların, beyin aktiviteleri arasındaki ilişkiyi araştırır. Fonksiyonel manyetik rezonans görüntüleme (fMRI) kullanılan çalışma, film ile seyirci ilişkisi üzerine yeni bir metot önerir. Bu çalışmada Hitchcock filmlerini izleyen seyircilerin beyin aktivitelerinin benzer tepkiler verdiği saptanır. Bu çalışmayla birlikte insan beynini anlamak için imajların gücünü ve sinemanın potansiyelini kullanmanın önemi ortaya çıkar.

birisi olan ve alanda yapmış olduğu *The Neuro Image* çalışmasıyla çok sayıda referans alan Patricia Pisters'a da referans verir.

Pisters *The Neuro Image* çalışmasında; nörobilim ve sinema ile ilgili çalışmalara felsefi bir açıdan yaklaşır. Deleuze'ün Hareket-İmge ve Zaman-İmge olarak önerdiği iki sinematografik imgeye beyni bütünüyle merkeze alan, yeni bir katmanın doğduğu gerekçesiyle üçüncü bir imge biçimi olarak Nöro-İmgeyi önerir. Deleuze Hareket-İmge'den Zaman-İmge'ye geçişi, sinemanın ruhundaki değişimi tetikleyen bazı tarihsel olayların neden olduğu üzerinde durur. Bunda ikinci dünya savaşının varlığı ve Nazi işgali etkilidir. Sinemada ise; Amerikan rüyasına duyulan inançsızlık, azınlıkların yeni bilinci, dış dünyada ve insanların zihninde çoğalan imgelerdir. Buradan yola çıkarak; ekran kültürü ve buna bağlı olarak değişen imge biçimi dolayısıyla Pisters sinemada Hareket-İmge ve Zaman-İmge kavramlarının üzerine, yeni bir imge biçimi olarak Nöro-İmge'yi önerir. Bu yeni imge tipinin ortaya çıkmasını sağlayan asamblejlar üzerine de fikirler üretir.

Çalışma; sinema ve nörobilimi birleştiren nörosinema kavramının felsefi uzantıları üzerinde düşünmeyi hedeflemektedir. Bu nedenle, Pisters'ın önermiş olduğu Nöro-İmge kavramını kullanarak *Inception* (Christopher Nolan 2010, Başlangıç)² filmini şizoanalitik yöntemle incelemeyi planlamaktadır. Deleuze kapitalizmi, şizofreniyle ilişkilendirir ve psikanalize karşı şizoanalizi önerir. Bu nedenle çalışma şizoanalitik yöntemle neredeyse bütünüyle bir uyum içindedir.

Nörosinema ve Nöro-İmge çalışmaları, bütün dünyada hem Deleuze ve Guattari çalışmaları için yeni bir perspektif sunarken hem de sinema teorisine yeni alanlar açmaktadır. Çalışma söz konusu nedenle aşağıda yer alan varsayımları araştırmayı hedeflemektedir:

- Nöro-İmge, Deleuze'ün Hareket-İmge, Zaman-İmge ayrımından sonra üçüncü bir imge biçimi olarak önerilebilir mi?
- İmgeler taksonomisine üçüncü bir imge biçiminin eklenmesi *Inception* gibi gelecek perspektifinden zaman mekân imgesi üreten filmleri okumamız için farklı bir bakış açısı sunabilir mi? Bu bakış açısı sinema teorisine nasıl bir katkı sağlayabilir?

•••

2 Film, Türkiye'de "Başlangıç" ismiyle gösterime girmiştir. Ancak bu isim filmin anlatımına uygun bir çeviri değildir. Filmin Türkçe çevirisinin "fikir ekme" olarak kullanılması gerekmektedir. Filmin Türkiye'de gösterim isminin, filmin ismine ve anlatımına uygunsuzluğu nedeniyle çalışma içinde filmin orijinal isminin kullanılması tercih edilmiştir.

Nörosinema, Nöro-İmge ile ilgili çalışmalar nispeten yeni ve oldukça sınırlıdır. Alanla ilgili yapılan çalışmaların sinema teorisine nasıl katkıları olacağına ya da daha iddialı bir söylemle nasıl bir perspektif değişikliğine neden olacağına dair yapılan az sayıda çalışmaya bu çalışma içinde de değinilmiştir. Bu nedenle çalışma *Inception* filminin Nöro-İmge perspektifinden şizoanalitik okumasını yaparak Nöro-İmge'nin Deleuze'ün imgeler taksonomisinde üçüncü bir imge biçimi olarak önerilmesi ve bunun sinema teorisine katkısını tartışmayı amaçlamaktadır.

Şizoanaliz

Şizofreni, günümüz dünyasıyla yakından ilgilidir. Delueze ve Guattari *Anti Oedipus* (1984, 122) hastalık olarak şizofreninin nevroz ile farkına değinir. Nevrozda gerçeklik algısı bozulmaz. Ancak şizofrenide gerçeklik algısının yerine, kendi iç gerçekliği geçer. Bu nedenle Deleuze ve Guattari nevrozun günümüz dünyasını anlamak için yeterli olmadığını vurgular. Bunun tersine şizofreninin kapitalizm içindeki varoluşu anlamak için gerekli bir model olduğunu belirtir. Şizofreni, elektronik ve dijital imgelerle ilgili günümüz dünyanın varoluşunu anlamak için gerekli perspektifi sunar.

Kapitalizmi anlamak için önemli bir model olan şizofreni, aynı zamanda kapitalizme direnmenin de yöntemidir.

Bu yüzden kapitalizmi sona erdirecek özsel ve nihai bir çelişki olduğunu söylemek anlamlı değildir. Zira Deleuze ve Guattari için kapitalist sistemin diyalektiği yoktur, aksiyomatiği vardır. Kapitalizm krizlerle yıkılacak gibi görünse de, kendi sistemine yeni bir aksiyom ekleyerek krizleri aşar. Bu bakımdan asıl mesele, kapitalizmi yıkacak bir çelişki bulmak değil, kapitalist aksiyomatiği istikrarsız, karar verilemez kılacak arzu akışlarını yaratmaktır. Deleuze ve Guattari bu akışların yaratım imkanını şizofrenide görürler (Demirtaş 2017, 64).

Kapitalizm, kendi sınırlarını sürekli aşılabilir ve yeniden hayatta kalmayı başarabilir. Bu arzu akışını sağlayan şizofrenidir. "Şizofren, kapitalizmin sınırına sıkı sıkıya tutunur. Onun gelişmiş eğilimi, onun artı ürünü, onun proletaryası ve onu imha edecek melektir" (Deleuze ve Guattari 1984, 53).

Deleuze ve Guattari; *Anti Oedipus*'ta (1984) *Şizoanalize Giriş* bölümünde, aşkınsal bir zemine temellenen psikanaliz ve ağaç biçimli Batı düşünce geleneğinin yerine şizoanalitik ve çokluk'a dayalı bir oluş ontolojisi üzerinde durur. Pozitif fark (içkinlik) ve arzu ontolojisi üzerinden, aşkınsal olanı terk ederek, bilinçdışının yaratıcı ve üretici bir biçimde yeniden nasıl kurulabi-

leceğini tartışır. Şizoanalitik ontoloji, bilinçdışının oedipal arzusundan kurtularak pozitif farka dayalı olumlayıcı bir biçimde bilinçdışını yeniden inşa eder. Psikanalizdeki oedipal yapı negatif bir özelliğe sahip olduğu için, yaşamı aşkınsal bir boyut üzerinden olumsuzlar. Ancak buna karşın şizoanalitik bilinçdışı, yaşamı yeniden olumlar. Bu olumlama arzu üretimi üzerine kurulu bilinçdışını, yaşamı üretime katması ile ortaya çıkan arzunun yersizyurtsuzlaşmasına yöneliktir. Şizoanaliz, Nietzsche'nin güç istenci ve ebedi dönüş, Spinoza'nın etkin beden arzusu ve conatus ve Bergson'un virtüel oluş ontolojisi kavramlarıyla birlikte yaşamın akışına katılan bir arzu makinesidir. Deleuze, kavramları genellikle nedir üzerinden değil ne değildir üzerinden tarif eder. Şizoanaliz bir değer üretimi değildir. Bundan daha çok, yaşamın içkinlik düzleminde olumlanmasıdır. Oluşlar, çokluklardır. Şizoanaliz; ilişkiler, bağlantılar ve çokluklar üreterek ve sürekli olarak yeni ilişkilerle kendi bağlantılarını çoğaltarak yaşamı içkinlik düzlemi üzerinden, erekselliğe odaklanarak olumlar. Bu bağlamda şizoanaliz, ereksellik düşüncesini ve bunun üzerine kurulan değerleri sürekli bir yersizyurtsuzlaştırma sürecine tabi tutar. Deleuze ve Guattari (1984, 2) şizofren bireyin ereksiz yürüyüşünün psikanalizin kanepesinde yatan hastadan iyi olduğunu belirtir.

Bu yüzden Deleuze ve Guattari, yersiz yurtsuzlaştırılmış akışların sınırsız birleşimi aracılığıyla imgeler üreten bir kuram olan şizoanaliz'i oedipal baskıdan kaçış yolu olarak görürler. Üretimin ve arzunun soyut akışları açısından toplumun "evrensel tarihi"ne sahip, şizoanaliz, kapitalin socious'u tarafından özbilinçli biçimde fakat her türlü yeniden yer-yurt edinmek ve üst kodlamadan kaçan bir dış sınır olarak üretilir. Deleuze ve Guattari'nin toplumsal kuramına ait mantığın, sonsuz yinelenmeye uyan bir kısırdöngü mantığı olduğu keşfedilir. Kapitalizm ve arzunun tabakalaşması, şizoanalizi üretir, fakat sadece şizoanaliz bu üretimi tanımlayabilir. Şizoanalizin ölçütleri tamamen içkindir. Şizoanaliz bir 'hakikat' modeline uyup uymadığını anlamak için eleştirel olarak değerlendirilemez, aksine, sadece bir arzu üretimini etkileyebilmesine göre değerlendirilebilir. Kanıt, olağanüstü başyapıt A Thousand Plateaus'dan gelir. Mevcut bir söylem tarzına göre anlaşılmaktan ve kayıt edilmekten kaçır (Goodchild 2005, 172).

Goodchild, şizoanalizin kapitalizmin dış sınırında üretildiğini belirtir ve şizoanalizi baskın söylemlerde kaçış çizgisi yaratabilecek potansiyelde görür. Şizoanaliz kayıt altına alınmaz ve bu nedenle göçebe olarak tarif edilebilir. Şizoanaliz ve Anti Oedipus; toplumu hiyerarşik bir yapıya indirgeyen ve farklılıkları olumsuzlayan düşünce biçimine karşı bir savaş makinesidir. Bu bağlamda şizoanaliz kendinde fark ile pozitif bir arzu üretimi olarak gerçekleşir. Olumlayıcı bir fark ve arzu ontolojisine dayanır.

Psikanaliz, bilinçdışını Oedipus üzerinden açıklarken, şizoanaliz kişisel dram ve trajedilere karşı, arzunun yersizyurtsuzlaştırma görevini vurgulayarak bilinçdışının önemi üzerinde durur.

Deleuze ve Guattari (1993, 83-84) perspektifinden kapitalizm yersizyurtsuzlaştırma hareketlerinden ayrı düşünülmemektedir. Devlete has yersizyurtsuzlaşmayı sonsuza dek aşan yersizyurtsuzlaşma kuvvetini harekete geçiren en başından beri kapitalizm olmuştur. Çünkü Paleolitik'ten veya Neolitik'ten itibaren, devlet topraktan üstün bir birlik biçimi, nesnesi, soysoplarla ve yurtlar arasında serbest bir oyun yerine zoraki bir birliktelik bütünü oluşturduğu ölçüde yersizyurtsuzlaştırıcı olmuştur.

Bilinçdışı, bastırmayla ilgili değil, arzu üretimi ile ilgilidir. Bu nedenle bir akış içerisinde düşünülmalıdır. Deleuze ve Guattari (1984) Oedipus ve negatif arzuyu kesintiye uğratar. Bu nedenle şizoid bilinçdışı tanımlamasını kullanırlar. Şizoid bilinçdışı, toplumsal bastırmanın yersizyurtsuzlaştırmasıyla arzu üretimine dönüşür ve bu arzu negatif değil, pozitif şizoid bir arzu makinesidir.

Şizoid arzu makinesi, politik göçebeliğe izin veren bir politik ontoloji kurma çabası içindedir. Deleuze ve Guattari'nin makine tanımlaması mekanik bir işleyişten çok, arzunun sürekli üretimine işaret eder. Şizoid arzu makinesi, dogmatik olandan kaçır. Arzu ontolojisinin Deleuze ve Guattari felsefesinde arzu makineleri önemli bir yere sahiptir. İçkinliğin üretimi olarak arzu makineleri, değerlerin yeniden üretimine işaret eder. Arzu makineleri bir öze sahip olmaması nedeniyle öznellekle kavranamaz; o, onu meydana getiren bağlantıların ötesinde bir şey değildir ve ne yapıyorsa odur (Colebrook 2009, 56). Arzu makineleri, şizoid bilinçdışının üretici sentezidir (Guattari 2007, 74).

Şizoanalizin yıkıcı görevi; oedipus, süperego, ego, suç, yasa, kastrasyon gibi şeylerin tam bir temizliğini yapmasıdır. Buradaki yıkıcılığın amacı yerli-yurtlulaştırmasını engellemektir. Yeniden yerli-yurtlulaştırma daimî bir baskı unsurudur. "Yıkın, yok edin; şizoanalizin görevi bilinçdışının yıkımı, tam bir temizliği tam bir küretajı vasıtasıyla ilerler" (Deleuze ve Guattari 1984, 311).

Deleuze ve Guattari'nin aklındaki yok etme işlemi, amacıyla ve sonucuyla, psikanalizin düşündüğü bir şeyden çok daha köklüdür. Zaten görmüş olduğumuz gibi, Oidipus'tan kurtulmak hem bir sorun hem de çözüm olarak ondan kurtulmaktır. Dolayısıyla Oidipus tuzağından kaçmak için ne Ödipallik-öncesi evreye gerilenir ne de ödipallik-sonrası bir evre tasarlanır. Sonuçta söz konusu olan şey, ödipal temsillerin arkasındaki ve altındaki arzunun ödipal-olmayan faaliyetini

yeniden keşfetmektir. Özünde yok etmek, yaşamlarımıza sayesinde yapı ve amaç verdiğimiz yanılısaların (yani Deleuze ve Guattari'nin terimleriyle yeryurtların) karmaşık bir kümesini feshetmenin pratik bir tarzıdır (Buchanan 2014, 171-172).

Şizoanalizin ilk olumlu görevi arzulama makinelerinin çalışma mantığı ile ilgilidir. İkinci olumlu görevi ise şizofrenik ve paranoid yatırımlar arasındaki ayrım üzerine odaklanır. Şizofrenik arzu yersizyurtsuzlaşmanın gerçekleşmesidir.

Bilinç öncesi çıkan yatırımlardan ayrıldıklarınca ve sadece onlara karşı koymaya değil, ama onlarla karşıt tarzlar içinde bir arada varolmaya muktedir olduklarıncı toplumsal sahanın bilinçdışı arzu yatırımlarına ulaşmaktadır. Şizoanalizin en genel ilkesi, arzunun her zaman için toplumsal sahanın yapıtaşı olduğudur. O her şekilde altyapıdır, ideoloji değil; arzu toplumsal üretim olarak üretimin içindedir, aynen üretimin arzulama üretimi olarak arzunun içinde bulunması gibi (Deleuze ve Guattari 1984, 348).

Şizoanaliz, oedipal imgenin ve temsillerin yıkılmasıyla birlikte, çokluğun, oluşun yaşama katılmasını sağlar ve kodsuzlaşan ve yeniden kodlamaya izin vermeyecek biçimde yersizyurtsuzlaşan bir model ile düşünme anlamına gelir.

Bu çalışmada şizoanaliz, Deleuze ve Guattari'nin günümüz dünyasını, ekranlar ve dijital imgeyi anlamak için model olarak önermesi nedeniyle bir yöntem olarak seçilmiştir. Nolan'ın *Inception* (2010) filmi; dijital imgenin, beyin ekranın ve zihinsel mimarinin iç içe düşünülmesi gereken bir film olması nedeniyle şizoanaliz bir yöntem olarak ve teorik arka plan olarak oldukça önemlidir.

Nöro-imge

Deleuze sinema ile ilgili olarak; *The Movement Image* (1983), *The Time Image* (1985) olmak üzere iki temel metin yazar. Bu kitapların amacı sinemanın tarihini yeniden yazmak değil, sinema tarihini Hareket-İmge ve Zaman-İmge üzerinden yeniden yorumlamaktır. Deleuze, İtalyan Yeni Gerçekçiliği'ne kadar olan sinemayı Hareket-İmge sineması olarak tanımlarken Yasujiro Ozu, İtalyan Yeni Gerçekçiliği, Yeni Dalga ve Alman Bağımsız Sineması'nı Zaman-İmge sineması olarak yorumlar. Bu iki kitabı anlamının en iyi yolu okumaya Hareket- İmge kitabının sonu ve Zaman- İmge sineması kitabının başından başlamak olabilir. Zaman-İmge metni Hareket - İmge'nin krizi ve bu krizin

nedenleri ile başlar. Deleuze Zaman-İmge taksonomisine duyulan ihtiyacı Hareket-İmge'ye duyulan inancın kaybolması ve hareket imgenin krizi üzerine kurar. Bu nedenle Zaman-İmge metni büyük oranda hareket imge üzerine kuruludur. Bu çalışma, Nöro-İmge tanımlamasının olanaklılığına odaklandığı için Hareket-İmge ve Zaman-İmge taksonomisinin temel sebeplerine ve onları besleyen zaman felsefesine ve farklılıklara değinmektedir. Nöro-İmge Hareket ve Zaman-İmge ile birlikte düşünülebilir.

Deleuze'ün *Hareket-İmge* kitabının son bölümünün başlığı "eylem-imgenin krizi"dir. İkinci cildin ilk başlığı ise "hareket-imgenin ötesinde"dir. Eylem-İmge, Hareket-İmge'nin tamamını ifade eder. Bu nedenle ilk kitabın sonunda Hareket-İmge'nin krizinden söz edildiğini söyleyebiliriz. Bu bölüm açık bir biçimde Hareket-İmge'nin nasıl krize girdiği üzerinde durur. İkinci cilt ise, yeni bir imge tipini Zaman-İmge'yi ve Zaman-İmge'nin doğmasına neden olan asamblejaları açıklar. Burada son derece özet bir şekilde Eylem-İmge'nin krizi açıklanacaktır. Bunun indirgemeci bir bakış açısı içerdiğini kabul etmekle birlikte asıl amacımızın buradaki mantığı açıklayarak bunun üzerinde Nöro-İmge tanımlamasını oturtmak olduğunu belirtmek gereklidir.

Deleuze Eylem-İmge'nin büyük biçimi (Durum-Eylem-Durum (DED) ve küçük biçimi olan (Eylem-Durum-Eylem (EDE) artık bu tarz filmlere inanmamız nedeniyle krize girdiğini söyler. Bu kriz de İkinci Dünya Savaşı öncesi ve sonrasına konumlandırılır. Deleuze'e göre, sinemanın ruhu Hareket-İmge filmlerini terk etmiştir. Bu filmler halen çok sayıda kişi tarafından izlenmektedir ancak eskisi gibi o filmlere seyirci inanmaz. Sadece vakit geçirmek için izlenen filmlere dönüşmüştür. Bu nedenle artık sinemanın da seyircinin de ruhu bu filmleri terk etmiştir. Artık klasik Hareket-İmge filmlerinde olduğu gibi seyirci, bütüncül bir durumu bir eylemin dönüştürebileceğini inanmaz. Deleuze, bu krizin tarihsel olaylarının; İkinci Dünya Savaşı, Amerikan rüyasına olan inancın kaybolması ve Hollywood cazibesinin yitimi olduğunu belirtir. Artık neden sonuç ilişkisine dayalı olay örgüsü zayıflamış, amaçlı eylemin yerini başı boş gezinti almıştır. Bunların yerine sinemada klişelerin egemenliği ve büyük komplo fikrine sığınan filmler yapılmıştır. Deleuze Zaman-İmge tanımlamasını yukarıda sözü edilen tarihsel ve sinematografik koşullar üzerine inşa eder.

Hareket-İmge ve Zaman-İmge hem gerçek hem de sanal olan ile ilişkilidir ancak bunu farklı şekillerde gerçekleştirirler. Peki bu taksonomi içinde Nöro-İmge'ye gerek var mıdır? Nöro-İmge'yi Zaman-İmge'nin bir uzantısı ya da yeğinleme olarak kabul edebilir miyiz? Bu noktada Deleuze'ün zaman

felsefesiyle ilgili en önemli metinlerinden biri olan *Fark ve Tekrar*'a (2017) bakmamız zamanın metafiziksel boyutlarını ayırt etmemize olanak verir. *Fark ve Tekrar*; sanal ve gerçek sorununu fark ve tekrar açısından ele alarak, görünüşlerin, eşyaların ve yaşam formlarının farklılaşan ve tekrarlanan durumlarının karmaşık problemlerini ele alır. Williams (2003: 85) Deleuze'ün bu metinde ayırt ettiği farklı zaman sentezlerinin, zaman felsefesi için önemli bir gelişme olarak kabul edilmesi gerektiğini ileri sürer.

Deleuze, *Fark ve Tekrar*'ın ikinci bölümünde zamanın sentezleri üzerinde durur. İlk sentez, geçmekte olan şimdiki zamanın temeli olan alışkanlık üzerine kuruludur. Alışkanlık, geçmekte olan şimdinin yaşamını oluşturan zamanın orijinal sentezidir. Williams'ın (2003, 101) açıkladığı gibi, zamanın ilk sentezi, alışkanlıklar (tekrarların), daha önce yaşadıklarımıza dayanarak bir şeyin gerçekleşeceği pasif varsayımında olduğu gibi beklentilerimizin oluşmasından dolayı oluşur. İkinci sentez ise; şimdinin pasif anlamında olduğu gibi, toplu bir şekilde geçmişe doğru gitmesi olarak tanımlanabilecek arşivlerdir. Zamanın ikinci sentezi Proust'un "istemsiz bellek" modeli ile eşdeğerdir (Deleuze 1994, 85). Zamanın ikinci sentezinde Deleuze Bergson'a atıfta bulunur.

Zamanın sentezinin bu inanılmaz derecede sofistike ve karmaşık ayrımının sinemadaki yansımalarını şu şekilde görebiliriz: Hareket-İmge sinemasında önemli olan şimdiki zamandır. Flashback ve flashforwardlar şimdiki zamana dönerek sonlanır. Zamanın ikinci sentezinde ise geçmiş, içinden geçtiğimiz zaman dolayısıyla şimdiki zaman ve gelecek zaman geçmişin boyutları haline gelir. Zaman-İmge'de Bergson'un ayırt ettiği "saf geçmiş" kavramına gönderme vardır.

Bunların yanı sıra *Fark ve Tekrar*'da üçüncü bir zaman sentezi "gelecek" ayırt edilir (1994, 90). Üçüncü tekrar, ebedi dönüş olarak geleceğin tekrarıdır. Bu üçüncü sentezde, geçmişin zemini ve alışkanlığın temeli kendine döner ve henüz gelmemiş olanın geri dönüşüne neden olan evrensel bir temelsizlik olarak değişmiştir. Bu üçüncü sentezde, şimdiki ve geçmiş zaman geleceğin boyutlarıdır. Üçüncü sentez karmaşıktır çünkü sadece geçmiş ve bugünü tekrarlamakla kalmaz, bir dizi zamandaki farkın ebedi geri dönüşümünü seçebilmek için keser, birleştirir ve onlardan alıntı yapar. Zamanın üçüncü sentezinde Deleuze'ün ana referansı Bergson'dan Nietzsche'ye kayar.

Alain Resnais'in *Hiroşima Sevgilim* (1959) ve *Geçen Yıl Marienbad'da* (1961) filmlerinde geçmiş, şimdi ve gelecek zamanın iç içe geçtiği, zamanın müp-

hem hale geldiği bir durum söz konusudur. Resnais'ın zamanı müphemleştirerek anlatmaya çalıştığı geçmişin travmatik etkilerinin bugüne yayılması ve şimdinin geçmişin baskısı altında kaybolup gitmesidir. Belleğin labirentleri arasında zamanın belirsizleştiği bu filmlerde temel referans zaman geçmiştir. Günümüzde dijital dünyanın varlığıyla birlikte zaman algısında bir değişim yaşanır. Pisters (2011) zaman algısında yaşanan bu değişim nedeniyle üçüncü bir imge tipini Nöro-İmge'yi önerir. Nöro-İmge'nin önünü açan Resnais'ın filmleriyle birlikte zamanın iç içe geçerek müphem bir hale gelmesidir. Pisters, Deleuze'ün Zaman-İmge sineması için açıkladığı Resnais filmleri içine gömülü bir Nöro-İmge'nin varlığını, şimdi, geçmiş ve gelecek zamanın ölümün ve savaşın ebedi dönüşümü halinde geleceğin bir boyutuna dönüştüğü varsayımını öne sürer. Bu varsayımdan hareketle Pisters, Resnais filmlerinde belirli durumlarda zaman imgenin Nöro-İmge'ye dönüştüğünü ileri sürer. "Nöro-İmge'de gelecek zaman ebedi dönüşün remikslenmiş tekrarlar yapmaya başladığı spekülâtif an olur" (Pisters 2012, 145).

Zaman-İmge kitabında; Bergson kaybolurken, Nietzsche'nin varlığı açıkça hissedilmeye başlar. Deleuze, Nietzsche'yi 6. bölümde Orson Welles'in *Yurttaş Kane* (1941) filminde "powers of false"ın (yanlışın gücü) gücünü anlatmak için kullanır. Burada zamanın ikinci sentezinin ortaya çıkışı tartışılır. Welles ile ilgili sinema tartışması, "powers of false"ın sanatçının yaratıcı güçleri ve yeninin ebedi dönüş içinde varlığının ortaya çıkması noktaları üzerinden yürütülür. Deleuze'ün Nietzsche'ye referans vermesi *Fark ve Tekrar*'da tarif ettiği gibi üçüncü bir zaman sentezinin Nietzsche'nin ebedi dönüş kavramıyla bir arada okunması halinde Zaman-İmge'nin ruhunda yaşanan değişim ortaya çıkar. Zaman-İmge metninin 6. bölümüyle birlikte yaşanan bu değişim, zamanın üçüncü sentezini işaret eder. "Nöro-İmge zamanın üçüncü sentezidir ve gelecek zaman ile ilişkilidir. Geçmiş ve şimdinin gelecek içinde nasıl var olduğunu açıklar. Daha da ötesi her sentez bir diğerine açılır ve karmaşık bir zaman mimarisi elde edilir. Beyin ekranlarımızda böyle bir bilinçle hareket eder" (Pisters 2011, 269).

Nöro-İmge spekülâtif bir geleceğe dayanan anlatılar üretir. Geleceğin henüz yaşanmamış olması onu spekülâtif ve müphem bir hale getirir. Gelecekle ilgili belirli spekülâtif bilgiler vardır neler olacağını tahmin edebiliriz ama tam olarak bilemeyiz. Çağdaş sinema geleceğin spekülâtif öngörüsüne dayanan pek çok film üretmektedir. Bunun en etkili örneklerinden birisi *Minority Report* (Steven Spielberg, 2002) filmidir. Filmde; beyin makinesine bağlı kahinler anlatılır. Kahinlerin beyni gelecekte gerçekleşecek suçları saptamak

amacıyla sürekli olarak taranır. Bu sayede emniyet güçleri oluşacak suçları engellerler. Film açık bir şekilde spekülâtif bir gelecek öngörüsüne dayanır. Her an gerçekleşebilecek rastlantıların varlığı hikâyenin gücünü oluşturur. Michel Gondry *Eternal Sunshine of Spotless Mind* (2004), Duncan Jones *Source Code* (2011), Nolan *Inception* (2010), *Tenet* (2020), Bress Gruber *Butterfly Effect* (2004) Nöro-İmge sinemasına örnek verilebilir. Bu filmler genellikle karakterin beyninde geçer. Filmlerin ortak karakteristik özelliği gelecek perspektifinden düşünmeleri ve buna ilişkin hikayeler anlatmalarındır. Söz konusu filmler, geçmiş ve geleceği yeniden montajlayarak yeni varyasyonlarını üretir.

Seyirci artık karakterlerin gözleri aracılığıyla değil, zihinleri aracılığıyla görür; bu nedenle çağdaş sinema zihin mimarileri sunar. Çağdaş kültür zamanın bu üçüncü sentezine dayanan Nöro-İmgeler üretir. Dijital kültürün erişilebilirlik kolaylığı sağlamanın zihin mimarilerinin üretiminde önemli bir payı vardır. Her şey veri tabanının bir parçasıdır ve bu bizim bakış açımızı önemli ölçüde belirler. Bugün dünya ile kurduğumuz ilişkinin ekranlar aracılığıyla gerçekleşiyor olması ilginç sonuçlar ortaya çıkarmaktadır. Beyin ekranlarımızla kurduğumuz ilişkiyi daha iyi anlamak için sinema ekranına ihtiyaç duymaktayız.

Bugün Nöro-İmgeyi düşünmemizi zorunlu kılan asamblaj olaylar neler olabilir? Deleuze ve Guattari *A Thousand Plateaus* (2004) metninde her bir yayla için belirgin tarihler verir. Pisters (2012), Deleuze ve Guattari'den ödünç aldığı yöntem ile Nöro-İmge'nin ortaya çıkışını iki olay üzerinden özetler. İlki, 9 Kasım 1989 Berlin Duvarı'nın yıkılışıyla birlikte kapitalizm ve komünizm cepheleşmesinin ortadan kalkmasıdır. İkincisi ise; Körfez Savaşı ve 11 Eylül ikiz kulelerin yıkılışıdır. Bu iki tarih doğrudan Nöro-İmge'nin çıkış nedeni olmasa da geçişin anahtar olaylarıdır. Berlin Duvarı'nın yıkılışı Doğu ve Batı Almanya'nın birleşmesine ve politik olarak yeni bir dönemin başlamasına işaret eder. İkiz kulelerin yıkılışı 2001 yılında sayısız amatör ve profesyonel kameranın önünde gerçekleşir. Kulelerin dramatik bir biçimde çöküşü, görsel olarak tüm dünyaya yayılır. Bu olay Nöro-İmge'nin ortaya çıkış şartlarını güçlendirir. Bu olayla birlikte, ABD terörle mücadele için yeni bir savaş dönemine girer. Afganistan ve Irak Savaşı patlak verir. Bu dönemle birlikte, sayısız güvenlik kamerası, taramalar, internet ağları üzerinden tanımlanan bir dünya ortaya çıkar. Algı lojistiklerinin olgunlaştığı bir dünyadan söz edilmektedir. Baudrillard ikiz kulelerin bu korkutucu ama aynı zamanda muhteşem görüntüsünün gerçekliğini vurgular.

Gerçeklik kurguyu geride mi bıraktı? Eđer öyle görünüyorsa bu sadece gerçeklik kurgunun enerjisini absorbe ettięi ve kendisi kurgu olduęu içindir. Neredeyse gerçeklięin kurguyu ve gerçek olayların imgeleri kaskandıęı söylenebilir. Hangisinin daha akıl almaz olduęunu görmek için güya bir çekişme... Gerçeklik imgelere bir terör bonusu ve ekstra ürperti olarak eklenir (Baudrillard 2002, 28).

Baudrillard söz konusu metinde, Hollywood ve terörizmin iç içe geçmiş ve birbirinin nihai sonucu haline gelmiş olmasından söz eder.

Rossellini'nin kamerasının ikinci dünya savaşından sonra Roma'nın enkazı üstünde yeni tip bir sinemayı yakalaması gibi 9/11 Memorial From Ground Zero (David Stern, 2004) katılımcı dijital kültürle ilişkili yeni bir sinema türünü belirler. Web 2.0'nin ortaya çıkışı 9/11'in hareketlilięiyle, insanların imajların birçok versiyonunu, bakış açılarını ve eleştirilerini doğrudan doğruya bloglara ve diđer binbirortamlı (transmedial) sitelere geniş çapta yüklemeye başlamasıyla tam da denk geldi. Nöro-imge diye adlandırmayı önerdiğim yeni imgenin ortaya çıkış koşullarını saęlayan assemblages'ların birkaç konturunu görebiliriz. Medyanın katlanarak büyüyüşü, sinirbilimdeki önemli buluşların ve beynin işlevlerine yeni bakışların artmasıyla birleşti. Micheal Gazzaniga'nın (1998) ekledięi gibi bilişsel sinirbilim psikoloji bölümlerinin yerini aldı ve aynı zamanda birçok başka alana da girdi, yine bu dönemde beyin kavramsallaştırmamız deęişt; artık beyin hakkında rasyonel ve bedensiz bir yaklaşım yok. Bu yeni yaklaşımda beyin duymusal ve etkili biçimde bedenlendi ve yayıldı, duygularımıza ve düşüncelerimize olasılıklı ama önceden tahmin edilemeyen yollarla rehberlik ediyor (Pisters 2018, 136).

Dijital dönem, nörobilimsel süreç ile birlikte düşünölmeye başlanır. Bu süreci; Poul Virilio *War and Cinema* çalışmasında ve Neidich *Neuropower* makalesinde tartışır. Virilio (1989) "algı lojistikleri" kavramıyla, gerçeğin ve sinemanın yarattığı imgenin iç içe geçme durumunu açıklar. Virilio'ya göre hızlandırılmış enformasyonun işaret ettiği önemli bir semptom, bireyin düşünen bir varlık olarak temsili deęil, insan beyni ile makine arasındaki ilişkiyi tarif eden bedensiz bir varlık olarak metaforlaşmasıdır. "Hiçbir şeyin gerçekleşmemesi buna karşılık her şeyin geçip gitmekte oluşuna" (Virilio 2003, 21) dair bir fikrin ortaya çıkışıdır. Hakikate ilişkin bu duymusal yitim, geleneksel iletişimin yıkımını işaret ederken, (bir anlamda tarihsel bir kırılmayı ifade ettiği söylenebilir) Virilio'nun (2003) tanımlamasıyla bu dünyanın "hayalet bir uzuv" haline gelmesi halidir.

Neidich ise *Neuropower* makalesinde; beynin kültürel deęişimler sonucunda etkilenen yapısal dönüşümüne işaret eder. Televizyon, internet gibi

araçlar vasıtasıyla daha önceden tanınmayan kavramlar ana akım düşünce siteminin içine eklenir. Bu yüzden beynin potansiyeli sadece kendi statik öğeleriyle değil değişimlerin sonucu olarak da biçimlendi; sadece aksonal akışlarıyla, nöronlar ve nöral ağlar, miyelinasyon, sinaptik nörokimyasallar ve hücreler arası bağlantıyla değil, aynı zamanda eşgüdümlü salınımın dinamik cihazlarında ve zamansal imzalarla (temporal signatures) biçimlendi (Neidich 2009, 123). Neidich söz konusu çalışmada, çağdaş kültürün beyin görüntüleme teknolojilerinden yararlanabileceği hatta istismar edebileceği vurgusunu yapar. Terörist beyin aktivitesini taramak gibi faaliyetler buna örnek olarak verilebilir. Gözetim artık bilinen klasik yöntemlerin çok ötesine yani davranışsal niyet için taranan beyin ekranlarına kadar uzanır.

Günümüzde sinema, *Minority Report*'tan bu yana beyin ekranların içinde tasarlanan bir dünyayı anlatma eğilimindedir. Bu çalışma kapsamında seçilmiş olan Nolan'ın *Inception* filmi de beynin içinde gerçekleşen fikir ekme ve fikir çalma üzerinedir. Neidich'in sözünü etmiş olduğu "temporal signature" ve "temporal architecture" kavramları *Inception* filmi için de önemlidir. Nöro-İmge'nin değişen zamansallık anlayışı ve beynin zamansal imzasını *Inception* filmi üzerinden çözümlenmeye çalışan bu çalışma, felsefi olarak Deleuze'ün *Fark ve Tekrar* metnine yaslanmaktadır.

Deleuze'ün beyin, görüntü teknolojisi ve estetik etki birleşimi dikkat çekici bir bakış açısı sunar ve açılmaya ve üzerinde yorum yapılmasına ihtiyaç duyar. Bu çalışma *Inception* filmine bakarak, şizofrenik beyin ve Deleuze'ün zaman felsefesi arasında üretken bağlantılar önermektedir. Bu nedenle film şizoanaliz yoluyla yeni bir tür sinematik imaj ayırt edilip edilemeyeceğini ortaya koyma potansiyeline sahiptir. Bu anlamda film iki ayrı başlık altında incelenecektir: Şizoid Beynin Geçici Görünümleri ve Zihin Mimarileri.

Şizoid Beynin Geçici Görünümleri

Nolan'ın 2010 yılında çekmiş olduğu *Inception* filmi, çok başarılı bir hırsız olan Dom Cobb'un (Leonardo DiCaprio) sıra dışı yeteneği üzerine kuruludur. Cobb, insan zihninin en savunmasız anı olan rüya anında zihne sızıp fikirleri çalmaktadır. Bu yeteneği bir süre sonra onu uluslararası bir suçlu haline getirir. Evinden ve çocuklarından ayrı kalan Cobb evine dönmek için bir şans yakalar. Bu şans, her zaman yapmış olduğunun aksine fikir ekmektir. Eğer başarılı olabilirse, tüm suçları silinecek ve evine dönecektir. Ancak bu sanıldığı kadar kolay değildir. Cobb ve ekibi tarafından ilk kez denenecektir. Cobb'un yeteneği ve sezgisi, fikir ekmek gibi son derece olanaksız bir şeyi

başarabilecek midir? Filmin temel sorusu budur ve bu, son sahneye kadar cevap bulmaz.

Nolan'ın *Inception* filmi, sadece nörolojik bir duruma hayali bir bakış açısı sunmakla kalmaz, aynı zamanda yaşadığımız zamanla ilgili alegorik bir şekilde okunabilir. Filmin bütün sahneleri ama özellikle aksiyon sahneleri, zamana karşı verilen bir mücadele gibidir. Birbirinden bağımsız farklı dünyalarda farklı zaman anlayışları belirir ve seyirci bunları deneyimler. Rüya vasıtasıyla sürekli değişen kurguları deneyimleyen seyirci, gerçek dünya deneyiminin ötesine geçer. Yer yer tek bir karakterin farklı zaman anlayışlarına da dahil olur. Farklı zaman algılarını bir anda deneyimleyen seyirci için filmde zaman doğrusal bir zaman değildir ve iç içe geçmiş bu grift yapı, seyircinin kaotik ortam içinde anlaşılmağı duydığı bir hayranlık olarak gelişir.

Filmde izleyici Cobb ile yeni tanışmış olduğu mimar Ariadne'nin (Elliot Page) diyaloglarında ilk kez zamanla ilgili bir ipucuna rastlar. Bu sahnede geçen diyalogda gerçek zamandaki 5 dakikanın rüya zamanında bir saate teka-bül ettiği duyulur. Zamanla ilgili bu ipucu seyircinin zamanı hesaplamasına ve olayın geçtiği süreyi anlamasına neden olması kadar bir karmaşa da yaratır. Çünkü filmde birçok kişinin rüyasına farklı zamanlarda ve farklı sürelerde giren seyirci için zamansal tahmin yapmak kolay değildir. Bir başka deyişle zamana ilişkin bu somut bilgi iç içe geçmiş olay kurgusu nedeniyle algılamayı kolaylaştıracak bir öğeye dönüşmez. Rüyada zamanın farklı oluşu filmde, rüyada beyin fonksiyonlarının çok hızlı çalışması ile birlikte açıklanır. Aslında filmde verilen bu ipucu izleyicinin zihninde insanların kendilerine özgü farklı zaman anlayışları olduğu izlenimini uyandırır. Filmin ilerleyen sahnelerinde rüya içinde rüya gibi kurgularla fantastik bir boyut alır. Bu nedenle her rüyada zaman anlayışı değişecektir. Filmde karakterlerin gerçek dünya zamanı ile on saatlik bir rüyaya girecekleri; ilk rüya katmanında bir hafta, ikinci rüya katmanında altı ay, üçüncü rüya katmanında ise on yıl kalacakları bilgisi verilir. Limbo, "Araf" adı verilen yapılandırılmamış ham rüya halinde bu sürenin elli yıla kadar sürebileceğini söyler. Her rüya katmanının kendine özgü bir süre ve zaman farkı vardır. Hafif bir ilaç ile on iki kat fark yaratan zaman algısı, etkili bir uyuşturucu ile yirmi kat etki gösterir. Filmin ilerleyen sahnelerinde zaman anlayışı git gide karmaşık bir hal alır. İzleyici için içinden çıkılması zor bir duruma doğru sürüklenir. Nolan, seyirciden problem çözmeye uygun açık bir zihin talep eder. Ancak seyirci için zamanı bütünsel bir şekilde algılamak neredeyse imkansızdır. Zamanın muğlaklığı, gerçeklik algısının kaybolmasına ve Deleuze'ün söylemiyle şizofrenik bir hal almasına neden olur. De-

leuze, kapitalizmi çözümlenecek temel metaforun gerçeklik algısının yitimine neden olması nedeniyle şizofreni olduğunu belirtir. Bu çalışmanın teorik kısmında da belirtildiği gibi şizofrenik yapı Nöro-İmge'nin belirleyici özelliğidir. Nöro- İmge'de gelecek zaman ebedi dönüşün serisel remikslenmiş tekrarlar yapmaya başladığı spekülative an olur (Pisters 2012, 145). Pisters Nöro-İmge ile ilgili en önemli saptamanın Nöro-İmge sinemasında kahramanların gözünden değil, zihninin içinde görmeye başlamamız olduğunu belirtir. *Inception* filmi, Pisters'ın saptamasında işaret ettiği zihinsel görmeye dair ilginç bir anlatı üretir. Filmin neredeyse tamamı farklı kişilerin zihinlerinde geçer ve farklı zihinsel mimariler ile gerçek hayata dair mimarilerin iç içe geçtiği farklı bir estetik üretilir. *Inception* filminde Penrose merdivenleri, dönen geçit, çığ dağı, sıfır yer çekimi gibi özel zaman mekân tasarımları kullanılmıştır. 360 derece dönen mekanlar, sanal gerçekliğin inşa edilmesi için kullanılır. Filmde saniyede 1000 kare yakalayabilen altı adet kamera ile çekimler yapılmıştır. Patlama sahneleri özel efektle değil, farklı bir kimyasal madde ile çevreye zarar vermeyecek şekilde gerçek mekanlarda tasarlanmıştır. Bu patlamanın içine daha sonra oyuncular özel bir efektle yerleştirilmiştir. Bu durum alışlagelmiş algıyı ters yüz etmektedir. *Inception* filmiyle ilgili *Chaiers Du Cinema* dergisinde yaptığı çözümlemede Beghin (2010) filmin zihin içinde yaşanan düşsel olanı görsel efektle değil, kurgu yoluyla üretmesi üzerinde durur. Yazıda, filmin görsel efekt üzerine yaslanmaması, minimal düzeyde efekt kullanması ve farklı bir görsellik üreterek güçlü bir etki yaptığı vurgulanır. Filmde, rüyanın düşsel mantığı keşfedilmeye çalışılırken Hollywood mainstream görselliğinin de dışına çıkılır. Nolan'ın ürettiği zihinsel mimariler, gerçek hayattaki sanat eserleri, tarihi binalar, yollar, köprülere benzer ancak onlarla aynı fiziksel ve zamansal kurallara tabi değildir. Bir başka deyişle gerçek hayatta mümkün olmayan her şey zihinsel mimari içinde mümkün olur. Cobb ile Ariadne arasında geçen mekân tasarımıyla ilgili konuşmalarda bu durum dile getirilir. Seyirci için alışageldiği mekânın yerini, fizik kurallarının alt üst edildiği farklı bir dünya alır. Gerçekliğin bozulumu anlamına gelen mekânın yerinden edilmişliği, şizofrenik bir dünya tasarımına yaklaşır.

Nöro-İmge, zamanın üçüncü sentezidir ve üçüncü sentez tekrar edilendir. Tekrar edilen ise kendisini sadece çeşitlilik ve farklılaştırmada belirgin kılar. Bu nedenle üçüncü sentez fark üretimine içkindir ve tekrarın farka dönüştüğü yerde ortaya çıkar. Deleuze *Fark ve Tekrar* (2017) metninde sadece bir şimdiki zamanın varlığından söz eder. Gelecek ve geçmiş zaman şimdiki zamanın boyutlarıdır. Üçüncü sentez yani gelecek zaman perspektifinden bakıldığında ise, şimdi ve geçmiş gelecek zamanın boyutlarından fazlası de-

ğildir. “Hareket-İmge” sinemasında belirleyici olan şimdiki zaman anlayışı Nolan’ın filminde müphem hale gelir ve gelecek zamanın içinde kaybolur. Filmde; kimin rüyasında olduğumuz, rüyada ve gerçekte hissettiğimiz zamanın farklılığı, uyku ve uyanıklık arasında sürekli yaşanan git-geller şimdiki zamanı belirsiz hale getirir. Filmin başında Cobb’un gelecekteki halini (yaşlanmış) görürüz ve bundan sonra geçmiş ve şimdi o gelecek zamanın boyutları olarak karşımıza çıkar.

Nöro-İmge’ye zamanın üçüncü sentezi özelliğini veren, dijital kültürün çevrimiçi internetle ilişkisi, veri tabanı mantığı, dijital imgenin ileri sarılabılme, remikslenme özelliğidir. Zihnin bir veri tabanı gibi işlenmesi durumu ise bizi Manovich’in (2002) hipertext kavramına götürür. Manovich zihni; imgelerin, verilerin, metin, ses ve görüntülerin aralarında yapısal bir ilişki olmadan biriktirildiği hipertext olarak tanımlar. Arayüz ve ağ üzerinden başka metinlere kolay bir şekilde geçme ve metin içinde dolaşma olarak tanımlanabilecek olan hipertext günümüz dijital dünya ve medya metinlerini açıklamak için kullanılır. Metnin sınırsızlığını ve belirlenemezliğini ortaya koyan bir teknolojidir. Metin sürekli bir biçimde yeniden kurgulanabilir. Metin sabit ve tek bir kurulu yapı üzerinden kurgulanmaz, farklı bağlamlar içinde kurgulanabilir ve bu metnin yeni anlamlar kazanması anlamına gelir. Bu düşünce postyapısalcı düşünür Derrida’nın (1999) deconstruction (yapısöküm) ve reconstruction (yeniden yapılanma) kavramlarında söylemek istediği, metin ile okuyucunun her bir araya geldiğinde farklı anlamlar inşa edilmesi düşüncesiyle paralellik taşır. İnternet ortamıyla birlikte, kullanıcı, metin ve yazar arayüzde anlamın ortak yaratıcısı olurlar. Arayüzde yazma çok katmanlı bir yapıya bürünür. Anlam sabit kapanmış ve sabitlenmiş bir yapıdan uzaktır. Hipermetinsellik, öznenin ve anlamın sabitlenmeden yoksun yapısının teknolojik ifadesidir.

Nöro-İmge’nin açık karakteri ve dinamik oluşu üretim ve karşı üretim stratejilerine olanak vermektedir. Makropolitik olanı alımlama sürecinde; mikropolitik olan makropolitik olandan etkilenir. Bu Nöro-İmge’nin şizoanalitik karakterini ortaya koyar. Bu perspektiften değerlendirdiğimizde Nöro-İmge’nin şizoanalizi yaratıcı yönü kadar onun tehlikeli boyutunu da ortaya koyar.

Pisters Nöro-İmge’nin zamansal boyutunu açıklamak için, Connolly’nin, Nietzsche’nin ebedi dönüş kavramından beslenen şimdiki zaman anlayışı olan, “zaman aralığı” kavramını kullanır. Connolly’nin nöro-ekranların (beynimizdeki fark edilmez yer değiştirme ve değişimlerin) ve nöro-felsefenin (zaman sentezleri kapsamında zamandaki aralıkların) nöro-politiklerle (kü-

çük, büyük ve dünya tarihsel yer değiştirmeler) ilişkili olduğunu gösterdiğini öne sürmek mümkündür (Pisters 2012, 219).

Pisters'ın Nöro-İmge için başvurduğu bir diğer referans ise Neidich'in "neuropower" makalesidir. Neidich (2009), beynin kültürel deneyimle şekillendiğini söyler. Bu nedenle beynin potansiyeli sadece nöral ağlar, sinaptik kimyasallar, yani zamanda salınımlar değil aynı zamanda zamansal imzalar"dır. Pisters Zaman-İmge'nin Nöro-İmge'ye dönüşümünü Neidich'den ödünç aldığı şu iki nokta üzerinde tanımlar: Aklın gözünün hassasiyetini taşıyan sanat ve nörobilimin dijital kültürle ilişkisini tanımlayan terör, savaş hassasiyeti ve davranışsal ve bilişsel denetimin sağlanması temel meselelerdir. *Inception* "fikir ekme" amacıyla zihinsel katmanlar arasında yolculuk yapmayı ve bu durumun toplumsal güvenlik açısından son derece tehlikeli olması ve buna engel olunması gerektiği üzerinde durur. Bu nedenle bir suçtur. Çünkü fikir ekme, kötü niyetli bir şekilde kullanıldığında toplumların sonunu getirebilir. Bu noktada Pisters'ın Nöro-İmge'nin şizoanalizinde sözünü ettiği Delirium sinemada bulguladığı, zihin mimarileri ve şizofrene özgü zamansal mimariler *Inception* filminin zaman-mekân anlayışına tekabül eder.

Zihin Mimarileri

Pisters'ın sözünü etmiş olduğu nörosinemada karakterin gözünden değil, zihninin içinden görmeye başlamamız durumuna ilişkin olarak *Inception* filmi zengin bir bakış açısı sunar. Film, zihin mimarileri üzerine kuruludur. Tıpkı zaman gibi mekân da sürekli değişir. Her kurgunun kendine özgü bir mekânı vardır. Rüyaalar farklı mekanlar üzerinden, rüyanın sahibinin kimliğini yansıtacak ip uçlarıyla dizayn edilmiştir. Filmde yer alan ilk rüyada (Saito (Ken Watanabe) ile toplantı yapılan sahne) da Mal (Marion Cotillard) karakterini seyirci ilk kez görür. Mal, mekânın Arthur (Joseph Gordon Lewitt) tarafından inşa edildiğini söyler çünkü mekân Arthur'un kimliğine uygun olarak tasarlanmıştır. Buradaki ayırt edici ipucu duvarda yer alan resimdir. Bu tablo 1967 yılında Francis Bacon tarafından resmedilen "*Study for Head of George Dyer*" başlıklı eserdir. Cobb, Saito'ya dönerek "Aslında öznemiz savaş öncesi İngiliz resamlara düşkün" (*Inception*, 2010) der. Burada Francis Bacon'a ve İkinci Dünya Savaşı'na dair bir gönderme vardır. Bacon İkinci Dünya Savaşı'nın yaratmış olduğu ağır sarsıcı durumun içinde resim yaparak direnmiş önemli bir İngiliz ressamdır. Bacon³ astımlı bir hasta olduğu için doğrudan cephede

3 Ayrıntılı Bilgi için bkz. <https://www.francis-bacon.com/artworks/paintings/portrait-george-dyer-talking#technical-data>

savaşmaz ancak geri planda bombaların yarattığı enkazı temizlemek, ölüleri gömmek için çalışır. Bu nedenle savaşın etkileri Bacon'un resimlerinde etkili bir şekilde ifade bulur. Bacon oldukça sıra dışı kimliğe sahip bir ressamdır. Sevgilisi George Dyer, alkol bağımlısıdır. Dyer'in 1971 yılında intihar etmesi sonrasında Bacon bunalıma girer. Bacon'un eşcinsel yaşamı, Dyer ile olan sarsıcı ilişkisi seyirciye sonraki sahnelerde Mal'ın intiharıyla birlikte Cobb'un yaşadığı bunalımı anlatmak için metafor olarak kullanılır. Hayali bir karakter olarak zihinde yaşayan Mal'ın Bacon'un tablosuna bakması dikkat çekicidir.

Filmin ilerleyen sahnelerinde mekânın rolü giderek artar. Mekânların gerçek dünyadan oldukça farklı tasarlanması gerekmektedir çünkü gerçeğe benzer şekilde tasarlanması gerçeklik algısının yitimine sebep olmaktadır. Bu nedenle mekânı tasarlayacak olan kişi, gerçeğe en uzak olan mekânı tasarlamak zorundadır. Bunun en ilginç örneği filmde kullanılan Penrose Merdiveni'dir.⁴

Penrose, yapmış olduğu ilginç tasarıma destek istemek için Escher'e gönderir. Escher ise (*waterfall*) eserinde aralıksız hareketleri ve çıkış ve iniş kesitlerinin bitmeyen yürüyüşünü kullanır. Escher'in olanaksız ama matematiksel olarak hesaplanmış dünyasını bu tasarım başarılı bir şekilde yansıtır. Escher'in optikal illüzyonlarla işlediği çizimleri ve fantastik biçimde yeniden yorumladığı felsefi, matematiksel ve mimari ilkeleri ile tasarlanan mekân anlayışı, kaosa karşı üretilmek istenen bir düzen anlayışını simgeler. Filmde Arthur'un Ariadne'ye gösterdiği merdivenler, sonraki sahnelerde Ariadne'nin tasarlayacağı mekânın ipuçlarını verdiği kadar filmin genel olarak zihin mimarileri yaklaşımına da örnek oluşturur. Ariadne'nin tasarladığı mekanlar, merdivenin yukarı ya da aşağıya ulaşmaması, kendi içinde durması ve sonsuza kadar devam eden bir döngü ortaya koyması mantığı üzerine kuruludur. Burada *Fark ve Tekrar* metninin 2. bölümünde geliştirilen zamanın pasif sentezi fikrine geri dönmek yararlı bir bakış açısı getirebilir. Deleuze, her ne kadar sinema kitaplarında zaman anlayışını Bergson'dan alsa da aslında zaman felsefesinin özünde Hume'ün Tekrar, tekrarlanan nesnede hiçbir şey

•••

4 "Penrose merdiveni veya imkânsız merdiven, Lionel Penrose ve oğlu Roger Penrose tarafından oluşturulan imkânsız bir nesnedir. Penrose üçgeninin merdiven şeklindeki varyasyonu kabul edilir. Bu yapılamada 90 derecelik dönüşlerle yükselen (veya alçalan) bir merdiven 2 boyutlu olarak tasvir edilmiştir. Bir kişinin bu merdivenleri çıktığı hayal edildiğinde sonuçta herhangi bir yükselme ya da alçalma olmadığı hep başladığı yere döndüğü sonsuza kadar devam eden bir döngü ortaya çıkmaktadır. Üç boyutlu uzayda açıkça imkânsız olan bu merdivene Penrose merdiveni denir" (Penrose Merdiveni, erişim 20 Mart 2021, https://tr.wikipedia.org/wiki/Penrose_merdiveni).

değiştirmedeğini ancak onu düşünen zihinde bir şeyi değiştirdiği düşüncesi yatar (Deleuze 2017, 105). Tekrarı gözlemleyen kişinin zihninde bir değişim yaşanır. *Inception* filminde zamansal tekrarın yanı sıra, mekânsal tekrarı bu perspektiften okuyabiliriz. Bu aynı zamanda gerçeklik ilkesinin bozulumu anlamına geldiği için şizoid bir yapıya da işaret eder.

Cobb, mekânı Ariadne'den tasarlamasını ister çünkü kendisi kendi rüyalarında ve anılarındaki gerçek mekânı tasarlamaktan kurtulamamaktadır. Cobb'un arada kalmış ruh hali onun gerçek dünyadan kopuk mekanlar tasarlamasına engel olmaktadır. Mal'a olan takıntılı duygu durumu onun zihnini ele geçirmiştir ve sonsuz bir döngü şeklinde hep aynı mekânın ve anının içine geri döner.

Filmde mekân ile ilgili bir diğer önemli unsur ise, mekânın sürekli değişmesi ve bir süre sonra anlamayı zorlaştırmasıdır. İzleyici anlaşılabilirlik oyunu içine dahil edilir. Örneğin filmin 15. dakikasında Saito'ya karşı olan hırsızlık anlaşmasında başarısız olan Cobb, Japonya'nın Kyoto kentinde öğle saatlerinde trenden iner. Bu sahnenin devamında Cobb akşam saatlerinde Paris'te görülür. Eyfel Kulesi'nden bu kolayca fark edilir.

Filmin alt kurgusuna dair söylenebilecek bir diğer önemli nokta ise distopik yapıdır. Filmde Cabol mühendislik tarafında geliştirilmiş rüya teknolojisinin kanunlara aykırı olarak kullanılışı ana kurgu olmasa da ana kurguyu destekleyen bir alt kurgu olarak karşımıza çıkar. Rüya teknolojisi o kadar ciddi bir noktaya gelmiştir ki Robert Fischer, bilinçaltı katmanlarını koruyacak bir eğitim almıştır. Fikir ekme için Fischer'ın zihninin ele geçirildiği tüm rüya katmanlarında, onun bilinçaltı yansımaları ile Cobb'un ekibi arasında ciddi çatışmalar yaşanır. Bu çatışmaları, filmin alt kurgusu olarak kullanılan distopik yapı besler. Distopik yapı, Deleuze'ün tabiriyle şizoid karakteriyle kapitalizmden kaçışın nomadik bir stratejisidir. Kapitalizm şizofrenik bir algı taşımaktadır ve ona direnmek için çoklu formlar icat etmemiz gerekir. Deleuze ve Guattari *Kapitalizm ve Şizofreni* kitabında kapitalizme direnmenin ancak şizoid bir biçimde olabileceğini güçlü bir biçimde anlatır.

Inception filminin felsefeyle kurduğu bir diğer zengin ilişki ise; Saito'nun helikopterde Cobb ve Arthur'a fikir ekme teklifini söylediği yerde ortaya çıkar. Arthur Saito'ya "sana filleri düşünme desem ne düşünürsün" sorusunu sorar. Bu soru George Lakoff'un *Don't Think of an Elephant* eserine gönderme yapar. Lakoff'un eseri, metaforlar ve çerçevelemenin öneminden bahseder. Kitapta; Richard Nixon'un televizyonda söylemiş olduğu "I am not a crock" (ben bir sahtekâr değilim) cümlesini söylediğinde onu izleyenlerin "ben bir

sahtekârim” dediğini algıladığı noktası üzerinde durulur. Seyirci kafasında bunu söylenenin tam tersi şekilde yapılandırmıştır.

Filmde hiçbir mekân merkezi oluşturmaz, mekanları kimliklendiren farklı araçlar olsa da bunlar sürekli bir biçimde iç içe geçer.⁵ Filmde de felsefi olan ile popüler olan, sanat eseri ile bayağı olan, popüler kültür ile sanat iç içe geçmiş bir şekilde kullanılır. Bacon’un resmiyle gündelik mekân deneyimi, kapitalist rekabet gücüyle zihinsel katmanlar arasındaki geçiş bir aradadır. Filmdeki bu merkezlessiz yapı, beynin merkezlessiz merkeziliği, beynin bir ağaç gibi değıl, rizomatik (köksap) yapısı ile ilgilidir.

Inception filminde, dijital bir estetikle gözden Nöro-İmge’nin zihinsel dünyasına geçmiş bir gerçeklik durumu söz konusudur. Görünmez maki- nesel rejiminin görünenin makinesel rejimini almasına Nöro-İmge ve Nöro- İmge’ye özgü zamanın üçüncü sentezi ve veri tabanı mantığı etkili olur. Bu da psikozun zamansal mimarisi ve şizoid beynin kendine has özelliğıdir. Klasik bir filmde filmin şimdiki zamanı belirginken, Nolan’ın filminde gerçek dünya ile farklı bir prensipte işleyen rüya zamanı, rüya içinde rüya mantığı ile karmaşık hale gelir. Bu nedenle filmin şimdiki zamanı belirgin değıldir. Pisters (2011, 269) *Kelebek Etkisi* filmini çözümlerken filmde şimdiki zamanın flashback kullanımı nedeniyle belirsizleştiğı ve bunun da Nöro-İmge’nin şizoid karakteriyle örtüştüğü saptamasını yapar. *Inception* ise Pisters’in bu saptamasını, rüya içinde rüya mantığı ile çok daha komplike bir hale getirir. Bu noktadan yola çıkarak *Inception*’ın Nöro-İmge’nin şizoid karakterine uygun mekân ve zaman imgeleri ürettiğini söyleyebiliriz.

Zihin mimarilerine, zihinsel imgeler, metinler, sesler, renkler ve görün- tüler karışır. Yapısal bir ilişki kurulmadan geçen bu iç içe geçme durumu bir çeşit hipertext oluşturur. Farklı kentlere ait görsel imgeler, Bacon’un resmi, Edith Piaf’ın şarkısı, fantastik ve gerçeğı andıran mekanlar, gerçeklik illüz- yonunun kırıldığı fiziksel kurallar *Inception* filminin hipertextidir. Film, ka- rakterlerin zihnindeki dünyalar ve imgeler aracılığıyla seyircinin yolculuğa çıkmasına izin verir. Bu yolculuk şizoid beynin mimarisi ve zaman anlayışı içinde gerçekleşir.

•••

5 Bu durum Bahtin’in karnaval kuramını akla getirir. Bahtin karnavala ilişkin kuramın temelini *Gülmenin Tarihinde Rabelais* (Bahtin 2019, 77) başlıklı metninde tartışır. Bu metin, karnavalla- rın çoğullaşan yapısını tanımlarken merkezlessizleşen bir merkeziliğe gönderme yapar. Rabe- lais, üstün olanı bayağı, kaliteli olanı adi olan ile aynı noktada birleştirerek hicivle zengin- leştirmektedir. Bir başka deyişle bundan bir çoğulcu zenginlik üretmektedir. Bu Bahtin’in karnaval olarak tanımladığı şeye tekabül eder.

Sonuç

Deleuze felsefesi, klinik şizofreniyi, eleştirel perspektiften yaklaşarak, şizonealizmin bir parçası olarak görür. Şizofreninin zamansal boyutları, şizoneanalitik okumayla birlikte, çağdaş kültürün düşünsel mantığını ortaya çıkarmamıza yardımcı olur. Bu çalışma, Deleuze felsefesinin söz konusu yaklaşımını, şizoneanalitik okumanın ortaya koyduğu zamansal boyutları Nöro-İmge'nin tanımı için zemin olarak kullanır.

Inception filminde, bilgi ile aşırı yüklenmiş çok yönlü zihinleri, onların beyin aktivitelerini ve bunların sinematografik beyin ekranlara dönüştüğünü görürüz. Cobb'un ele geçirilmiş beyindeki zaman yolculuğu, şizofreninin zamansal mimarisi rastgele olaylarla değişen karmaşık doğrusal olmayan patlamalarla karakterize edilir. Film, şizofreninin zamansal mimarisini ortaya koyan zaman imgeleri üretir. Gerçek zamandaki beş dakikanın rüyada bir saate tekabül etmesi ve her karakterin rüyalarının farklı zamanlarında ve farklı sürelerde seyircinin dahil olması, zamanın şizofrenik karakterini ortaya koyar.

Filmin, karakterlerin zihninde geçmesi ve her bir karakterin kendi kişisel özelliklerine göre zihinsel ipuçları taşıması ve bunlar doğrultusunda zihinsel mimariler tasarlanması mekânın sunumu açısından ilginç bir durum ortaya çıkarır. Cobb'un zihninin Mal'in intiharı nedeniyle tek bir noktada takılı kalması onun yarattığı zihin mimarileri için bir tuzak yaratır. Bu nedenle zihin mimarilerini Ariadne tasarlar. Mekân tasarımında fizik kuralları ortadan kalkar. Alışıl gelmiş gözün iktidarı yerini beyne bırakır. Penrose Merdivenleri'nde olduğu gibi merdivenler inme ve yukarı çıkma hissini verir ancak hiçbir yere ulaşmaz. Filmde zihin katmanları arasında yolculuk yapılır ancak bu gerçek hayatta yapılan bir yolculuk gibi değil, katmanlar arasında yapılan şizoid karakterli bir yolculuktur.

Inception filminin zamanın üçüncü sentezine dayandığını görmek mümkün mü? Film açık bir şekilde zamanı bir sorunsal olarak görür. Geçmişin varyasyonları, saf geçmişin boyutları olarak açıklanabilir ve böylece zamanın ikinci sentezine dayanabilir mi? Gerçekleşen her şeyi sanal ile gerçek arasında ayırt edilemez kristaller olarak düşünebilir miyiz? Bu, filmin zaman geçişini ve anlayışını tam olarak açıklamaz. Film, Cobb'un ölmekte olan halini ana referans olarak alır. Onun zihnine gelecekte yaşlandığı ve ölmekte olduğu bir andan girilir. Zamanın üçüncü sentezi, yeninin yaratılması, gelecek öngörüsü, farklılığın ebedi tekrarı ve ölümle ilgilidir. Cobb'un Mal ile defalarca tek-

rarlanan anıları ve tek bir ana takılı kalmasıyla zihninin ona ettiği oyunlar, ölümü ama aynı zamanda yeniden başlama çağrısını da yansıtır. Ebedi tekrarı ama aynı zamanda ebedi tekrarin yinelenmesiyle yoluyla gelen farkı.

Deleuze'ün *Hareket-İmge, Zaman- İmge* sinema kitaplarında; sosyopolitik ortamın Hareket-İmge'den Zaman-İmge'ye doğru estetik bir değişimi zorunlu kıldığı saptamasına, günümüzde dijital kültürün gelişmesiyle birlikte Zaman-İmge'den Nöro-İmge'ye geçişi gerekli kıldığı saptaması eklenebilir. Hareket-İmge'de şimdiki zaman belirleyici iken, Zaman-İmge'de iç içe geçmiş zamansal salınımlar bulunmakta ancak geçmişin etkisi açıkça hissedilmektedir. Çalışmada örnek olarak alınan *Inception* ve Nolan'ın diğer filmlerinde açıkça bir gelecek etkisi vardır. Nöro-İmge tanımını kullanmamızı gerekli kılan da zaman anlayışındaki bu değişimdir.

Resnais'in *Hiroşima Sevdiğim* filminde zamanın bugün ve geçmiş arasındaki gitgelleri ve belleğin yok olmasını varoluşun tehlikeli bir noktası olarak gören Zaman-İmge'si bugünün sinemasında bireyin global bir arşive dönüştüğü ve kaydedildiği bu nedenle de değiştirilebilir potansiyeli olan spekülasyon bir gelecek anlatısı üreten Nöro-İmge'ye doğru evrilmiştir.

Deleuze'ün "beyin ekrandır" cümlesinden ilham alan nörobilim ve görsel sanatlar-sinema ile ilgili çalışmalar, psikanaliz ve göstergebilimin ötesinde bir model önermenin yanı sıra görme süreçleriyle ilgili de önemli tezler ileri sürmektedir. Nöro-İmge'nin üçüncü bir imge türü olarak Deleuze'ün imgeler taksonomisine eklenmesi filmleri okuma biçimimiz hakkında yeni şeyler önerebilecek güçtedir. Nörobilim ve sinema arasındaki ilişkiye odaklanan çalışmalar, sabit ontolojik benliğin inşası ve görmenin hakimiyetinin ortadan kalkmasını tartışmakta ve bu nedenle yeni alanlar açabilecek güçte görünmektedir. Bu noktada nörobilim ile sinemanın üretken ilişkisinin sinema teorisine yeni şeyler öğretebilecek potansiyel taşıdığını söylemek mümkündür.

Kaynakça

- Bahtin, M. 2019. *Gülmenin Tarihinde Rabelais*. Çeviren Çiçek Öztekin. İstanbul: Ayrıntı Yayınları.
- Baudrillard, J. 1995. *The Gulf War Did Not Take Place*. Indiana University Press.
- Baudrillard, J. 2002. *The Spirit of Terrorism*. Çeviren Chris Turner. London: Verso.
- Beghin, Cyril. 2010. "Inception: La Stratégie de la Toupie", *Cahiers Du Cinema*, September Vol. 659: 68-71.
- Buchanan, Ian. 2014. *Deleuze ve Guattari'nin Anti-Ödipus'u*. Çevirenler Fahrettin Ege ve Hakan Erdoğan. Ankara: Bilim ve Sosyalizm Yayınları.
- Colebrook, C. 2009. *Gilles Deleuze*. Çeviren Cem Soydemir. İstanbul: Doğu Batı Yayınları.
- Connolly, W. E. 2002. *Neuropolitics: Thinking, Culture, Speed Theory out of Bounds*, Vol. 23. University of Minnesota Press.
- Damasio, Antonio. 1994. *Descartes' Error*. London: Papermac.
- Deleuze, Gilles and Félix Guattari. 1984. *Anti-Oedipus: Capitalism and Schizophrenia*, Çevirenler Robert Hurley, Mark Seem ve Helen R. Lane. London: Athlone Press.
- Deleuze, Gilles and Félix Guattari. 1993. *Kapitalizm ve Şizofreni 2 Kapma Aygıtı*. Çeviren Ali Akay. Ankara: Bağlam Yayıncılık.
- Deleuze, Gilles and Felix Guattari. 2004. *A Thousand Plateaus*. Çeviren Brian Massumi. London: Continuum.
- Deleuze, Gilles. 2000. 'The Brain is the Screen: An Interview with Gilles Deleuze'. Çeviren Marie Therese Guirgis. In *The Brain is the Screen: Deleuze and the Philosophy of Cinema*. Derleyen Gregory Flaxman, Minneapolis: University of Minnesota: 365-374.
- Deleuze, Gilles. 2007. *Two Regimes of Madness-Texts and Interviews 1975-1995*. Derleyen David Lapoujade. Çevirenler Ames Hodges and Mike Taormina, 17-29. New York: Semiotexte.
- Deleuze, Gilles. 2017. *Fark ve Tekrar*. Çevirenler Burcu Yalım ve Emre. İstanbul: Norgunk Yayınları.
- Demirtaş, Mustafa. 2017. *Arzu Politikası*. İstanbul: Otonom Yayınları.
- Derrida, Jacques, (1999). "Platon'un Eczanesi". Çeviren Zeynep Direk. *Toplumbilim: Derrida Özel Sayısı*, sayı:10, s. 63-82.
- Elliott, Paul. 2010. "The Eye, the Brain, the Screen: What Neuroscience Can Teach Film Theory," *Excursions*, Vol. 1, Issue 1 (June 2010), 1-16. Doi: 10.20919/exs.1.2010.123
- Goodchild, Philip. 2005. *Deleuze ve Guattari-Arzu Politikasına Giriş*. Çeviren Rahmi G. Ögdül. İstanbul: Ayrıntı Yayınları.
- Guattari, Felix. 2007. *Chaosophy, Texts and Interviews 1972-1977*. Çevirenler David L. Sweet, Jarred Becker ve Taylor Adkins. Derleyen Sylvère Lotringer. Los Angeles: Semiotext(e).
- Lakoff, George. 2005. *Don't Think of an Elephant & How Democrats and Progressive Can Win*. Vermont: Chelsea Green Publishing.

- Lambert, Gregg. 2008. "Schizoanalysis and the Cinema of the Brain", *Deleuze and the Schizoanalysis of Cinema* içinde, Derleyen Ian Buchanan ve Patricia MacCormack. London: Continuum.
- Manovich, L. 2002. *The Language of New Media*. MIT press.
- Neidich, W. 2009. Neuropower. *Atlantica Magazine of Art and Thought*. 48 (49), 119-65.
- Pisters, Patricia. 2011. "Time Travelling Through the Brain in the Neuro-Image". Edinburgh University Press, *Deleuze Studies* 5.2: 261-274.
- Pisters, Patricia. 2012. *The Neuro-Image: A Deleuzian Film-Philosophy of Digital Screen Culture*, Stanford, CA: Stanford University Press.
- Pisters, Patricia. 2018. "Nöro-İmge Gelecekte Beyin Ekranlar". Çeviren Ömür Şölen Soykan. *Sinefilozofi*. Vol/Cilt. 3, Sayı. 6. <https://dergipark.org.tr/tr/pub/sinefilozofi/issue/41556/458198>
- Uri Hasson. 2008. Ohad Landesman, Barbara Knappmeyer, Ignacio Vallines, Nava Rubin, and David J. Heeger. *Neurocinematics: The Neuroscience of Film*. Vol.2, Issue 1 (Summer 2008), 1-26. Doi:10.3167/proj.2008.020102.
- Virilio, Paul. 1989. *War And Cinema: The Logistics of Perception*. Verso.
- Virilio, Paul. 2003. *Enformasyon Bombası*. Çeviren Kaya Şahin. İstanbul: Metis Yayınları.
- Wikipedia. "Penrose Merdiveni." Erişim tarihi 20 Mart 2021. https://tr.wikipedia.org/wiki/Penrose_merdiveni
- Williams, James. 2003. *Gilles Deleuze's Difference and Repetition: A Critical Introduction and Guide*. Edinburgh: Edinburgh University Press.

Filmler

- Eric Bress ve J. Mackye Gruber (Yönetmen). (2004). *Kelebek Etkisi* [Sinema Filmi]. A.B.D: New Line Cinema.
- M.C. Escher (Yönetmen). (1961). *Waterfall* [Sinema Filmi].
- Michel Gondry (Yönetmen). (2004). *Eternal Sunshine of Spotless Mind* [Sinema Filmi]. A.B.D: Focus Features.
- Duncan Jones (Yönetmen). (2011). *Source Code* [Sinema Filmi]. United States ve Fransa: Summit Entertainment.
- Christopher Nolan (Yönetmen). (2010). *Inception* [Sinema Filmi]. A.B.D: Warner Bros.
- Christopher Nolan (Yönetmen). (2020). *Tenet* [Sinema Filmi]. Birleşik Krallık. A.B.D: Warner Bros. Pictures.
- Alain Resnais (Yönetmen). (1959). *Hiroşima Sevgilim* [Sinema Filmi]. Fransa: Pathe Films.
- Alain Resnais (Yönetmen). (1961). *Geçen Yıl Marienbad'da* [Sinema Filmi]. Fransa: Studio Canal The Criterion Collection.
- Steven Spielberg (Yönetmen). (2012). *Minority Report* [Sinema Filmi]. A.B.D: 20th Century Fox.
- Orson Welles (Yönetmen). (1941). *Yurttaş Kane* [Sinema Filmi]. A.B.D: RKO Radio Pictures.

Kitap Eleştirisi

Bedir Sala

Afyon Kocatepe Üniversitesi, Fen-Edebiyat Fakültesi

bedirsala@aku.edu.tr

Saraybosna Havası: Bir Gündelik Hayat Etnografisi.

Halide Velioğlu.

İletişim Yayınları, İstanbul, Eylül 2021, 231 sayfa.

Antropoloji ve sosyoloji çalışmalarında kullanılan etnografik araştırma bir grubu veya kültürü anlamaya dönük bir nitel araştırma türüdür. Etnografik araştırmanın amacı grubun gündelik ilişkilerine odaklanarak grup üyelerinin gözüyle gündelik ilişkilerini, davranışlarını ve kültürlerini nasıl anlamlandırarak yorumladıklarını incelemektir. Dolayısıyla böyle bir araştırmanın yapılmasında araştırmacının da önemli bir rolü vardır. Araştırmacı incelediği grubun veya kültürün anlam dünyasına nüfuz etmesi ve bu süreçte araştırmacı kimliğini dışarıda da bırakmayacak bir mesafe çabası içerisinde olması gerekmektedir. Ayrıca etnografik araştırmada en önemli husus araştırmacının incelediği grubu veya kültürü tarihsel, kültürel ve toplumsal bağlamından kopartmadan bir bütün olarak değerlendirmesidir. Araştırmacı bu süreçte topladığı verileri yeniden yorumlayarak incelediği gruba veya kültüre dair

<http://ilefdergisi.ankara.edu.tr>

değerlendirmelerde bulunur. Bu makalede incelenecek olan kitap da etnografik bir araştırmaya dayanmaktadır. Kitap, halen Karabük Üniversitesi Sosyoloji Bölümü'nde öğretim üyesi olarak çalışan Halide Velioğlu'nun 2011 yılında Texas Üniversitesi'nde bitirdiği *Bosniak Sentiments: Poetic and Mundane Life of Impossible Longings* (Boşnak Haletiruhiyesi: İmkânsız Bir Hasretin Şiirsel ve Gündelik Kayıtları) adlı doktora çalışmasına dayanmaktadır. İngilizce yazılmış bir doktora çalışması olsa da *Teşekkür* bölümündeki yazarın açıklamaları dikkate alındığında kitabın sadece bir tercüme olmadığı *Saraybosna Havası: Bir Gündelik Hayat Etnografisi* başlığıyla 2021'de Türkçede yeniden yazıldığını ifade etmek mümkündür. Dolayısıyla kitabın bu yeniden yazılışı aynı zamanda metni bir tez soğukluğundan da uzaklaştırıp genel okuyucu için daha kolay okunabilir bir hale dönüştürmüştür. Ancak kitaptaki bu tasarruf kitabın akademik niteliğini de olumsuz yönde etkilediği söylenebilir. Nitekim kitabın içeriğine bakıldığında bir tez formatından oldukça uzaklaştırılmış çeşitli başlıklar altında adeta bir "gündelik hayat arkeolojisi" ile karşı karşıyayız. Akademik bir metnin ötesinde bir deneme, gezi veya anı kitabı olarak okumak bile mümkündür. Kitabın dili de yer yer akademik bir dilden ziyade anlatım tarzı ile bir öykü diline daha yakın durmaktadır.

Bir etnografik araştırmada araştırmacının incelediği grubun anlam dünyasına nüfuz etmesinin önemli olduğunu yukarıda vurgulamıştık. Bu çalışmanın bu bağlamda önemli bir avantajı da yazarın incelediği grubun kültürüne aşina olmasıdır. Velioğlu'nun ailesinin bir Yugoslav göçmeni olması Saraybosna kültürünü daha kolay anlayabilmesini sağlamaktadır. Kuşkusuz araştırmacının aşina olduğu veya parçası olduğu kültürü incelemesi araştırmacı kimliğini muhafaza açısından bir sorun çıkartabilir. Burada yazarın araştırmacı kimliği ile grubun bir parçası olma kimliği arasında kurduğu mesafe önemli olmaktadır. Velioğlu yer yer kendi ailesinin tarihine, aile üyelerinin biyografilerine ve kendi otobiyografisine atıf yapan bir bağlam içinde kalmaktadır. Bir taraftan Saraybosna'daki insanların gündelik hayatına odaklanırken yer yer Türkiye'de yaşayan bir Yugoslav ailenin iki kültür arasındaki hallerine ve bu halin ilişkilere yansımalarına değinmektedir. Ancak diğer taraftan bir evin içindeki sohbeti anlatırken bu sohbetin siyasal ve toplumsal bağlamını da sorgulamaya ve kavramaya çalışması önemlidir.

Velioğlu, iki yıl boyunca Saraybosna'da yaşayan dört ailenin gündelik hayatına odaklanıyor. Kendi ifadesiyle "iki sene süren etnografım boyunca dikkat kesildiğim gündelik hayatın büyük anlatılara ve kimlik kategorilerine sığmayan yoğun dokusu bana sürprizle bitişikliklerin kapısını aralıyor"

(s.14). Büyük anlatılar ve kategoriler çoğu zaman gündelik hayatı ve insan ilişkilerinin yalın halini görmemizi engelleyici bir bariyer işlevi görebilir. Çünkü büyük anlatılar ve kategoriler en nihayetinde belirli bir tarihin ve toplumsal realitenin soyutlanmasıdır. Bazen bu soyutlamayı sabitleyerek hâlihazırdaki toplumsal realiteyi açıklamaya çalışıyoruz. Sosyal bilim yapma tarzımız ve mantığımız da çoğu zaman bu yöntemi gayet olağan karşılar. Ancak bu yöntem, etkileşimlerin ve sürecin inşa ettiği gündelik hayatı açıklamada yetersiz kalmaktadır çünkü gündelik hayat kendi mecrasında akarak realiteyi inşa ediyor. Etnografya tam da bu yetersizliği gidermeye ve gündelik hayatın inşa ettiği realiteyi daha reel bir şekilde kavramamıza imkan tanıyan bir yöntemdir. Dolayısıyla Velioğlu'nun kitabı Saraybosnalıların gündelik hayatına ilişkin sosyolojik veriler içermesi açısından önemli bir çalışmadır.

Saraybosna hem tarihiyle hem kültürüyle kozmopolit bir kent. Bu kültürü gündelik hayatın içinde de yakalamak mümkündür. Boşnakların da kabul ettiği bu durumu Velioğlu şu şekilde ifade etmektedir: “kozmpolitanizm ve akışkan Bosna kimliği, Saraybosnalıların her zaman gururla kendilerine atfettikleri bir nitelik olmuştur. Bosna, her daim etnik ve dini kimlikleri kesen teritoryal ve kültürel özdeşleşme kategorisi olarak algılanır” (s.145). Kitap böyle bir kentte yaşayan insanların İslam-Hristiyanlık, Doğu-Batı, Sırp-Boşnak, Osmanlı-Avrupalı, Türk-Slav gibi birçok kategorik kimliğin tarihsel süreç içerisinde karşılaşmalarının, karışmalarının ve gerilimlerinin gündelik hayata nasıl yansıdığını da satır aralarında göstermektedir. Ayrıca Velioğlu, yakın dönemdeki Sırp-Boşnak savaşının belleklerdeki ve ilişkilerdeki yansımalarını da betimlerken “modern zamanların en uzun kuşatması'na tanıklık etmiş bu şehrin ev, hikaye, beden ve hallerinde, savaşın sözlü arşivi ile maddi kayıtları birbirini ağırlıyordu” (s.40) ifadelerini kullanarak gündelik hayatın savaş sonrasında nasıl yeniden kurulmaya çalışıldığını tamir metaforu ile anlatıyor. Savaşın maddi alandaki tahribatını tamir etmeye girişen Bosnalıların ilişkilerini ve bedenlerini de en az eşyalar kadar tamir etme ihtiyacı içerisinde olduklarını vurgulayan yazar, savaşın “eşyalar alemi ile bedenlerin selameti arasında başka durumlarda fazla görünür olmayan mahrem bir ilişki kurmuş” (s.43) olduğunu ifade etmektedir.

Savaş bitmek bilmez bir tamiri başlattığı gibi tamiri müşkül tahribatlara da yol açmıştır. Yazara göre bu müşkül tahribatlar Boşnakların şimdiki gündelik hayatlarını ve politik tutumlarını belirlese de savaşın Boşnaklar tarafından neredeyse sahiplenilmediği, özellikle seküler Boşnaklar arasında aşkın bir nedenle ilişkilendirilmediği vurgulanmaktadır. Seküler Boşnaklar ile din-

dar Boşnakların savaşı farklı bir şekilde yorumlamalarına rağmen savaş sırasında yaşananlar hala belleklerde tazeliğini koruduğu gibi davranışlara ve ilişkilere de yansımaya devam ediyor. Şiddetli bir savaş sonrasında gündelik hayat kaldığı yerden devam etse de savaşa dair hatırlananlar ile beraber özenle unutilenler de vardır. Dolayısıyla kitap, savaş sonrası gündelik hayatın nasıl kurulduğuna ilişkin Boşnaklar örneği üzerinden çeşitli teorik çıkarımlar ve değerlendirmeler yapma imkanı da sağlıyor. Ayrıca savaşın bireysel ilişkilere ve Boşnakların kolektif belleğine tesirini ve Boşnak milli kimliğinin nasıl yeniden inşa edildiğini anlamak açısından da çeşitli bulgular içermektedir.

Savaşa rağmen Boşnaklar ile Sırp lar arasındaki tarihsel ve kültürel bağlar varlığını devam ettirmektedir. Kitabın en dikkat çekici yönlerinden biri de Boşnaklar ile Sırp lar arasında savaşın da değiştiremediği ortak bir kolektif belleğin izlerini yakalamasıdır. Yazarın ifadesiyle “Boşnakların ya da Slav Müslümanlarının milli aidiyet meselesiyle genel olarak oldukça nazik bir ilişkileri var ve Sırp epiğine olan bağlılıkları ... bu nazik ilişkilerinin gündelik yaşamdaki tezahürlerinden biri” dir (s.135). Özellikle yazarın görüşmeleri ve gözlemlerine göre Sırp ların destan ve şiirlerine zaman zaman gündelik dil içinde yapılan atıflar dikkate alındığında şiddetli bir savaşın bile ortak kültürel öğeleri ortadan kaldırmadığı görülmektedir. Bu ortak kültürel öğeler *Kosovalı Kız* tablosu özelinde anlatılmaktadır. Özellikle yazarında değindiği gibi siyasal ve teritoryal olarak ayrılmış topluluklar geçmişte referans aldıkları çeşitli değerleri hala paylaşabilmekte ve bu değerleri gösteren temsilleri farklı ilgilere dolaylı sahiplenmektedir.

Kosovalı Kız tablosu hem Sırp lar hem de Boşnaklar için ortak bir anlam taşımaktadır. Bu anlam Sırp lar ve Boşnaklar için olduğu gibi Boşnaklar arasında da farklı katmanlardan oluşmaktadır. Bu tarz estetik ve milli temsillerin savaşın yıkıcılığı karşısında bile ortak bir referans olma hüviyetini koruması temsillerin ne derece toplumun belleğine ve benliğine sinmiş olduğunu da göstermesi açısından dikkat çekicidir. Ayrıca kitap kültürel temsillerin siyasi anlamların dışında farklı bir ilişkiyi de yansıtabileceği ve bunu anlamının yolunun da farklı olabileceğini iddia etmektedir. Velioğlu böyle bir iddiada bulunurken “başka olanı ve farklılığı kimliğe indirgmeden düşünebilmenin olanaklarını araştırmak, tarihsel ve toplumsal koşulların farklılık üzerindeki ilkesel ve nihai belirleyiciliğinin tahakkümünü kaldırmak suretiyle, başka'nın içindeki başkayı anlayabilmenin önünü açmak” (s.57) olduğunu belirtmektedir.

Yazara göre dışarıdan bir gözle Boşnakların gündelik hayatına bakıldığında *Kosovalı Kız* tablosu örneğindeki gibi birçok çelişkiyi görmek mümkündür. Ancak bu çelişki sadece dışarıdan bakan göz içindir. Bosnalılar kendi dünyalarında çelişkili gibi görünen kimlikler ve nesnelere arasında uyumlu bir bağ kurabilmişlerdir. Bu durumu düşmanın kültürünü benimsemek olarak yorumlamak yüzeysel bir yaklaşım olur çünkü “Müslümanlar ve Sırp, birbirlerinin kültürel biçimlerine yeterince uzak müstakil topluluklar” (s.115) değillerdir. Ayrıca kitap ortak geçmişi perçinleyen bir Yugoslav geçmişin de sözkonusu olduğunu açıklamaktadır. Boşnakların bazılarında bu Yugoslav geçmişin yasını tutma eğilimi olduğu gibi “hala canlı olan eski Yugoslav benlikler” (s.147) de vardır. Nitekim yazar, bir Yugoslav göçmeni olan ailesine ilişkin gözlemlerini de anlatırken Sırp milli kimliğinin sembollerinden biri olan *Kosovalı Kız* tablosunun annesinin evinde asılı olmasının nedenini sorduğunda annesi “bilmem. O zamanlar öncelikle Yugoslav’dık; tablonun tasvir ettiğinin aksine kendimizi Osmanlı, Müslüman veya Türk olarak düşünmezdik” (s.103) cevabını vermesi Yugoslav geçmişin bıraktığı izi gösteriyor.

Kitabın dikkat çeken yönlerinden biri de savaş sonrası Boşnak milli kimliğinin inşasına ilişkin değerlendirmelerdir. Kuşkusuz savaşın daha da yıkıcı bir hal almasında Sırp ile Boşnaklar arasındaki dini ayrımın önemli bir rolü vardır. Özellikle Sırpın, Boşnakları “Türkleşmiş/Müslümanlaşmış Slav” olarak nitelendirmeleri vahşetlerini meşrulaştıran bir söyleme dönüşmüştü. Dolayısıyla bu durumun Boşnak kimliğinin kaçınılmaz bir şekilde dinsel bir hüviyet kazanmasına yol açtığına değinen yazar, savaş sırasında ve sonrasında İslam ile özdeşleştirilen bir Boşnak kimliğinin yeniden üretilmesinin Boşnaklar arasında dindar ve seküler ayrımını da ortaya çıkarttığını belirtir. Seküler Boşnakların Bosna’nın gittikçe İslamileşmesinden, özellikle Vehhabiliğin etkisinin daha da görünür hale gelmesinden rahatsızlık duydukları görülmektedir. Velioğlu, bu rahatsızlığı arttıran nedenin Vehhabiliğin dışarıdan gelen bir İslam yorumu olmasıyla açıklarken, bu rahatsızlığın bir kutuplaşmaya dönüşmemesini ise, seküler Boşnakların muhtemel bir savaş durumunda “yanlarında duracak herkese ama herkese yine ihtiyaçları olacak, özellikle ölesiye çarpışmaya hazır Vehhabilere” (s.87) bağlanmaktadır. Batı dünyasına ilişkin güvenin de savaş sırasında yitirilmesi ve böylece yeni bir savaş sırasında “güvencesiz olmanın ölümcül endişesi gölgesini her şeyin üzerine” (s.87) bırakırken Boşnaklar arasındaki muhtemel bir seküler-dindar gerilimini de azalttığını öne sürmektedir. Diğer taraftan savaş sonrasında Bosna’daki Türklerin artan varlığının Vehhabiler kadar tedirginlik yaratmadığını vurgulayan Velioğlu, Türkiye ile Bosna arasındaki resmi yakınlaşmanın gündelik hayatta da bir karşılığını bulduğunu belirtmektedir.

Tarihsel süreçte farklı kimlik kategorilerinin karşılaşmasının ve bu karşılaşmanın meydana getirdiği gerilimin Boşnak kimliğinin dini ve milli veçhesini nasıl oluşturduğunu da değerlendiren Velioğlu, Boşnak kimliği için bulunduğu coğrafyada bir arada kalmışlık içinde olduğunu ifade ediyor. Bu kimlik hem coğrafyanın yerlileri hem de düşmanlarıyla ortak özellikler taşıyan, ortak bir geçmişe yaslanmaktadır. Bosnalıların Slavlıktan uzaklaşarak Müslümanlaşmaları/Türkleşmeleri düşmanına benzemek olarak algılanmış ve böylece Bosnalılara yönelik daha katı bir ötekilik tavrının ortaya çıkmasına yol açtığını ifade eden Velioğlu'na göre ötekilik Boşnak kimliği için kaçınılmaz bir niteliğe dönüşmüştür.

Osmanlı'nın yüzyıllarca süren Balkanlardaki varlığı yerel kültürün ve siyasal kimliğin şekillenmesinde önemli bir rol oynamıştır. Bu konuya değinen yazar, Boşnaklar için Osmanlı mirasının Müslüman toplumda siyasi bir yer ararken başvurdukları bir referans olsa da Boşnakların Osmanlı mirası ile ilişkilerinin "kemikleşmiş" olmaktan uzak olduğunu ifade etmektedir. Yine yazarın gözlemlerine göre Boşnaklar arasında en yaygın kimliğin "Avrupalı Müslüman" kimliği olduğu görülmektedir. Boşnaklar Osmanlı geçmişine dolaylı yer açsalar da kendilerini sadece Osmanlı ile sınırlandırmak istemiyorlar. Avrupalı ve Müslüman olmayı daha çok önemsedikleri görülmektedir. Ayrıca köken konusunda da Bosna'da geniş bir kesimin benimsediği yaklaşım Boşnakların zamana yayılmış bir rıza ile İslam'a girdiklerini ve Slavlıklarını da korudukları yönündedir.

Sonuç olarak kitap, savaş sonrası Boşnakların gündelik hayatına odaklanarak savaşın sosyolojik etkilerini incelemesi ve betimlemesi açısından da önemli bir yer teşkil etmektedir. Özellikle Boşnak milli kimliğinin inşası ve sınırları, Boşnakların kolektif hafızasında Sırp milli kimliğinin izlerini, Boşnak kimliği özelinde etnik ve dini aidiyetin özdeşleşmesi, Balkanlarda Osmanlı geçmişinin nasıl yorumlandığı gibi konularla ilgili çeşitli bulgular ve değerlendirmeler içermesi kitabı güncel tartışmalara katkı sunan bir metne dönüştürmektedir. Ancak etnografik bir araştırmada araştırmacının dikkat etmesi gereken önemli husulardan biri de genellemelerden kaçınmaktır. Bu çalışmada katılımlı gözlem tekniği ile veriler toplanmıştır ancak bu veriler analiz edilirken ve yorumlanırken daha büyük bir kitleyi içine alacak şekilde genellemeler yapılmaktadır. Nitekim örneklem grubunun çeşitlilikten uzak oldukça homojen niteliklere sahip olduğu görülmektedir. Ancak kitap Türkçede sayısı oldukça az olan bir etnografya çalışmasının nasıl yapılabileceğini kısmen de olsa göstermesi açısından metodolojik bir önem taşımaktadır.

Bu Sayıdaki Yazarlar

Aysun Akan

aysunakan@ieu.edu.tr

Doç. Dr. Aysun Akan'ın, Ankara Üniversitesi İletişim Fakültesi'nden lisans (1990), Londra Üniversitesi, School of Oriental and African Studies'den (1999) yüksek lisans ve Orta Doğu Teknik Üniversitesi, Siyaset Bilimi ve Kamu Yönetimi Bilim Dalı'ndan doktora derecesi bulunmaktadır. 2005'ten beri İzmir Ekonomi Üniversitesi İletişim Fakültesi'nde, Sosyal Bilimlerin Temel Prensipleri, İletişim Çalışmalarına Giriş, İletişim Kuramları, Medyada Araştırma Yöntemleri, Türk Medya Tarihi, İletişim Tarihi derslerini vermektedir. Middle Eastern Studies, Social Semiotics, Global Media Journal: Mediterranean Edition ve Athens Journal of History gibi dergilerde eserleri bulunan Dr. Akan, akademik çalışmalarını sunmak için birçok uluslararası konferansa da katılmıştır.

ORCID: 0000-0003-0204-6654

<http://ilefdergisi.ankara.edu.tr>

Aytunç Ercifci

aytunc.ercifci@ieu.edu.tr

İzmir Ekonomi Üniversitesi Halkla İlişkiler ve Reklamcılık bölümünde lisans eğitimi, İzmir Ekonomi Üniversitesi Medya ve İletişim Çalışmaları programında yüksek lisans eğitimi tamamlamıştır. Ege Üniversitesi İletişim Araştırmaları programında doktora eğitimine devam etmektedir. Akademik ilgi alanları arasında; iletişim çalışmalarında araştırma yöntemleri, yeni medya, popüler kültür, büyük ve milliyetçilik yer almaktadır. 2015 yılından bu yana İzmir Ekonomi Üniversitesi Halkla İlişkiler ve Reklamcılık Bölümü'nde araştırma görevlisi olarak çalışmaktadır.

ORCID: 0000-0003-1541-2334

Bedir Sala

bedirsala@aku.edu.tr

2007 yılında Selçuk Üniversitesi Sosyoloji Bölümü'nden mezun oldu. 2016 yılında aynı üniversitede "Türkiye Sosyalist Muhalefet Söyleminde Adalet ve Kalkınma Partisi" teziyle doktorasını tamamladı. 2013-2017 yılları arasında Hakkâri Üniversitesi'nde çalıştı. 2017 yılında beri Afyon Kocatepe Üniversitesi Sosyoloji Bölümü'nde öğretim üyesi olarak çalışmaya devam etmektedir. Siyaset sosyolojisi ve toplumsal hareketler alanında akademik çalışmalarını sürdürmektedir.

ORCID: 0000-0002-6892-2664

Derya Gül Ünlü

derya.gul@istanbul.edu.tr

İstanbul Üniversitesi, İletişim Fakültesi Halkla İlişkiler ve Tanıtım Bölümü'nden 2011 yılında mezun olmuş, aynı zamanda İstanbul Üniversitesi İletişim Fakültesi Gazetecilik Bölümünde çift ana dal yapmıştır. 2018 yılında İstanbul Üniversitesi Halkla İlişkiler ve Tanıtım Anabilim Dalı'nda "Kişilerarası İletişim Sürecinde Toplumsal Cinsiyet Kimliğine İlişkin Kalıpyargıların Belirlenmesi" başlıklı doktora teziyle Doktor unvanını almıştır. Aynı zamanda doktora tezini yazarken Portekiz'deki Nova de Lisboa Üniversitesi'nde ziyaretçi araştırmacı olarak bulunmuştur. Kişilerarası iletişim sürecinde toplumsal cinsiyet, cinsiyete dayalı ayrımcılık, toplumsal cinsiyet kimliği kalıpyargıları, dijital iletişim konuları üzerine çalışan Derya Gül Ünlü, İstanbul Üniversitesi İletişim Fakültesi Halkla İlişkiler ve Tanıtım Bölümü Araştırma Yöntemleri Anabilim Dalı'nda görev yapmaktadır.

ORCID: 0000-0003-3936-7988

Duygu Türk

duyguturk@gmail.com

1980 Manisa doğumludur. Doktora derecesini Ankara Üniversitesi Siyaset Bilimi alanından 2011 yılında almıştır. Halen SBF’de Siyaset Bilimi ve Kamu Yönetimi Bölümü’nde doktor araştırma görevlisi olarak çalışmaktadır. Araştırma alanları siyasal düşünceler tarihi ve siyasal teoridir.

ORCID: 0000-0002-2563-5577

Ebru Uzunoğlu

ebru.uzunoglu@ieu.edu.tr

İzmir Ekonomi Üniversitesi (İEÜ), Halkla İlişkiler ve Reklamcılık Bölümü öğretim üyesi Prof. Dr. Ebru Uzunoğlu, Ege Üniversitesi İletişim Fakültesi’nde lisans, yüksek lisans ve doktora derecelerini almıştır. Public Relations Review, Industrial Marketing Management, Journal of Marketing Communications, International Journal of Information Management, Corporate Social Responsibility and Environmental Management gibi dergilerde pek çok akademik çalışması yayınlanmıştır. Prof. Dr. Philip Kitchen ile editörlüğünü üstlendiği Integrated Communication in Post-Modern Era isimli kitabının yanı sıra birçok uluslararası kitapta bölümleri yer almıştır. 2016-2017 yılları arasında Northwestern Üniversitesi Medill IMC’de misafir öğretim üyesi olarak çalışmıştır. Halen üyesi bulunduğu İEÜ’de 8 yıl bölüm başkanlığı, 2,5 yıl dekan vekilliği görevlerini yürütmüştür. Bütünleşik Pazarlama İletişiminde Kampanya Tasarımı, BPİ Kampanya Projesi, Marka Yönetimi gibi dersler vermektedir. Pazarlama iletişimi, kurumsal iletişim gibi konuların yanı sıra dijital medyanın pazarlama iletişimi içerisindeki rolü araştırma ve ilgi alanları arasındadır. Akademik kariyeri öncesinde 12 yıl ulusal ve uluslararası şirketlerde Reklam ve Halkla İlişkiler Uzmanı, Ürün Yöneticisi, Pazarlama Uzmanı gibi pozisyonlarda çalışan Uzunoğlu, Eylül 2006’da İzmir Ekonomi Üniversitesi, İletişim Fakültesi bünyesine katıldı. Üyesi bulunduğu İzmir Halkla İlişkiler Derneği’nde 3 dönem yönetim kurulu üyesi olarak görev aldı.

ORCID: 0000-0002-9715-8415

Gizem Orçin

gizemorcin@gmail.com

Gizem Orçin, 2010 yılında İstanbul Üniversitesi (İÜ) İletişim Fakültesi Gazetecilik Bölümü'nden mezun oldu. Yüksek lisansını Marmara Üniversitesi SBE Genel Gazetecilik Anabilim Dalı'nda 2013 yılında tamamladı. Herbert Marcuse'nin *baskıcı hoşgörü* kavramını dijital ortam üzerinden ele aldığı doktora tezini İÜ SBE Gazetecilik Anabilim Dalı'nda 2019 yılında savundu. Aynı yıl, İÜ SBE Kadın Çalışmaları Anabilim Dalı'nda siyasal şiddet ve toplumsal cinsiyet konulu ikinci yüksek lisansını tamamladı. Gümüşhane Üniversitesi, Marmara Üniversitesi ve İstanbul Üniversitesi'nde araştırma görevlisi olarak çalışan Orçin, 2019-2020 akademik döneminden itibaren Esenyurt Üniversitesi Yeni Medya ve İletişim Bölümü'nde Dr. öğretim üyesi olarak çalışmaktadır. Araştırma alanları, teknoloji felsefesi, iletişim sosyolojisi, cinsiyet çalışmaları ve kültürel çalışmalardır.

ORCID: 0000-0002-2740-7236

Meral Özçınar

meral.ozcnar@usak.edu.tr

Meral Özçınar 1975 yılında Manisa'da doğdu. Dokuz Eylül Üniversitesi Güzel Sanatlar Fakültesi Sinema Televizyon Bölümü'nden mezun oldu. "Modern Öznenin Varoluş Sorunu ve Sinemadaki Yansıması" başlıklı tez ile yüksek lisans, "Sinematografik Zaman ve Mekânın Oluşumunda Felsefi Arka Plan" başlıklı tezi ile doktora eğitimini tamamladı. "Türk Sinemasının Felsefi Arka Planı", "Arada Kalmak" kitaplarının yanı sıra çok sayıda ortak kitabı bulunmaktadır. 2020 yılında Aslıhan Şahin Güven ile ortak editörlükte "Sinemaya Taşradan Bakmak" kitabını hazırladı. 2022 yılında ise Cem Yayınları tarafından "Deleuze ve Sinema" kitabı basıldı. Sinema Kuramları, Belgesel Sinema, Yeni Türk Sineması üzerine ulusal ve uluslararası akademik dergilerde yayınları bulunmaktadır. Learning Positive Discipline, Inorchestra Erasmus+ projelerini tamamlayan Özçınar, zihinsel yetersizlik yaşayan bireylerin drama-terapi, film-terapi yöntemleriyle iletişim becerilerini geliştirmeyi amaçlayan ACT-ABLE (Erasmus +) projesi üzerinde çalışmaktadır. Özçınar, Manisa Celal Bayar Üniversitesi İletişim Fakültesi Radyo Televizyon Sinema Bölümü'nde öğretim üyesidir.

ORCID: 0000-0002-0606-6305

Oya Morva

oyamorva@hotmail.com

İstanbul Üniversitesi İletişim Fakültesi Radyo, Televizyon ve Sinema Bölümü'nde lisans, Mimar Sinan Güzel Sanatlar Üniversitesi Fen- Edebiyat Fakültesi Genel Sosyoloji ve Metodoloji programında yüksek lisans eğitimini tamamladı. 2009 yılında TÜBİTAK Doktora Araştırma Bursu'nu almaya hak kazanarak The University of Chicago'da davetli öğrenci olarak bulundu. 2011 yılında İstanbul Üniversitesi Gazetecilik Anabilim Dalı doktora programından mezun oldu. 2017 yılında, İletişim Bilimleri doçenti unvanını aldı. İstanbul Üniversitesi İletişim Fakültesi İletişim Sosyolojisi Anabilim Dalı'nda öğretim üyesidir. Başlıca çalışma alanları, medya ve iletişim teorileri, iletişim sosyolojisi, dijital kültür ve dijital sosyolojidir.

ORCID: 0000-0003-3788-9053

Ömür Birler

birler@metu.edu.tr

1977 Ankara doğumludur. Doktora derecesini Carleton Üniversitesi Siyaset Bilimi Bölümü'nden 2007 yılında almıştır. Bu tarihten beri Orta Doğu Teknik Üniversitesi Siyaset Bilimi ve Kamu Yönetimi Bölümü'nde doktor öğretim üyesi olarak çalışmaktadır. Araştırma alanları siyasal düşünceler tarihi, çağdaş muhafazakarlık ve çağdaş eleştirel siyasal düşüncedir.

ORCID: 0000-0001-6128-8691

Özgün Dinçer

odincer@media.ankara.edu.tr

Ankara Üniversitesi İletişim Fakültesi Radyo Televizyon ve Sinema Bölümü'nden 2001 yılında mezun olmuştur. Yüksek lisans ve Doktora derecesini Ankara Üniversitesi Sosyal Bilimler Enstitüsü Gazetecilik Anabilim Dalı'ndan almıştır. Halen Ankara Üniversitesi İletişim Fakültesi Gazetecilik Bölümü'nde araştırma görevlisi olarak görev yapmaktadır.

ORCID: 0000-0001-6881-5247

Reyhan Ünal Çınar

reyhannal@gmail.com

Reyhan Ünal Çınar, Ankara Üniversitesi Gazetecilik Bölümü'nde tamamladığı doktora çalışmasını "Ecdadın İcadı: AKP İktidarında Bellek Mücadelesi" adıyla 2020 yılında İletişim Yayınları'ndan kitaplaştırdı. Halen Ankara Üniversitesi Siyaset Bilimi Bölümü'nde ikinci doktora çalışmasını yürütmekte ve Başkent Üniversitesi İletişim Fakültesi'nde ders vermektedir.

ORCID: 0000-0002-7177-5124

Selin Türkel

selin.turkel@ieu.edu.tr

Doç. Dr. Selin Türkel, İzmir Ekonomi Üniversitesi İletişim Fakültesi'nde dekan yardımcısı ve Halkla İlişkiler ve Reklamcılık bölüm başkanı olarak görev yapmaktadır. İstanbul Bilgi Üniversitesi İletişim Fakültesi Halkla İlişkiler, Reklamcılık'tan (fakülte birincisi) 2004 yılında lisans, İzmir Ekonomi Üniversitesi İşletme Yönetimi programından 2007 yılında yüksek lisans ve Ege Üniversitesi Sosyal Bilimler Enstitüsü Halkla İlişkiler ve Tanıtım Bölümü'nden 2013 yılında doktora derecesini almıştır. Öğrenenin ne kazandığını esas alan öğrenim odaklı bir eğitimden yana olan Dr. Türkel, halkla ilişkiler, pazarlama iletişimi araştırması, kurumsal sosyal sorumluluk ve gönüllülük dersleri vermekte ve kurumsal iletişim, kurumsal sosyal sorumluluk, pazarlama iletişimi araştırmaları gibi konularda akademik çalışmalar gerçekleştirmektedir. Public Relations Review, Corporate Social Responsibility and Environmental Management, Corporate Communications: An International Journal ve Turkish Review of Communication Studies gibi akademik dergilerde eserleri bulunmaktadır.

ORCID: 0000-0002-6590-5607

Yeşim Akmeraner

yesim.akmeraner@istanbul.edu.tr

Yeşim Akmeraner İstanbul Üniversitesi İletişim Fakültesi'nde araştırma görevlisi olarak çalışmaktadır. Aynı fakültenin Gazetecilik bölümünde doktora eğitimine devam etmektedir. Lisans derecesini Hacettepe Üniversitesi İngiliz Dili ve Edebiyatı Bölümü'nden; yüksek lisans derecesini ise Orta Doğu Teknik Üniversitesi Siyaset Bilimi ve Kamu Yönetimi Bölümü'nden almıştır. Çalışma alanları arasında yaratıcı emek, iletişim emeği, medyada çalışma, reklamın ekonomi politiği ve İtalyan otonomizmi bulunmaktadır.

ORCID: 0000-0002-6260-2811

Yazı Teslim Kuralları ve Yayın Süreci

1. Yayınlanmak üzere gönderilen yazılar öncelikle Editör tarafından amaç, konu, içerik ve yazım kuralları açısından incelenir. Bu yönleriyle uygun bulunanların yazar adları gizlenir ve Editör ve / veya Yayın Kurulu üyelerinin görüşü doğrultusunda, bilimsel bakımdan değerlendirilmek üzere, alanında eser ve çalışmalarıyla kabul görmüş iki hakeme gönderilir. Hiçbir şekilde hakemlere yazar adı gönderilmez, yazarlara hakem adı açıklanmaz.
2. Hakem raporları iki yıl süreyle saklanır. Hakem raporlarından biri olumlu, diğeri olumsuz olduğu takdirde, yazı üçüncü bir hakeme gönderilebilir veya Yayın Kurulu nihai kararını raporlar üzerinden verebilir. Yazarlar, hakemlerin ve Yayın Kurulu'nun eleştiri, öneri ve düzeltme taleplerini dikkate alırlar.
3. Dergiye gönderilecek yazılar, dipnotlar ve kaynakça dahil 8000 sözcüğü geçmemelidir.
4. Dergiye gönderilecek yazılara ortalama 150 sözcükten oluşan özet, 5 anahtar sözcük ve başlıklar Türkçe ve İngilizce olarak eklenmelidir.
5. Yazıya ek olarak yazarın kısa biyografisi ve iletişim bilgileri gönderilmelidir.

<http://ilefdergisi.ankara.edu.tr>

6. Gönderilen metinde yazarın kimliğini ifşa edecek ibarelerden kaçınılması gerekmektedir.
7. Yazı teklifleri yazarın adı, çalışmanın adı, çalışmanın tek cümlelik özetini içeren bir ileti ile gönderilmelidir.
8. Yazı teslimi ve dergiyle ilgili her türlü iletişim için editor@ilefdergisi.org adresi kullanılabilir.
9. *İLEF Dergisi'*nde yer alacak tüm yazıların metin içi referansları ve kaynakçaları Chicago Referans Formatı'na uygun olarak gösterilmelidir. Bunun için Kaynak Gösterme Formatı sayfamıza bakabilirsiniz.
10. Yazıda kullanılan başlıklar kısa ve net olmalıdır.
11. Yazılar doc ya da docx uzantılı dosyada Times New Roman yazı tipinde, 12 punto ve çift satır aralığıyla yazılmalıdır. Dipnotlar 9 punto ve tek satır aralığıyla yazılmalıdır.
12. Yazının ana başlığı ve ara başlıklar, kalın ve sözcüklerin ilk harfleri büyük olmalıdır.
13. 40 sözcüğü geçen alıntılar, paragraftan bir santim içerde, blok halinde, tek satır aralığında ve 11 punto ile yazılmalıdır.
14. Alıntı yapıldığı durumlarda kaynaklar, tablo ve figürlerin altına yazılmalıdır.
15. Yayına hazır eserler için yazardan onay alınır.
16. Her bir yazara derginin basılı kopyasından birer adet gönderilir.
17. Yukarıdaki kurallara uymayan yazılar, gerekli düzenlemeler yapıldıktan sonra değerlendirme sürecine kabul edilir.

Kaynak Gösterme Formatı*

Referans Kuralları

Metinler Chicago formatının author-date sistemine göre düzenlenmelidir. Metin içinde atıflar yazarın ya da yazarların soyadı, eserin yayın tarihi ve sayfa numarası şeklinde gösterilmelidir. Metine eklenecek notlar ise sayfa sonunda dipnot olarak verilmelidir. Çalışmanın sonunda atıf yapılan eserleri içeren kaynakça alfabetik sıraya göre oluşturulmalıdır.

Kitap

Tek yazar

Metin içinde

(Kışlalı 2011, 55)

Kaynakçada

Kışlalı, Ahmet Taner. 2011. *Siyaset Bilimi*. Ankara: İmge Kitabevi.

İki ya da daha fazla yazar

Metin içinde

(Horkheimer ve Adorno 2014, 125-27)

(Hall vd. 2005, 96)

Kaynakçada

Horkheimer, Max ve Theodor W. Adorno. 2014. *Aydınlanmanın Diyalektiği*. Çevirenler Nihat Ülner ve Elif Öztarhan Karadoğan. Ankara: Kabalcı Yayınevi.

Hall, Stuart, Doothy Hobson, Andrew Lowe ve Paul Willis. 2005. *Culture Media Language*. New York: Routledge.

Kitap Bölümü

Metin içinde

(Atılğan 2015, 291-92)

(Hall 1993, 80)

Kaynakçada

Atılğan, Gökhan. 2015. "İdeoloji." *Siyaset Bilimi* içinde, editörler Gökhan Atılğan ve E. Atilla Aytekin, 285-98. İstanbul: Yordam Kitap.

Hall, Stuart. 1993. "İdeolojinin Yeniden Keşfi: Medya Çalışmalarında Baskı Altında Tutulmanın Geri Dönüşü." Çeviren Mehmet Küçük. *Medya İktidar İdeoloji* içinde, editör Mehmet Küçük, 77-127. Ankara: Ark Yayınevi.

E-kitap, Çevrimiçi Kaynaklar

Çevrimiçi olarak referans gösterilen kitaplar için, referans URL veya veri tabanının adını ekleyiniz. Diğer e-kitap türleri için formatı adlandırınız. Sayfa numaraları yoksa metinde bir bölüm başlığı ya da bölüm gösterilebilir.

Metin içinde

(Mutlu 2008, 123-28)

(Kurland and Lerner 1987, bölüm 10, belge 19)

Kaynakçada

Mutlu, Erol. 2008. İletişim Sözlüğü. Ankara: Ayraç. Kindle.

Kurland, Philip B. ve Ralph Lerner, ed. 1987. *The Founders' Constitution*. Chicago: University of Chicago Press. <http://press-pubs.uchicago.edu/founders/>.

Dergi Makalesi

Metin içinde

(Karagöz-Kızılca 2016, 81)

Kaynakçada

Karagöz-Kızılca, Gül. 2016. "Osmanlı/Türk Basın Tarihi Yazımı Üzerine Eleştirel Bir Değerlendirme." *İlef Dergisi* 3 (1): 71-90.

Online dergi

Varsa DOI (Digital Object Identifier) numarasını belirtiniz. DOI numarası yoksa URL adresine yer veriniz.

Metin içinde

(Işık ve Eşitti 2016, 656-57)

Kaynakçada

Işık, Mehmet ve Şakir Eşitti. 2016. "I. Dünya Savaşı Propaganda Afişlerinde Kadın Temsillerinin Toplumsal Cinsiyet Bağlamında Göstergebilimsel İncelenmesi." *Ankara Üniversitesi SBF Dergisi* 70, no. 3 (Güz): 655-82. https://doi.org/10.1501/SBFder_0000002366.

Işık, Mehmet ve Şakir Eşitti. 2016. "I. Dünya Savaşı Propaganda Afişlerinde Kadın Temsillerinin Toplumsal Cinsiyet Bağlamında Göstergebilimsel İncelenmesi." *Ankara Üniversitesi SBF Dergisi* 70, no. 3 (Güz): 655-82. <http://dergipark.ulakbim.gov.tr/ausbf/article/view/5000149467>.

Gazete ya da Popüler Dergide Makale

Metin içinde

(Çevikgöz 2016)

(Dündar 2016, 11)

Kaynakçada

Çevikgöz, Ünal. 2016. "Kent ve Göç." *Radikal*, 8 Şubat 2016. <http://www.radikal.com.tr/yazarlar/unal-cevikoz/kentler-ve-goc-1506875/>.

Dündar, Can. 2016. "Sevgili Cumhuriyet Okuru Bugün 8 Şubat Pazartesi." *Cumhuriyet*, 8 Şubat 2016.

Yayımlanmamış Tez

Metin içinde

(Akçay 2015, 99-100)

Kaynakçada

Akçay, Ebru. 2015. "Edebi Edebiyata Karşı Edepli Edebiyat: Hidayet Romanlarında Propaganda Unsurlarının İncelenmesi." Yüksek lisans tezi, Ankara Üniversitesi.

Web sitesi

Yayımlanma veya gözden geçirme tarihi listelenmeyen bir kaynak için yıl yerine t.y. ("tarih yok") kullanılmalıdır. Bununla birlikte erişim ya da son değişim tarihi eklenmelidir.

Metin içinde

(Google 2019)

(Ankara Üniversitesi İletişim Fakültesi, t.y.)

Kaynakçada

Google. 2019. "Gizlilik Politikası." Gizlilik ve Şartlar. Son deęişim tarihi 22 Ocak 2019. <https://www.google.com/policies/privacy/>.

Ankara Üniversitesi İletişim Fakültesi. t.y. "Ankara Üniversitesi İletişim Fakültesi Hakkında." Erişim tarihi 1 Nisan 2019. <http://ilef.ankara.edu.tr/fakulte-hakkinda/>.

Daha fazla ayrıntı ve İngilizce makaleler için bkz:

For more detailed and English article usage, refer to The Chicago Manual of Style Author-Date,

https://www.chicagomanualofstyle.org/tools_citationguide/citation-guide-2.html

Paper Submission Rules and Publication Process

1. The submitted manuscript is assessed by the journal editor for an initial decision. If the manuscript is regarded as suitable for the journal, then it is sent to two peer-reviewers competent in the relevant field of study, providing the anonymity of the author.
2. Peer-reviews are archived for two years. If only one of the peer-reviews are positive, the manuscript can be sent to a third peer-reviewer, or a final decision can be made by the editorial board regarding the peer-reviews.
3. The manuscript should be no more than 8000 words including the citations and the bibliography.
4. An abstract consisting of at most 150 words and 5 keywords in English and Turkish should also be provided with the manuscript.
5. A short biography and the contact information of the author should also be submitted.
6. Any indication that could expose the identity of the author should be avoided.
7. Submissions should be attached to a mail including the name of the author, the name of the article and a one-sentence summary of the manuscript.

<http://ilefdergisi.ankara.edu.tr>

8. For further communication please contact editor@ilefdergisi.org.
9. All citations should be made using Chicago-Style 17th Edition: <http://www.chicagomanualofstyle.org/home.html>.
10. The titles and section-headings in the manuscript should be brief and clear.
11. The manuscript should be typed in Times New Roman, 12 pt with double-spacing. The endnotes should be in Times New Roman, 9 pt with single-spacing. The manuscript should be sent in .doc or .docx formatted files.
12. The main title of the manuscript should be written in capital bold letters. The section-headings should be written in bold letters with only the first letters of the words capitalized.
13. If quotations have more than 40 words, a block quotation should be used. The quotation should begin on a new line and it should be indent 1 cm. from the left margin. The entire quotation should be 11pt with single-spacing.
14. The source should be indicated below the cited table/figure.
15. The author is asked for a final approval prior to publication.
16. A printed copy of the journal is sent to authors.
17. Manuscripts that do not comply with these requirements can be accepted for evaluation only after necessary changes are made.

Reference Style

Ilef Journal's documentation style follows The Chicago Manual of Style, chap. 15. Manuscripts should be prepared according to Chicago Author-Date system with footnote.

For a quick guide, see

https://www.chicagomanualofstyle.org/tools_citationguide/citation-guide-2.html.

Nurcan Törenli

From the Editor

Oya Morva
Derya Gül Ünlü

Ebeveynlik Blogları ve Çocuğun Çevrimiçi Mahremiyeti
Türkiye'deki Ebeveynlik Bloglarının
Mahremiyet Yönetimi Üzerine

Yeşim Akmeraner

Veri Odaklı Piyasada Medyada Çalışma
Reklam Profesyonellerinin Emegini Yeniden Düşünmek

Özgün Dinçer

Local to Global Urban Journalism and
The Guardian Cities Example

A. Akan, S. Türkel
E. Uzunoğlu, A. Erçifci

Ulusal Kimlik İnşasının Ağ Analizi Perspektifinden
İncelenmesi: Kemalist Dergi *Ülkü*'nün Anlamsal Yapısı

Reyhan Ünal Çınar

An Analysis of the Transition of the AKP's Power
and Character On The Basis Of
Commemorations Ceremonies

Gizem Orçin

An Analysis on the Use of Mythological Stories in the
Building of the Modern Political Discourse

Ömür Birler
Duygu Türk

Contemporary Tragedies:
A Political Glance to the Cinemas of Farhadi ve
Lanthimos

Meral Özçınar

The Possibility of Neuro-imaging As a New Image
Form: A Schizoanalytic Reading of *Inception* Movie